

**ROCKING CHAIR ENFANT SHAUN / KID ROCKING CHAIR SHAUN / KINDERSESSEL SHAUN / MECEDORA INFANTIL SHAUN / POLTRONA A DONDOLO BAMBINO SHAUN**

**REF: 46908**

**Notice de montage / Assembling instruction / Instrucciones de montaje / Istruzioni di montaggio**

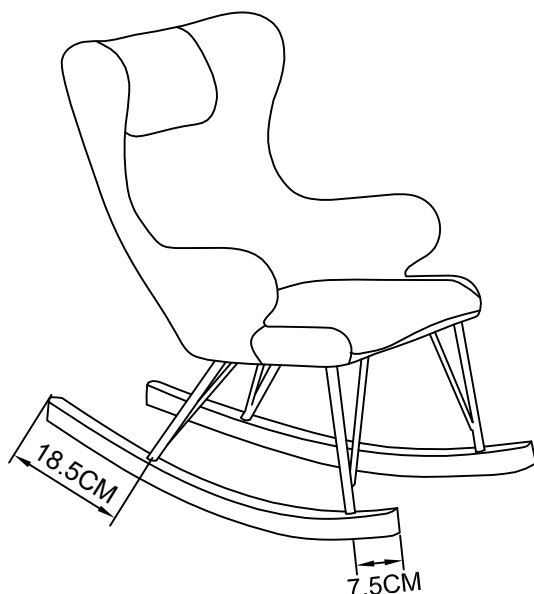

**< 60kgs**



**15'**

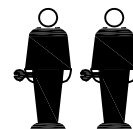

FRANÇAIS	ENGLISH
<p>&gt; Consacrez quelques minutes à la lecture de cette notice de montage avant de suivre pas-à-pas les différentes étapes d'assemblage</p> <p>&gt; Vérifiez que vous disposez de toutes les pièces et accessoires nécessaires au montage de votre meuble avant de jeter tout emballage</p> <p>&gt; Effectuez votre montage sur une surface plane</p> <p>&gt; Ne serrez pas les vis au maximum avant la fin du montage</p> <p>&gt; Jetez les pièces supplémentaires et gardez les hors de portée des enfants</p>	<p>&gt; We suggest you spend a short time reading through this leaflet and follow the simple step-by-step assembly instructions.</p> <p>&gt; Do not discard any of the packaging until you have checked that you have all the parts and the pack of fittings.</p> <p>&gt; Assemble this product on a flat surface.</p> <p>&gt; Assemble all parts loosely before tightening any bolts.</p> <p>&gt; Discard all extra fittings and keep fittings out of reach of children.</p>
ESPAÑOL	ITALIANO
<p>&gt; Dedique unos minutos a la lectura de estas instrucciones para seguir paso a paso las etapas de montaje.</p> <p>&gt; Compruebe que dispone de todas las piezas y accesorios necesarios al montaje antes de tirar los embalajes</p> <p>&gt; Efectú el montaje sobre una superficie plana</p> <p>&gt; No apriete los tornillos al máximo hasta el final del montaje</p> <p>&gt; Mantener las piezas que sobren fuera del alcance de los niños hasta tirarlas</p>	<p>&gt; Leggere attentamente le istruzioni di montaggio prima di cominciare</p> <p>&gt; Prima di buttare il cartone d'mballo verificare scrupolosamente che nessun elemento nè accessorio sia mancante</p> <p>&gt; Effettuare il montaggio su una superficie piana</p> <p>&gt; Non serrare le viti al massimo prima della fine del montaggio</p> <p>&gt; Buttare i pezzi supplementari e tenerli fuori portata dei bambini</p>

Retrouvez l'intégralité de nos collections sur [www.miliboo.com](http://www.miliboo.com). Pour plus d'informations, veuillez nous contacter au 08 05 14 44 44 (numéro vert) ou par email à [info@miliboo.com](mailto:info@miliboo.com). You can find all our collections at [www.miliboo.com](http://www.miliboo.com). For more information, please contact us at 08 05 14 44 44 (toll-free number) or by email at [info@miliboo.com](mailto:info@miliboo.com). Finden Sie alle unsere Kollektionen auf [www.miliboo.de](http://www.miliboo.de). Für weitere Informationen kontaktieren Sie uns bitte unter 0800 181 42 96 (gebührenfrei) oder per E-Mail an [miliboo@miliboo.de](mailto:miliboo@miliboo.de). Encontrará toda nuestra colección en [www.miliboo.es](http://www.miliboo.es). Si desea más información, póngase en contacto con nosotros en el 91 915 46 52 o envíe un correo electrónico a [miliboo@miliboo.es](mailto:miliboo@miliboo.es). Troverà l'intera collezione su [www.miliboo.it](http://www.miliboo.it). Per ulteriori informazioni, ci contatti al 06 99 26 81 42 o invii un'email a [miliboo@miliboo.it](mailto:miliboo@miliboo.it).

PIECES / PARTS LIST / PARTES / PEZZI

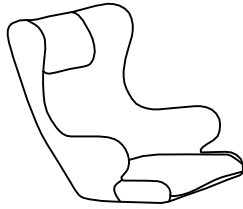

① x1

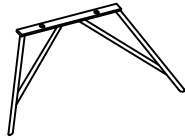

② x1



③ x1

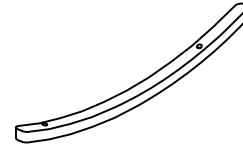

④ x2

FIXATION / FASTENINGS / FIJACIÓN/ FISSAZIONE

A\*4



M8\*30mm

B\*4



M6\*20mm

C\*4



Φ6\*Φ16\*1.2mm

D\*1



M4

E\*1



M5



B		4
C		4
D		1

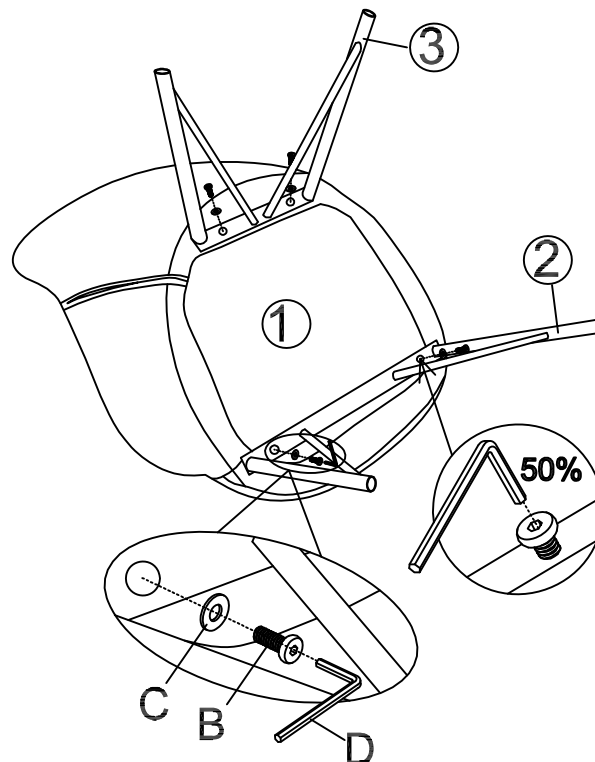

02

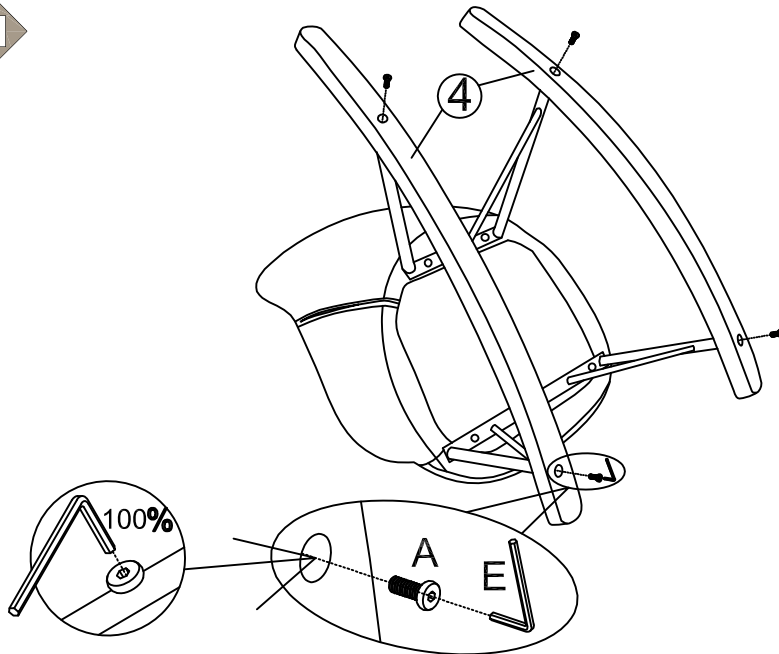

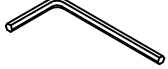
A		4
E		1

03

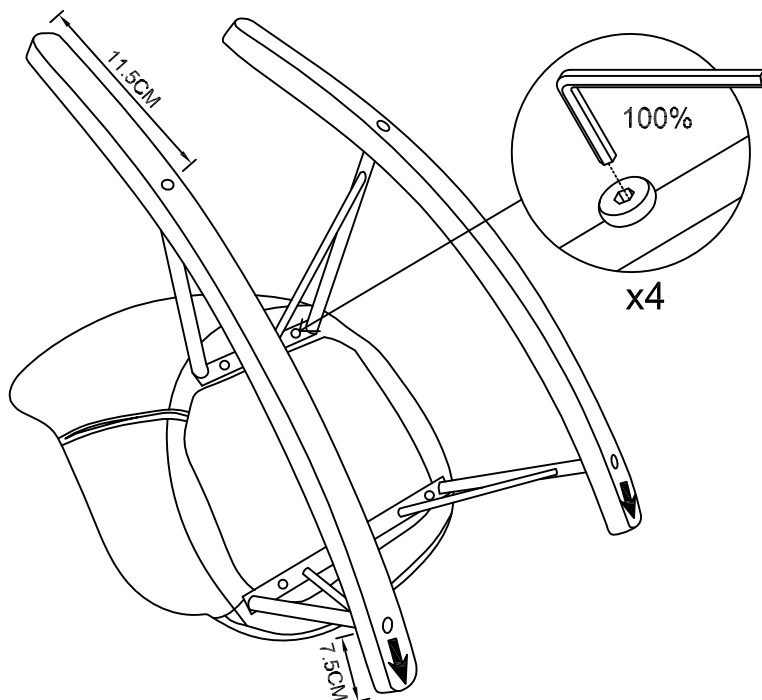

**NE PAS SE METTRE DEBOUT SUR CE PRODUIT**  
**DO NOT STAND ON THIS PRODUCT**  
**NO SE DESPIERTE EN ESTE PRODUCTO**  
**NON STARE IN PIEDI SU QUESTO PRODOTTO**

Retrouvez l'intégralité de nos collections sur [www.miliboo.com](http://www.miliboo.com). Pour plus d'informations, veuillez nous contacter au 08 05 14 44 44 (numéro vert) ou par email à [info@miliboo.com](mailto:info@miliboo.com).  
 You can find all our collections at [www.miliboo.com](http://www.miliboo.com). For more information, please contact us at 08 05 14 44 44 (toll-free number) or by email at [info@miliboo.com](mailto:info@miliboo.com).  
 Finden Sie alle unsere Kollektionen auf [www.miliboo.de](http://www.miliboo.de). Für weitere Informationen kontaktieren Sie uns bitte unter 0800 181 42 96 (gebührenfrei) oder per E-Mail an [miliboo@miliboo.de](mailto:miliboo@miliboo.de).  
 Encontrará toda nuestra colección en [www.miliboo.es](http://www.miliboo.es). Si desea más información, póngase en contacto con nosotros en el 91 915 46 52 o envíe un correo electrónico a [miliboo@miliboo.es](mailto:miliboo@miliboo.es).  
 Troverà l'intera collezione su [www.miliboo.it](http://www.miliboo.it). Per ulteriori informazioni, ci contatti al 06 99 26 81 42 o invii un'email a [miliboo@miliboo.it](mailto:miliboo@miliboo.it).



Nous vous remercions pour votre commande.

Vous venez de recevoir votre colis et vous vous trouvez peut être dans l'une des 5 situations présentées ci-dessous. Nous vous invitons à découvrir la marche à suivre afin d'obtenir une réponse rapide et efficace.

### JE SOUHAITE ÉCHANGER / ME FAIRE REMBOURSER MON ARTICLE ?

**Sous 48 heures** veuillez-vous rendre au sein de votre espace client en cliquant sur l'icône Mon Compte du site miliboo.com :

Rubrique [Service après vente](#) > [Créer un dossier](#) > Motif : [Echanger mon produit](#).

Un numéro de dossier vous sera attribué et nos conseillers pourront ainsi répondre à votre demande.

### J'AI REÇU UNE COMMANDE INCOMPLÈTE ?

**Sous 48 heures** veuillez-vous rendre au sein de votre espace client en cliquant sur l'icône Mon Compte du site miliboo.com :

Rubrique [Service après vente](#) > [Créer un dossier](#) > Motif : [Produit ou colis incomplet | manquant](#).

Un numéro de dossier vous sera attribué et nos conseillers pourront ainsi répondre à votre demande.

### JE N'AI PAS REÇU LE BON ARTICLE ?

**Sous 48 heures** veuillez-vous rendre au sein de votre espace client en cliquant sur l'icône Mon Compte du site miliboo.com :

Rubrique [Service après vente](#) > [Créer un dossier](#) > Motif : [Je n'ai pas reçu le bon produit](#).

Un numéro de dossier vous sera attribué et nos conseillers pourront ainsi répondre à votre demande.

### JE N'AI PAS REÇU LA NOTICE DE MONTAGE DE MON ARTICLE ?

**Sous 48 heures** veuillez-vous rendre au sein de votre compte client du site miliboo.com :

Rubrique [Mes commandes](#) > [Voir mes commandes](#) > Cliquez sur [Voir détail](#) de la commande concernée.

Vous trouverez le lien de la notice de votre produit dans le détail de la commande.

### J'AI UN PROBLÈME AVEC MON PRODUIT ET J'AI COMMANDÉ SUR UN SITE PARTENAIRE DE MILIBOO (laredoute.fr / rueducommerce.com ... ) ?

**Sous 48 heures** veuillez informer le Service après vente Miliboo soit par email à [info@miliboo.fr](mailto:info@miliboo.fr) soit par téléphone au 0 805 14 44 44 (numéro gratuit). Merci de taper 2 mais de ne pas taper de n° de dossier et de patienter. Le service est joignable du lundi au jeudi de 9h à 13h et de 14h à 18h30. Le vendredi de 9h à 13h et de 14h à 17h30.

Retrouvez l'intégralité de nos collections sur [www.miliboo.com](http://www.miliboo.com). Pour plus d'informations, veuillez nous contacter au 08 05 14 44 44 (numéro vert) ou par email à [info@miliboo.com](mailto:info@miliboo.com).

You can find all our collections at [www.miliboo.com](http://www.miliboo.com). For more information, please contact us at 08 05 14 44 44 (toll-free number) or by email at [info@miliboo.com](mailto:info@miliboo.com).

Finden Sie alle unsere Kollektionen auf [www.miliboo.de](http://www.miliboo.de). Für weitere Informationen kontaktieren Sie uns bitte unter 0800 181 42 96 (gebührenfrei) oder per E-Mail an [miliboo@miliboo.de](mailto:miliboo@miliboo.de).

Encontrará toda nuestra colección en [www.miliboo.es](http://www.miliboo.es). Si desea más información, póngase en contacto con nosotros en el 91 915 46 52 o envíe un correo electrónico a [miliboo@miliboo.es](mailto:miliboo@miliboo.es).

Troverà l'intera collezione su [www.miliboo.it](http://www.miliboo.it). Per ulteriori informazioni, ci contatti al 06 99 26 81 42 o invii un'email a [miliboo@miliboo.it](mailto:miliboo@miliboo.it).

## SPANISH

Gracias por su pedido.  
Acaba de recibir su pedido y quizás se encuentre en uno de los 4 siguientes casos.  
Si es así, le vamos a explicar qué hacer.

- Deseo que me sustituyan/reembolsen mi producto
- Me falta parte del pedido
- Lo que se entregó no es lo que yo pedí
- Me faltan las instrucciones del producto

Tiene 48 horas para ir a su espacio cliente en nuestra página Web :  
en [Mi cuenta](#) > [Servicio Post Venta](#) > [Crear un expediente](#)  
Un número de expediente le será atribuido y así podremos tratar su reclamación.

Encontrará las instrucciones del producto en :  
[Mis pedidos](#) > [Ver mis pedidos](#) > [Ver el detalle](#)

## ITALIAN

La ringraziamo per il suo ordine.  
Ha appena ricevuto il suo pacco e può darsi che si trovi in una delle 4 situazioni sottostanti.  
La invitiamo a scoprire la procedura per ottenere una risposta rapida ed efficace.

- Desidero sostituire/ Farmi rimborsare il mio articolo
- Non ho ricevuto tutti gli articoli
- Ho ricevuto un articolo sbagliato
- Non ho ricevuto le istruzioni di montaggio

Ha 48 ore per connettersi al suo spazio cliente sul nostro sito :  
E andare su : [Il tuo account](#) > [Servizio Post Vendita](#) > [Creare un dossier](#)  
Un numero di dossier Le sarà comunicato, potremo così trattare rapidamente la sua richiesta.

Troverà il link per le istruzioni di montaggio del prodotto in:  
[I miei ordini](#) > [Vedere i miei ordini](#) > [Vedere il dettaglio](#)

## ENGLISH

Thanks for your order.  
You've just received it and maybe you are in one of the following cases :

- I want the replacement/ refund of my product
- Part of the order is missing
- What I've received is not what I ordered
- The instructions of the product are missing.

If this is the case, here is what to do:

Within 48 hours, please log in your customer zone:  
[My account](#) > [After Sales Service](#) > Register a claim – Create a file  
You will be given a file number and your claim will be processed.

See your product instructions here :  
[My orders](#) > [View my orders](#) > See details

Retrouvez l'intégralité de nos collections sur [www.miliboo.com](http://www.miliboo.com). Pour plus d'informations, veuillez nous contacter au 08 05 14 44 44 (numéro vert) ou par email à [info@miliboo.com](mailto:info@miliboo.com).  
You can find all our collections at [www.miliboo.com](http://www.miliboo.com). For more information, please contact us at 08 05 14 44 44 (toll-free number) or by email at [info@miliboo.com](mailto:info@miliboo.com).  
Finden Sie alle unsere Kollektionen auf [www.miliboo.de](http://www.miliboo.de). Für weitere Informationen kontaktieren Sie uns bitte unter 0800 181 42 96 (gebührenfrei) oder per E-Mail an [miliboo@miliboo.de](mailto:miliboo@miliboo.de).  
Encontrará toda nuestra colección en [www.miliboo.es](http://www.miliboo.es). Si desea más información, póngase en contacto con nosotros en el 91 915 46 52 o envíe un correo electrónico a [miliboo@miliboo.es](mailto:miliboo@miliboo.es).  
Troverà l'intera collezione su [www.miliboo.it](http://www.miliboo.it). Per ulteriori informazioni, ci contatti al 06 99 26 81 42 o invii un'email a [miliboo@miliboo.it](mailto:miliboo@miliboo.it).

