



10
13



COUCOU

Ref. J-41420



= 1H



Notice de Montage : lire ces instructions avant utilisation, s'y conformer et les garder comme références.

FR Attention ! Réserve à un usage familial en extérieur. Ancrage impératif dans du béton.

Ne convient pas aux enfants de moins de 36 mois. Age : de 3 à 12 ans.

Assembly instructions: Read these instructions before use, ensure you comply with them, and keep them as a reference.

EN Caution! This product is for family and outdoor use only. Feet must be anchored in concrete.

Not suitable for children under 3 years. Age: 3 to 12 years.

Montageanleitung: Bitte vor Gebrauch sorgfältig lesen, die darin enthaltenen Anweisungen befolgen und zum späteren Nachschlagen sicher aufbewahren.

DE Achtung! Nur für den privathäuslichen Gebrauch im Freien vorgesehen. Eine Verankerung mit Beton ist zwingend erforderlich.

Nicht für Kinder unter 36 Monaten geeignet. Altersgruppe: 3 bis 12 Jahre

Montagetip: lees deze instructies vóór gebruik, volg ze na en hou ze bij ter informatie.

NL Let op! Voorbehouden aan outdoor gebruik in gezinsverband. Verplicht te verankeren met beton.

Niet geschikt voor kinderen jonger dan 36 maanden. Leeftijd: van 3 tot 12 jaar.

Istruzioni di montaggio: leggere queste istruzioni prima dell'utilizzo, rispettarle e conservarle come promemoria.

IT Attenzione! Riservato a un uso familiare in ambienti esterni. Ancoraggio obbligatorio con del cemento.

Non adatto ai bambini di un'età inferiore ai 36 mesi. Età: da 3 a 12 anni.

Instrucciones de montaje: lea y siga las instrucciones antes de utilizar el producto. Consérvelas para futuras consultas.

ES ¡Recuerde! Se trata de un producto diseñado para uso familiar y en el exterior. Anclaje obligatorio con hormigón.

No recomendado para menores de 36 meses. Edad: de 3 a 12 años.

Instruções de Montagem: é favor ler atentamente as presentes instruções antes de utilizar o produto, respeitá-las e guardá-las como referência.

PT Atenção! Produto reservado exclusivamente ao uso exterior e familiar. É obrigatório fixá-lo com betão.

Não convém às crianças de menos de 36 meses. Idade recomendada: de 3 a 12 anos.

Instrukcja montażu: przed użyciem zapoznać się z instrukcją, postępować według wskazówek i zachować do późniejszego wglądu.

PL Uwaga! Produkt przeznaczony do użytku domowego na zewnątrz. Mocne kotwienie w betonie.

Nie nadaje się dla dzieci poniżej 36 miesięcy. Wiek: 3-12 lat.

FR

Madame, Monsieur,

Nous tenons à vous féliciter et à vous remercier pour l'acquisition de ce jeu de plein air conçu et réalisé par **TRIGANO JARDIN**. Pour qu'il soit utilisé dans les meilleures conditions possibles de sécurité, nous vous demandons d'accorder toute votre attention aux différents conseils ci-dessous et de vous reporter aux figures correspondantes qui se situent dans les pages suivantes. Conservez soigneusement cette notice de montage qui peut vous être utile dans l'avenir.

Afin de bénéficier d'une garantie optimale, merci d'enregistrer votre produit sur notre site internet www.triganojardin.com. Vous pourrez y adresser vos remarques et observations. Sachez que nous y serons très attentifs.

Avec nos remerciements et nos sentiments dévoués.

La Société TRIGANO JARDIN
Michel ESNAULT,
Directeur Général.



Sécurité

ATTENTION ! Ne convient pas aux enfants de moins de 36 mois. Il y a danger de chute pour les enfants de moins de 36 mois car la taille et la conception de nos produits ne sont pas adaptées à cette tranche d'âge. Nos produits sont conçus pour des enfants de 3 à 12 ans.

ATTENTION ! Réservé à un usage familial en extérieur, sous la responsabilité et la surveillance des parents. Nos produits sont interdits aux collectivités (écoles, crèches, aires de jeux publiques, etc.).

ATTENTION ! Les utilisateurs ne doivent pas manger pendant l'utilisation du jeu, cela peut être dangereux. Ils doivent porter des vêtements adaptés au jeu (sans cordons, cordelettes et mailles pendantes).

Installation

(Fig. N°1, N°3)

1) Cet article doit être installé sur un terrain plat et horizontal (pente inférieure à 2%) sous peine de déséquilibre et de renversement. Réservez une zone de sécurité de 2 mètres autour du jeu (2 mètres au-delà du balancement maximum et 2 mètres sur les côtés pour les portiques) afin que les utilisateurs qui jouent ne puissent heurter d'autres utilisateurs (voir Fig. N°1) ; éloignez votre article de toute structure ou obstacle tel qu'une barrière, un garage, une maison, des branches d'arbre, des fils à linge ou des câbles électriques.

2) Le jeu ne doit pas être installé sur une surface en béton, en asphalte, ou tout autre revêtement dur.

4) Le produit doit être scellé dans des blocs de béton à l'aide des pattes de scellement (Ref. 150105) fournies avec le produit. Les dés béton ainsi réalisés ne devront pas dépasser du sol afin d'éviter tout risque de trébuchement. Idéalement, il faut recouvrir le béton de 5 cm de terre meuble.

Montage

Le montage doit être effectué par 2 adultes. Lisez attentivement la notice avant de commencer le montage. Respectez très précisément les instructions dans l'ordre où celles-ci sont données.



Nos produits sont conçus avec des écrous anti-desserrage. Il est donc normal que le vissage soit ferme. Serrez jusqu'à supprimer l'espace entre les pièces à assembler, puis effectuez encore un demi-tour, ou bien suivre les indications précises dans les vues éclatées.

Utilisation

(Fig. N°2)

Apprenez à vos enfants l'usage normal des. Veillez à n'avoir qu'un seul enfant par assise et respectez le poids maximum indiqué (voir Fig. N°2).

Maintenance

Veillez garder impérativement la notice de montage, qui vous sera utile pour l'entretien de votre produit.

IMPORTANT ! Avant la mise en service, au début de chaque saison, ainsi qu'à intervalles réguliers au cours d'une saison :

- vérifiez le bon serrage de tous les écrous, vis et des systèmes de fixation des agrès, les resserrer si nécessaire afin de prévenir des risques de chute ;
- vérifiez l'état de la structure, des parties principales, des agrès et des pièces d'usure, tous les caches des boulons ou des arêtes vives ; changez ceux-ci à la moindre apparition de dégradation, et neutralisez les bords agressifs.
- dès l'apparition de traces de rouille, les traiter avec un produit "adéquat" ;
- appliquez une couche de lasure sur les parties en bois au moins une fois par an ;
- en cas de démontage du produit, protégez de façon voyante les pattes de scellement qui dépassent du béton, afin d'éviter tout risque de chute ou de blessure.

À défaut de procéder à toutes ces vérifications et remises en état éventuelles, le jeu peut se renverser ou constituer un danger.

SAV

Il n'est pas possible de modifier le produit d'origine (par exemple l'ajout d'un accessoire). Seules, les pièces de rechange **TRIGANO JARDIN** doivent être utilisées. Pour toute demande de SAV, veuillez vous connecter à l'adresse suivante : <http://sav.triganojardin.com>

TRIGANO JARDIN
Le Boulay
41170 CORMENON - FRANCE

TRIGANO

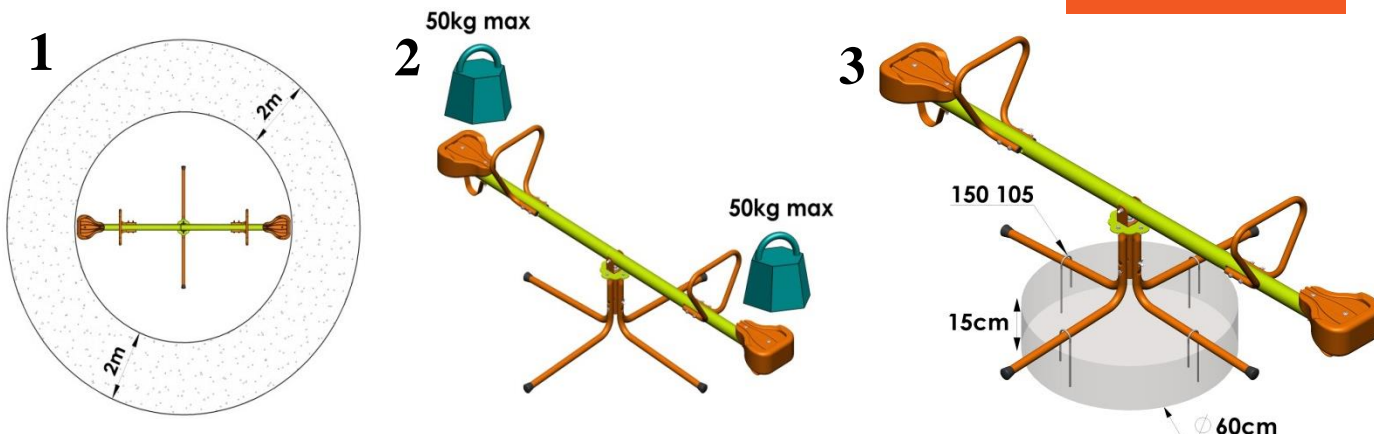

EN

Dear Sir or Madam,

We wish to congratulate you and thank you for buying this playground which is designed and produced by **TRIGANO JARDIN**. To ensure safe and correct usage, please read the following instructions very carefully and, please pay close attention to the advice provided below and refer to the corresponding figures on the following pages. Please keep this letter and the assembly instructions in a safe place as you may need to read them again in the future.

To ensure optimal guarantee cover, please register your product at www.triganojardin.com. You can also post comments and observations on our website. We will treat any comments with the utmost attention.

Thank you. Yours faithfully,

La Société TRIGANO JARDIN
Michel ESNAULT,
Managing Director.



Safety

WARNING ! This playset is not for children under 36 months old. There is a risk of a fall for children under 36 months of age, as the size and design of our products are not suited to this age group. Our products are designed for children between 3 and 12 years old.

WARNING ! Only for domestic outdoor use, under adult responsibility and supervision. Our products are not to be used in public areas (schools, nurseries, playing fields, etc).

WARNING ! It is dangerous for children to eat when using the game. Wear suitable clothes for playing (no strings, cords or loose hanging fabrics).

Installation

(Fig. N°1 ; N°3)

1) This product must be installed on flat horizontal ground (slope under 2%). Ensure that there is a safety area of 2 meters (2 metres beyond the maximum swinging area around the frame and 2 metres at the sides for the swings) around the playing area (**see Fig. N°1**) so that the children do not hurt other children ; place your structure far away from any structure or obstacle such as fencing, garage, house, tree branches, washing lines or electric cables.

2) The playset must not be installed on concrete, tarmac or any other hard surface.

3) The product must be embedded in concrete blocks with the embedding brackets (Ref. 150105) supplied with the product. These concrete cubes should be flush with the ground, to prevent the risk of tripping. Ideally, the concrete should be covered by 5 cm of loose soil (see Fig. N°3).

Assembly

Assembly should be done by two adults. Please read the instructions carefully before starting to assemble the product. Please follow the instructions precisely, in the order that they are listed



Our products are designed using locking nuts. They should therefore be tight. Tighten until there is no space between the parts, then add another half turn, or follow the detailed instructions on the exploded views.

How to use

(Fig. N°2)

Please teach your children how to use the apparatus (for example, do not twist around on swing seats...). Make sure that there is only one child on each swing seat and check the maximum weight (**see Fig. N°2**).

Maintenance

You should keep the assembly instructions in a safe place; you will need to refer to it when carrying out routine maintenance.

IMPORTANT ! At the beginning of each season, and at regular intervals during the season :

- Please check that all bolts, screws and apparatus fixations are tightly secured. Tight them if needed, in order to avoid the risk of falling ;
- Please check the parts of the structure, game apparatus, the various parts for wear and tear, and all the screw covers or sharp edges. Please change these at the first sign of deterioration ;
- Please treat any rust marks with a suitable product as soon as they appear ;
- Apply wood preserver to the wooden parts at least once a year ;
- If you have to dismantle the product, cover the fixation brackets in the concrete in a clear and obvious manner to avoid accidental falls over them.

If these checks and maintenance jobs are not performed, the structure could fall over or become dangerous.

Spare parts

Original Products cannot be modified (for example: by adding an accessory). Only **TRIGANO JARDIN** replacement parts should be used. For any Customer Service enquiries please consult the following website: <http://sav.triganojardin.com>

TRIGANO JARDIN
Le Boulay
41170 CORMENON - FRANCE

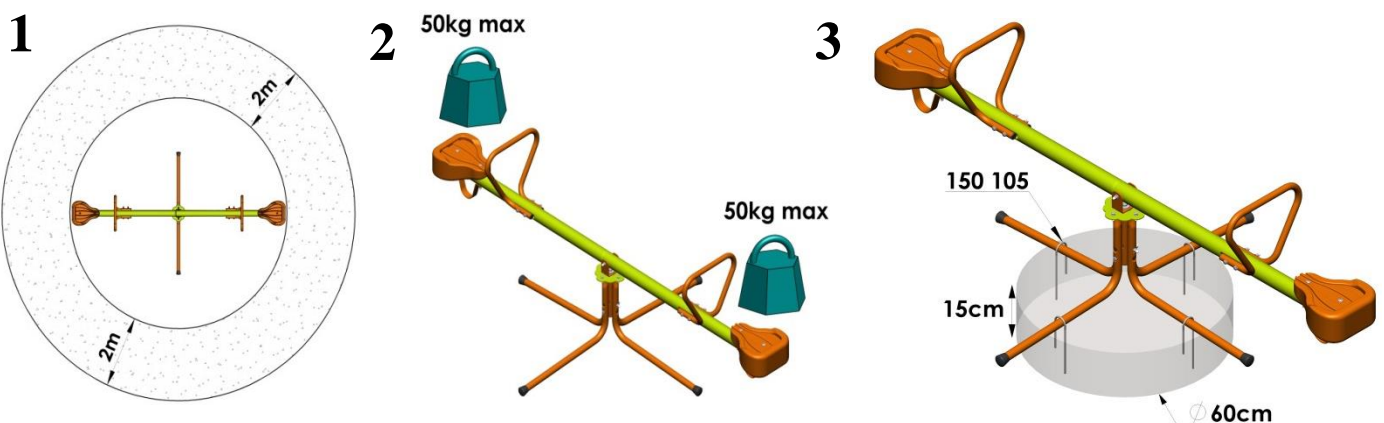
DE

Sehr geehrte Damen und Herren,

Wir freuen uns und danken Ihnen, dass Sie sich zum Kauf eines **TRIGANO JARDIN** Aktivitätsspielzeugs entschieden haben. Um es unter optimalen Sicherheitsbedingungen zu benutzen, möchten wir Sie bitten, die nachfolgenden Hinweise aufmerksam zu lesen und wir möchten Sie bitten, die nachfolgenden Hinweise aufmerksam zu befolgen und sich die Abbildungen, die Sie im Anschluss finden, zurate zu ziehen. Da dieses Schreiben und die Bauanleitung Ihnen vielleicht in Zukunft noch nützlich sein können, empfehlen wir Ihnen, sie sicherheitshalber aufzuheben, um später einzelne Punkte darin nachlesen zu können. Um Ihnen einen optimalen Garantie Service zu bieten bitten wir Sie Ihr Produkt auf unserer Webseite **www.triganojardin.com** zu registrieren. Sie können dort Ihre Anregungen und Kommentare hinterlassen. Wir werden diese selbstverständlich zur Kenntnis nehmen, um unsere Produkte zu verbessern. Mit bestem Dank und freundlichen Grüßen.

Ihre TRIGANO JARDIN
Michel ESNAULT,
General Direktor.

Sicherheit

ACHTUNG ! Nicht für Kinder unter 36 Monaten geeignet, da Größe und Gestaltung unserer Produkte für diese Altersgruppe nicht geeignet sind, besteht Sturzgefahr. Unsere Artikel sind für Kinder von 3 bis 12 Jahren ausgelegt.

ACHTUNG ! Unsere Artikel sind Aktivitätsspielzeug im Freien für den Hausgebrauch, unter Aufsicht der Eltern bestimmt. Unsere Artikel sind nicht für kollektive Nutzung (Schulen, Kindergärten, öffentliche Kinderspielflächen usw.) zugelassen.

ACHTUNG ! Beim Spielen nicht essen – gefährlich. Geeignete Kleidung tragen (keine herabhängenden Leinen, Bindfäden, Maschen).

Installation

(Fig. Nr. 1 ; Nr. 3)

1) Die Aufstellfläche muss flach und waagrecht sein (weniger als 2% Neigung), um ein Umstürzen des Geräts zu vermeiden. Achten Sie auf ausreichend Freiraum um das Gerät herum. Mindestabstand: Bei der Gartenschaukel mindestens 2 m hinter dem maximalen Ausschlag der Schaukel und 2 m auf beiden Seiten, siehe **Fig. Nr. 1**. Damit andere Kinder beim Schaukeln nicht verletzt werden können, das Aktivitätsspielzeug auf einer ebenen Fläche und mindestens 2m von anderen Aufbauten oder Hindernissen aufzustellen. Wie z. B. Zaun, Garage, Haus, ausladende Zweige, Wäscheleinen oder elektrische Leitungen.

2) Das Aktivitätsspielzeug darf nicht über Beton, Asphalt oder sonstigen harten Oberflächen aufgebaut werden.

3) Das Aktivitätsspielzeug muss in Betonfundamente eingegossen werden. Dazu die mitgelieferten Befestigungsprofile (Bauteil 150105) verwenden. Die Betonfundamente so herstellen, dass sie nicht über die Oberfläche hinausragen, um Stolpergefahr zu vermeiden. 5 cm Rasenüberdeckung erforderlich im Leiterbereich und im Auslaufbereich (**Siehe Fig. Nr. 3**).

Montage

Zum Aufstellen sind zwei Erwachsene erforderlich. Bitte lesen Sie die Bauanleitung zuerst sorgfältig durch und beginnen Sie erst danach mit der Montage. Befolgen Sie genau alle Angaben darin, gehen Sie in der angegebenen Reihenfolge vor und verwechseln Sie vor allem nicht die einzelnen Beutel mit dem Schraubmaterial.



Unsere Produkte sind mit lockerungssicheren Muttern ausgestattet. Es ist daher normal, dass beim Eindrehen der Schrauben ein wenig Kraftaufwand nötig ist. Drehen Sie die Schrauben so weit ein, dass zwischen den zu montierenden Teilen keine Lücke mehr besteht. Danach drehen Sie die Schraube noch eine halbe Umdrehung weiter. Sie können hierzu auch die Explosionszeichnungen zu Hilfe nehmen.

Verwendung

(Fig. Nr. 2)

Erläutern Sie Ihren Kindern vorher den ordnungsgemäßen Umgang mit dem Aktivitätsspielzeug. Pro Sitz ist nur ein Kind bis zu 50 kg zugelassen (**Siehe Fig. Nr. 2**).

Wartung

Bitte befolgen Sie dazu die Angaben in der Bauanleitung, die auch nützliche Hinweise für die Wartung und Pflege enthält.

WICHTIG ! Zu Beginn jeder Saison sowie regelmäßig während der Gebrauchssaison zu befolgen:

- es ist zu prüfen, ob alle Muttern und Schrauben fest angezogen sind und bei Bedarf sind sie nachzuziehen, um keine Unfälle zu verursachen;
- Prüfen Sie die Aufhängung und die Verschleißteile, alle Schraubenabdeckungen sowie alle sonstigen Abdeckungen scharfer Kanten auf deren Zustand und wechseln Sie sie aus, sobald Sie ersten Verschleißspuren daran feststellen;
- Bei auftretenden Rostspuren diese mit einem geeigneten Rostschutzmittel behandeln;
- Alle Holzteile mindestens einmal pro Jahr mit einer Schutzlasur streichen;
- Beim Abbau des Geräts die an den Betonfundamenten verbleibenden Befestigungsprofile abdecken, um Verletzungen, Stolpern usw. zu vermeiden. Sollten Sie es versäumen, all die vorgenannten Überprüfungen und Instandhaltungsmaßnahmen durchzuführen, riskieren Sie, dass das Gerät seine Standfestigkeit verliert und zur Gefahrenquelle wird.

Ersatzteile

Das ursprüngliche Produkt kann nicht verändert werden (z. B. Hinzufügen weiterer Elemente). Es dürfen ausschließlich Ersatzteile von **TRIGANO JARDIN** verwendet werden. Für Fragen an den Kundendienst loggen Sie sich bitte auf folgender Seite ein: <http://sav.triganojardin.com>

TRIGANO JARDIN
Le Boulay
41170 CORMENON - FRANCE

TRIGANO

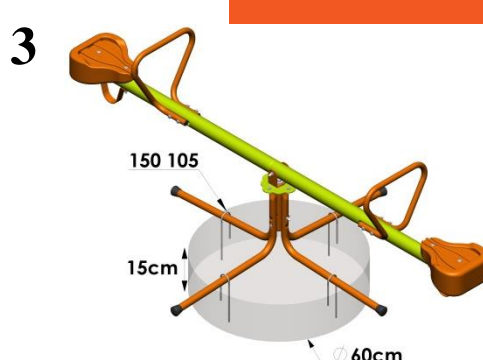
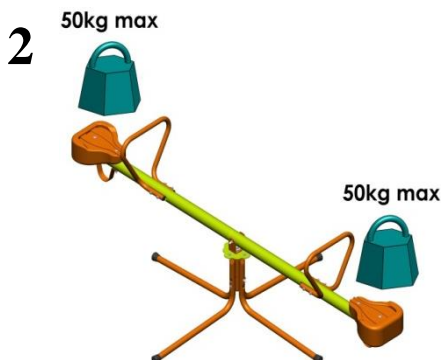
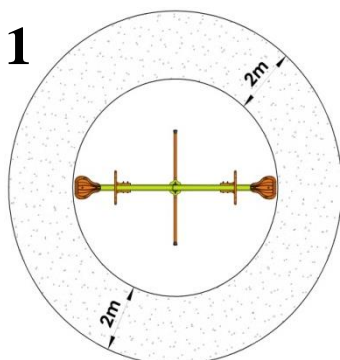

NL

Geachte heer, mevrouw,
 Wij willen u graag feliciteren met en bedanken voor de aanschaf van dit speeltoestel dat is ontworpen en geproduceerd door **TRIGANO JARDIN**.
 Wij vragen u om de verschillende tips hieronder aandachtig door te lezen en de bijbehorende tekeningen op de volgende pagina's goed te bekijken, zodat het toestel onder zo veilig mogelijke omstandigheden zal worden gebruikt. Bewaar deze montagehandleiding zorgvuldig voor eventueel toekomstig gebruik.
 Registreer uw product om van een optimale garantie gebruik te kunnen maken op onze website **www.triganojardin.com**. Hier kunt u uw commentaar en opmerkingen kwijt. Wij zullen hier zorgvuldig aandacht aan besteden.
 Met vriendelijke groet,

TRIGANO JARDIN
 Michel ESNAULT,
 Algemeen Directeur.



Veiligheid

LET OP! Niet geschikt voor kinderen jonger dan 36 maanden. Er bestaat valgevaar voor kinderen jonger dan 36 maanden, omdat het formaat en ontwerp van onze producten niet geschikt zijn voor deze leeftijdscategorie. Onze producten zijn ontworpen voor kinderen van 3 tot en met 12 jaar.
LET OP! Uitsluitend bestemd voor gebruik in gezinsverband, onder verantwoordelijkheid en toezicht van de ouders. Onze producten mogen niet worden gebruikt door collectiviteiten (scholen, crèches, openbare speeltuinen, enz.).
LET OP! Gebruikers mogen niet eten tijdens het gebruik van het speeltoestel; dat kan gevaarlijk zijn. Zij moeten kleding dragen die geschikt is om in te spelen (zonder riemen, koordjes en losse mazen).

Installatie (fig. nr. 1; nr. 3)

1) Dit artikel moet worden geïnstalleerd op een vlakke en horizontale ondergrond (minder dan 2% helling), anders staat het niet in balans en kan het omvallen. Stel een veiligheidszone in van 2 meter rondom het speeltoestel (2 meter vanaf de maximale schommelbeweging en 2 meter zijwaarts vanaf de palen), zodat de gebruikers tijdens het spelen geen andere gebruikers kunnen raken (zie fig. nr. 1); plaats het toestel niet nabij structuren of obstakels zoals schuttingen, garages, huizen, boomtakken, waslijnen of elektriciteitskabels.
 2) Het toestel mag niet op een oppervlak van beton, asfalt of een andere harde ondergrond worden geïnstalleerd.
 3) Het product moet worden verankerd in betonblokken met behulp van verankeringen (artikelnr. 150105) die met het product worden meegeleverd. De betonblokken die zo ontstaan moeten niet uit de grond steken om het risico van struikelen te voorkomen. U kunt het beton het beste met een laag van 5 cm grond afdekken.

Montage

De montage moet plaatsvinden door 2 volwassenen. Lees de handleiding zorgvuldig door voordat u aan de montage begint. Volg de aanwijzingen nauwkeurig op in de aangegeven volgorde.



Onze producten zijn ontworpen met antidiefstalmoeren. Het is dus normaal dat het schroeven zwaar gaat. Draai totdat de ruimte tussen de te monteren onderdelen is verdwenen en draai dan nog een halve slag of volg de nauwkeurige aanwijzingen op de detailtekeningen.

Gebruik (fig. nr. 2)

Leer uw kinderen het speeltoestel normaal te gebruiken. Zorg ervoor dat er slechts één kind tegelijk op de schommel zit en neem het aangegeven maximumgewicht in acht (zie fig. nr. 2).

Onderhoud

Bewaar de handleiding, deze is nuttig voor het onderhoud van uw product.

BELANGRIJK! Vóór de ingebruikname, aan het begin van elk seizoen en tijdens het seizoen met regelmatige tussenpozen:

- Controleren of alle moeren, schroeven en bevestigingssystemen van het speeltoestel goed zijn vastgedraaid, en indien nodig vastdraaien om het risico op vallen te voorkomen.
- De toestand van de structuur, de hoofdonderdelen, het touwwerk en de aan slijtage onderhevige onderdelen, alle afdekkingen van de bouten of de scherpe randen controleren; deze bij het geringste teken van slijtage vervangen; en scherpe randen behandelen.
- Zodra er roest ontstaat, deze behandelen met een 'geschikt' product.
- Minimaal een keer per jaar een laag houtbeits aanbrengen op de houten delen.
- Bescherm in geval van demontage van het product op duidelijk zichtbare wijze de verankeringen die uit het beton steken om het risico op vallen of letsels te voorkomen.

Indien niet alle controles en eventuele aanpassingen plaatsvinden, dan kan het toestel omvallen of een gevaar vormen.

Klantenservice

Het is niet mogelijk om het oorspronkelijke product te wijzigen (bijvoorbeeld door een accessoire toe te voegen). Gebruik alleen originele vervangende onderdelen van **TRIGANO JARDIN**. Neem voor vragen aan de klantenservice contact op via het volgende adres: <http://sav.triganojardin.com>

TRIGANO JARDIN
 Le Boulay
 41170 CORMENON - FRANKRIJK

TRIGANO

1

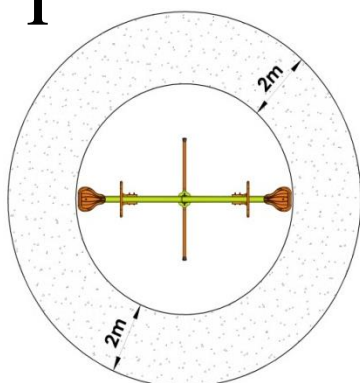

2

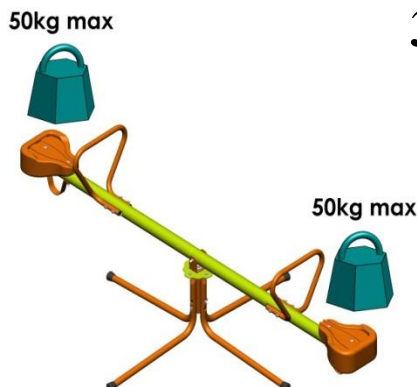

3

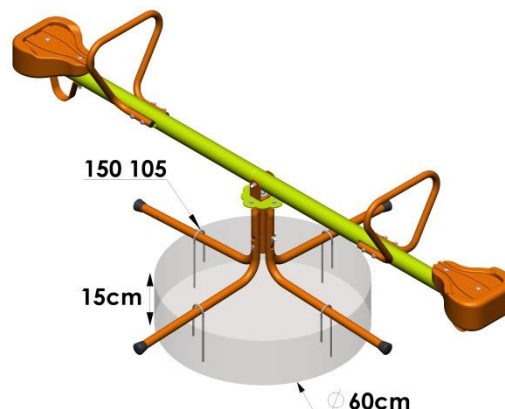

IT

Cara Signora, Caro Signore,

Ha appena acquistato un gioco da giardino della **TRIGANO JARDIN**. Vogliamo congratularci con Lei per la Sua scelta e ringraziarLa. Per un uso nelle migliori condizioni di sicurezza possibili Le chiediamo di leggere attentamente i consigli dati qui di seguito. La preghiamo di accordare tutta la sua attenzione ai vari consigli sottostanti e di consultare le figure corrispondenti che si trovano nelle pagine successive. La presente lettera nonché il modo di montaggio sono documenti in grado di esserLe utili in futuro. Deve conservarli con cura per poterli consultare in caso di bisogno.

Al fine di beneficiare di una garanzia ottimale, La invitiamo a registrare il suo prodotto sul nostro sito Internet **www.triganojardin.com**. Potrà così inviarci anche le sue osservazioni e i suoi suggerimenti.

Con sentiti ringraziamenti e cordiali saluti.

La Société TRIGANO JARDIN
Michel ESNAULT,
Direttore Generale.



Sicurezza

ATTENZIONE ! Non adatto ai bambini di età inferiore ai 36 mesi. Prodotti non idonei a bambini di età inferiore ai 36 mesi in quanto le dimensioni e l'utilizzo non sono adatti a questa fascia di età. I nostri articoli sono concepiti per bambini di età compresa fra i 3 e i 12 anni.

ATTENZIONE ! Riservato per uso familiare in casa, sotto la responsabilità e la sorveglianza dei genitori. I nostri prodotti sono vietati alle collettività (scuole, asili nidi, aree pubbliche di gioco, ecc.).

Attenzione ! È pericoloso mangiare durante l'utilizzo del gioco. Portare indumenti adatti all'utilizzo dei giochi (senza cordoni, cordicelle ed estremità penzolanti).

Installazione

(Fig. n°1 ; n°3)

1) Questo articolo deve essere installato in un campo piano ed orizzontale (pendio inferiore al 2%). Riservare uno spazio sufficiente intorno al gioco per evitare che i bambini che si dondolano possano urtare altri bambini; porre l'articolo lontano da strutture o ostacoli quali una barriera, un garage, una casa, rami d'albero, fili da stendere o cavi elettrici (2 metri sui lati per i palchi di salita) **(vedi fig. n° 1)**.

2) Il gioco non deve essere collocato in un'area cementata, asfaltata o su nessun altro tipo di rivestimento duro.

3) Per una sicurezza massima, il prodotto deve essere sigillato in blocchi di calcestruzzo con le zanche di sigillatura fornite (ref. 150105) con il prodotto. Le lastre di calcestruzzo così realizzate non devono sporgere dal terreno per evitare il rischio di inciampare. Idealmente, ricoprire il calcestruzzo con 5 cm di terra non battuta **(vedi fig. n° 3)**.

Montaggio

Il montaggio deve essere fatto da 2 adulti. Leggere attentamente il modo di uso prima di iniziare il montaggio. Rispettare accuratamente le istruzioni nell'ordine in cui sono impartite.



I nostri prodotti integrano dei dadi anti-svitamento. È quindi normale che l'avvitamento richieda una certa forza. Avvitare fino a eliminare tutto lo spazio esistente tra i pezzi da assemblare, poi far eseguire ancora un mezzo giro alla vite oppure seguire le indicazioni dettagliate nelle viste esplose.

Utilizzo

(Fig. n°2)

Insegnare ai bambini come utilizzare normalmente i giochi. Fare attenzione che per ogni posto a sedere ci sia un solo bambino. Rispettare il peso massimo indicato sulle attrezzature ludiche **(vedi Fig. n°2)**.

Manutenzione

La preghiamo di conservare tassativamente il modo di montaggio che Le sarà utile per la manutenzione del Suo prodotto.

IMPORTANTE ! All'inizio di ogni stagione e ad intervalli regolari nel corso della stagione :

- Verificare il serraggio corretto di tutti i dadi, delle viti e dei sistemi di fissaggio degli attrezzi, per evitare i pericoli di caduta;
- Verificare lo stato degli attrezzi e dei pezzi d'usura, tutte le protezioni dei bulloni o degli spigoli vivi. Cambiarli non appena appare un segno di degrado ;
- Se appaiono delle tracce di ruggine, trattarle con un prodotto "adeguato";
- Applicare uno strato di vernice di protezione sulle parti in legno almeno una volta all'anno ;
- In caso di smontaggio del prodotto, proteggere in modo visibile le zanche di sigillatura che sporgono dal calcestruzzo per evitare i pericoli di caduta.

Nel caso in cui questi controlli e restauri non vengano effettuati, il gioco può rovesciarsi o costituire un pericolo.

Servizio post vendita

Non è possibile modificare il prodotto originale (per esempio, aggiungendo un accessorio). Devono essere utilizzati solo pezzi di ricambio **TRIGANO JARDIN**. Per qualsiasi ulteriore richiesta di servizio post vendita, si prega di visitare il seguente sito: <http://sav.triganojardin.com>

TRIGANO JARDIN
Le Boulay
41170 CORMENON - FRANCE

TRIGANO

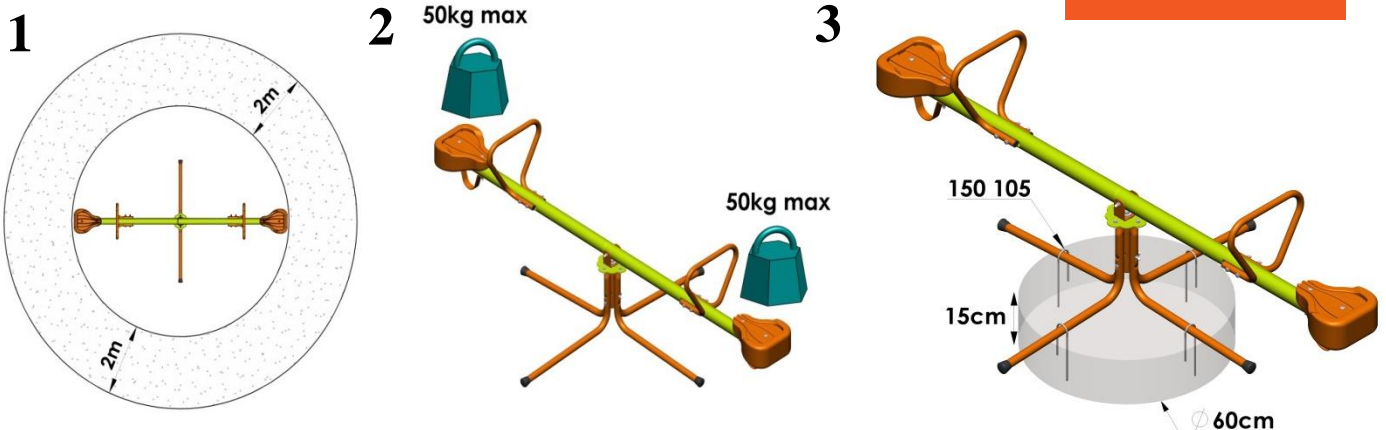

ES

Señor, Señora:

Permítanos darle la enhorabuena y agradecerle la compra de este juego para jardín diseñado y fabricado por **TRIGANO JARDÍN**. Para utilizarlo en condiciones adecuadas de seguridad, le aconsejamos que se familiarice con las recomendaciones que se incluyen a continuación y con las imágenes correspondientes que encontrará en las páginas adjuntas. Guarde las instrucciones de montaje, ya que podrían resultarle útiles más adelante.

Para facilitar el proceso de la garantía, rogamos registre su producto en la página web www.triganojardin.com. En esta misma página podrá hacernos llegar sus comentarios y observaciones. Estamos muy interesados en conocer su opinión.

Gracias de nuevo. Reciba un cordial saludo,

TRIGANO JARDÍN
Michel ESNAULT,
Director general.



Seguridad

¡ATENCIÓN! No recomendado para menores de 36 meses. Existe riesgo de caída para los niños menores de 36 meses, ya que el tamaño y el diseño de nuestros productos no se adaptan a niños de esa edad.

¡ATENCIÓN! Diseñado para uso familiar y exterior, bajo la responsabilidad y supervisión de los adultos. Nuestros productos no deben utilizarse en centros colectivos (colegios, guarderías, parques, etc.).

¡ATENCIÓN! Comer mientras se utiliza el juego puede resultar peligroso. Debe utilizarse ropa adecuada y adaptada al juego (sin cordones, cuerdecitas o elementos colgantes).

Instalación

(Fig. N° 1; N° 3)

1) El producto debe instalarse sobre una superficie lisa y horizontal (con una inclinación inferior al 2 %), de lo contrario podría desestabilizarse y volcar. Debe mantener una zona de seguridad de 2 metros alrededor del juego (2 metros alrededor del espacio de balanceo y 2 metros a los lados para los pórticos) para que los usuarios no golpeen a otros que también estén jugando alrededor (ver Fig. N°1); coloque el producto lejos de estructuras u obstáculos como barreras, garajes, casas, ramas de árboles, tendederos o cables eléctricos.

2) No instale el juego sobre hormigón, asfalto, o cualquier otro tipo de superficie dura.

3) El producto debe anclarse con bloques de hormigón utilizando los anclajes incluidos (Ref. 150105). Los bloques de hormigón del anclaje no deben sobresalir del suelo para evitar posibles tropiezos. Una vez colocado, es recomendable cubrir el hormigón con 5 cm de tierra suelta.

Montaje

Son necesarios dos adultos para montar el producto. Lea cuidadosamente las instrucciones antes de empezar a montar el producto. Siga las instrucciones con precisión y en el orden establecido.



Nuestros productos están diseñados con tuercas de seguridad. Por lo tanto, en principio los tornillos no deberían aflojarse. Debe apretar las piezas hasta que no quede ningún espacio entre ellas y, una vez hecho esto, efectuar media vuelta más, o seguir las indicaciones especificadas en los planos de despiece.

Utilización

(Fig. N° 2)

Enseñe a los niños a utilizar los juegos de manera adecuada. Cada asiento admite solo un usuario, no debe superarse el peso máximo indicado (ver Fig. N° 2).

Mantenimiento

Conserve las instrucciones, ya que le resultarán útiles a la hora de mantener adecuadamente el producto.

¡IMPORTANTE! Antes de empezar a utilizar el producto, al comenzar la temporada principal de uso y regularmente a lo largo del año:

- compruebe que los tornillos, tuercas y sistemas de fijación de los diferentes elementos de sujeción están bien apretados. Apriételos si es necesario para evitar el riesgo de caída;
- compruebe el estado de la estructura, de las secciones principales, de los elementos de sujeción, de las piezas que sufren mayor desgaste, de los pernos y la existencia de posibles cantos afilados. Cámbielos en caso de que detecte cualquier tipo de degradación y neutralice los posibles bordes afilados;
- si detecta la aparición de óxido, aplique un producto adecuado para corregirlo;
- aplique una capa de barniz a las piezas de madera por lo menos una vez al año;
- si desmonta y retira el producto, cubra y señalice claramente los anclajes fijados con hormigón en el suelo para prevenir posibles riesgos de caída o de lesión.

En caso de que no efectúe las comprobaciones y las reparaciones necesarias que puedan surgir, el juego podría volcar o suponer un riesgo.

SPV

No puede modificarse el producto original (añadiendo un accesorio, por ejemplo). Solo deben utilizarse piezas de repuesto **TRIGANO JARDÍN**. Escriba a la siguiente dirección para ponerse en contacto con el Servicio Posventa: <http://sav.triganojardin.com>

TRIGANO JARDIN
Le Boulay
41170 CORMENON - FRANCE

TRIGANO

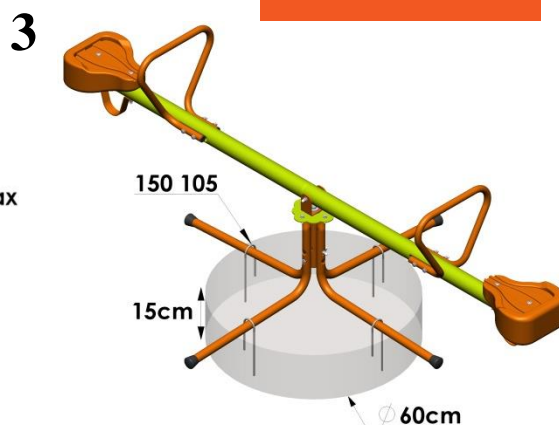
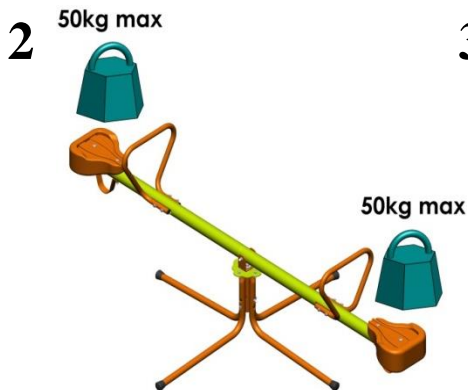
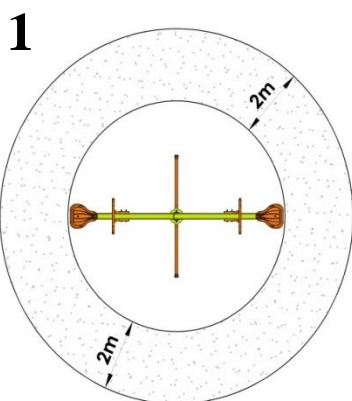

PT

Caro(a) Sr.(a),

Gostaríamos de o(a) felicitar e agradecer-lhe por ter comprado este jogo ao ar livre criado e fabricado pela **TRIGANO JARDIN**. Para que possa ser utilizado nas melhores condições possíveis de segurança, pedimos-lhe que preste a devida atenção aos diferentes conselhos abaixo e que consulte as imagens correspondentes que se encontram nas páginas seguintes. Guarde cuidadosamente este manual de montagem que pode ser-lhe útil no futuro.

Para beneficiar de toda esta garantia, registre o seu produto no nosso website www.triganojardin.com. Além disso, poderá enviar para este website todos os seus comentários e observações que consideramos muito importantes.

Com os nossos melhores cumprimentos,

Empresa TRIGANO JARDIN
Michel Esnault,
Diretor-geral.

Segurança

ATENÇÃO! Este produto não é adequado a crianças com menos de 36 meses. Há perigo de queda para as crianças com menos de 36 meses porque as dimensões e a conceção dos nossos produtos não se destinam a essa faixa etária. Os nossos produtos são concebidos para crianças entre os 3 e os 12 anos.

ATENÇÃO! Este produto destina-se exclusivamente ao uso familiar no exterior, sob a responsabilidade e supervisão dos pais. Os nossos produtos não devem ser utilizados em coletividades (escolas, creches, parques infantis, etc.).

ATENÇÃO! Os utilizadores deste produto não devem comer durante a utilização do mesmo uma vez que isto pode ser perigoso. Devem usar vestuário adequado ao jogo (sem cordões, cordas e malhas soltas).

Instalação

(figs. n.º 1; n.º 3)

1) Este produto deve ser instalado numa superfície plana e horizontal, com uma inclinação inferior a 2 %, caso contrário poderá tornar-se instável ou cair. Reserve uma área de segurança de 2 metros à volta do jogo (2 metros além do balanço máximo e 2 metros nos lados para os pórticos) para que os utilizadores que estejam a jogar não colidam com os outros jogadores (ver fig. n.º 1). Mantenha o produto longe de qualquer estrutura ou obstáculo como uma barreira, garagem, casa, ramos de árvores, estendais de roupa e cabos elétricos.

2) O jogo não deve ser instalado numa superfície de betão, asfalto ou em qualquer outra superfície dura.

3) O produto deve ser fixado em blocos de betão com grampos de fixação (ref. 150105) fornecidos com o produto. Os blocos de betão realizados desta forma não deverão ultrapassar o chão para evitar qualquer risco de tropeções. De preferência, deve cobrir o betão com 5 cm de terra solta.

Montagem

A montagem deve ser efetuada por dois adultos. Leia atentamente o manual antes de iniciar a montagem. Siga rigorosamente as instruções na ordem em que são dadas.



Os nossos produtos foram fabricados com porcas anti-desaperto. Assim, é normal que o aparafusamento seja firme. Aperte até não haver espaço entre as peças a montar e em seguida, efetue uma meia volta ou siga as instruções indicadas nas vistas explodidas.

Utilização

(figs. n.º 2)

Ensine os seus filhos a utilizar corretamente os jogos. Assegure-se de que apenas uma criança se senta no baloiço e respeite o peso máximo indicado (ver fig. n.º 2).

Manutenção

Deve guardar as instruções de montagem que ser-lhe-ão úteis para a manutenção deste produto.

IMPORTANTE! Antes da utilização, no início de cada estação, assim como em intervalos regulares durante a estação:

- verifique que todas as porcas, parafusos e sistemas de fixação dos equipamentos estão bem apertados. Aperte-os novamente, se necessário, para evitar riscos de queda;
- verifique o estado da estrutura, peças principais, equipamentos e peças de desgaste, todas as tampas de parafusos ou arestas cortantes. Substitua-os assim que aparecerem sinais de danificação e elimine os bordos cortantes;
- assim que aparecerem sinais de ferrugem, deve tratá-los com um produto adequado;
- aplique uma camada de verniz nas peças de madeira pelo menos uma vez por ano;
- em caso de desmontagem do produto, proteja de forma chamativa os grampos de fixação que ultrapassem o betão para evitar qualquer risco de queda ou lesões.

Caso não realize todas estas verificações e eventuais reparações, o jogo pode cair ou constituir um risco.

SPV

Não é possível modificar o produto original (por exemplo, adicionar acessórios). Devem ser utilizadas apenas as peças sobresselentes da **TRIGANO JARDIN**. Para qualquer questão relacionada com o serviço pós-venda, ligue-se ao seguinte endereço: <http://sav.triganojardin.com>

TRIGANO JARDIN
Le Boulay
41170 CORMENON - FRANÇA

TRIGANO

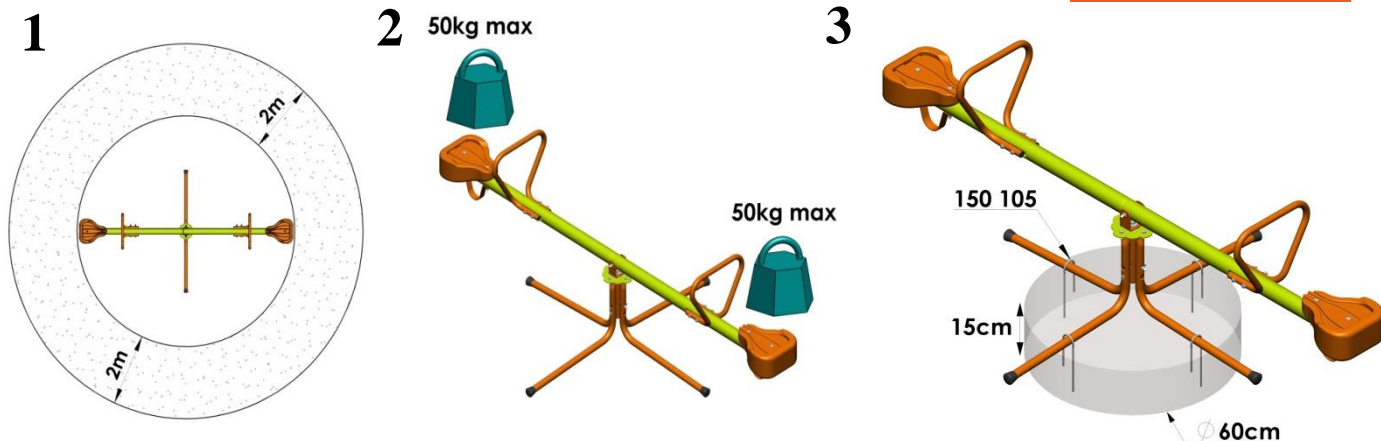

PL

Szanowni Państwo,
Gratulujemy i dziękujemy za zakup zabawki ogrodowej zaprojektowanej i wyprodukowanej przez **TRIGANO JARDIN**. Aby zapewnić użytkowanie w jak najlepszych i najbezpieczniejszych warunkach, prosimy o uważne zapoznanie się z poniższymi wskazówkami i schematami zamieszczonymi na kolejnych stronach. Prosimy zachować instrukcję montażu, może się ona przydać w przyszłości. Aby skorzystać z optymalnej gwarancji prosimy o zarejestrowanie produktu na naszej stronie internetowej www.triganojardin.com. Będzicie Państwo mieli możliwość zgłoszenia uwag i spostrzeżeń. Zajmiemy się nimi z uwagą. Dziękujemy i pozdrawiamy.

Spółka TRIGANO JARDIN
Michel ESNAULT,
Dyrektor Generalny.



Bezpieczeństwo

UWAGA! Nie nadaje się dla dzieci poniżej 36 miesięcy. Dzieciom poniżej 36 miesięcy życia grozi upadek, ponieważ rozmiary i koncepcja naszego produktu nie są dostosowane do tego przedziału wiekowego. Nasze produkty zaprojektowane są z myślą o dzieciach w wieku 3-12 lat.

UWAGA! Wyłącznie do użytku rodzinnego na zewnątrz, pod opieką i na odpowiedzialność rodziców. Nasze produkty nie nadają się do używania w szkołach, żłobkach, na publicznych placach zabaw itp.

UWAGA! Użytkownicy nie powinni jeść podczas zabawy, może to być niebezpieczne. Powinni nosić odzież dostosowaną do zabawy (bez sznureczków, troczków i luźnych elementów).

Instalacja

(rys. nr 1; nr°3)

1) Produkt należy ustawić na płaskiej i poziomej powierzchni (nachylenie terenu poniżej 2%), w przeciwnym razie zabawka może stracić równowagę i przewrócić się. Wokół zabawki należy wyznaczyć 2-metrową strefę bezpieczeństwa (2 metry od maksymalnego wychylenia huśtawki i 2 metry po bokach ramy), aby bawiący się użytkownicy nie uderzyli osób przebywających w pobliżu (patrz rys. nr 1); zabawka musi zostać ustawiona w oddaleniu od innych obiektów lub przeszkód, jak np. barierki, garaż, dom, gałęzie drzew, sznury do suszenia prania lub przewody elektryczne.

2) Zabawka nie wymaga ustawiania na powierzchni betonowej, asfaltowej lub na innym twardym podłożu.

3) Produkt należy zakotwić w blokach betonowych za pomocą kotew (kod produktu 150105) dostarczonych z produktem. Bloki betonowe nie mogą wystawać ponad powierzchnię podłoża, aby nie można było się o nie potknąć. Najlepiej przykryć bloki 5-centymetrową warstwą luźnej ziemi.

Montaż

Montaż do wykonania przez 2 osoby dorosłe. Przed rozpoczęciem montażu należy zapoznać się uważnie z instrukcją. Ścisłe stosować się do wskazówek w kolejności, w jakiej są podane.



Nasze produkty zawierają podkładki zapobiegające odkręcaniu się śrub. Jest więc normalne, że śruby są mocno przykręcone. Dokręcać aż do momentu, kiedy przestrzeń pomiędzy montowanymi częściami zostanie usunięta, a następnie wykonać jeszcze pół obrotu lub zastosować się do instrukcji podanych na schemacie rozstrzelonym.

Użytkowanie

(rys. nr°2)

Wyjaśnić dzieciom, jak normalnie używać zabawki. Pilnować, aby na jednym siedzisku znajdowało się jedno dziecko naraz i przestrzegać maksymalnego dopuszczalnego obciążenia (patrz rys. nr°2).

Konserwacja

Należy obowiązkowo zachować instrukcję obsługi, przyda się ona przy konserwacji produktu..

WAŻNE! Przed rozpoczęciem użytkowania, na początku każdego sezonu oraz w regularnych odstępach czasu w sezonie należy:

- sprawdzać dokręcenie śrub, podkładek oraz mocowania lin, dokręcić jeśli to niezbędne, aby zapobiec upadkom;
- sprawdzić stan ramy, nóg, głównych części, olinowania i części eksploatacyjnych, nakładek na śruby lub ostre krawędzie; wymienić elementy przy najmniejszych oznakach zużycia oraz usunąć lub zabezpieczyć ostre krawędzie.
- na powierzchniach, na których pojawi się rdza zastosować odpowiedni preparat antykorozyjny;
- drewniane elementy pomalować przynajmniej raz do roku ochronnym środkiem do drewna;
- w razie demontażu produktu, należy w widoczny sposób zabezpieczyć wystające z betonu elementy, aby zapobiec potknięciom i zranieniom.

Jeśli zalecane kontrole i ewentualne naprawy nie będą wykonywane, zabawka może przewrócić się i stworzyć zagrożenie.









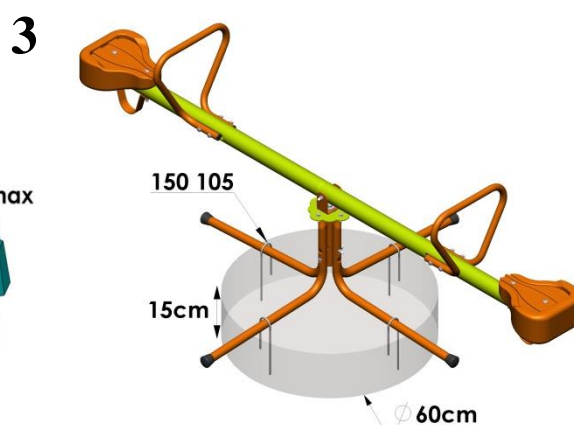
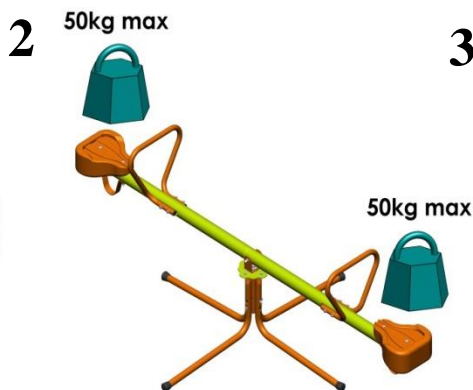
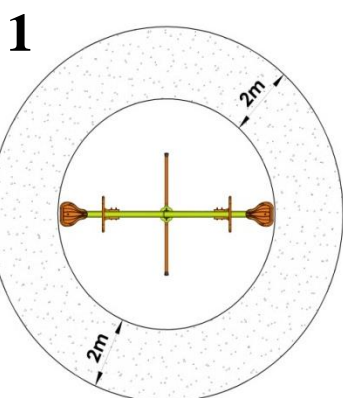



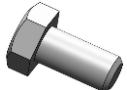

Serwis





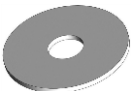

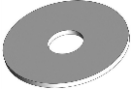





Modyfikowanie oryginalnego produktu jest wzbronione (np. dołożenie nowego elementu). Dozwolone jest używanie wyłącznie oryginalnych części zamiennych **TRIGANO JARDIN**. Wszystkie kwestie dotyczących usług serwisowych, należy zgłaszać pod następujący adres: <http://sav.triganojardin.com>

TRIGANO JARDIN
Le Boulay
41170 CORMENON - FRANCE

TRIGANO

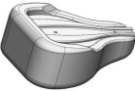

		COUCOU
121 015 M6x70		1
121 016 M6x80		2
121 017 M6x100		4
121 101 TH M6x16		4
121 120 TH M6x90		4
121 143 TH M8x30		1
121 504 M6		4
121 505 M8		1
121 508 M8		1
121 511 M6		15
121 602 Ø6		24
121 613 Ø8		3
122 637		2
121 638 Ø8 nylon		1
122 532		1

		COUCOU
122 534		2
122 579		4
122 679		4
122 699		4
150 105		4
150 863 28		4
150 864 28		1
150 865 27		1
150 869 28		2
150 876 28		2
151 175 28		1
151 176 27		1
151 177 27		1
410 003-5		2

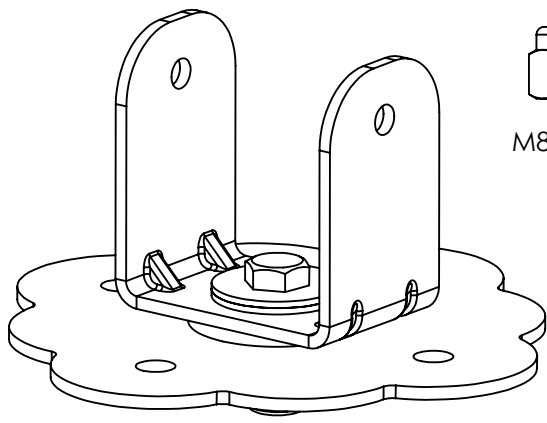

M8 - 121 508 x1

Ø8 - 121 613 x3

Ø8 nylon - 121 638 x1

M8 - 121 505 x1

TH M8X30 - 121 143 x1

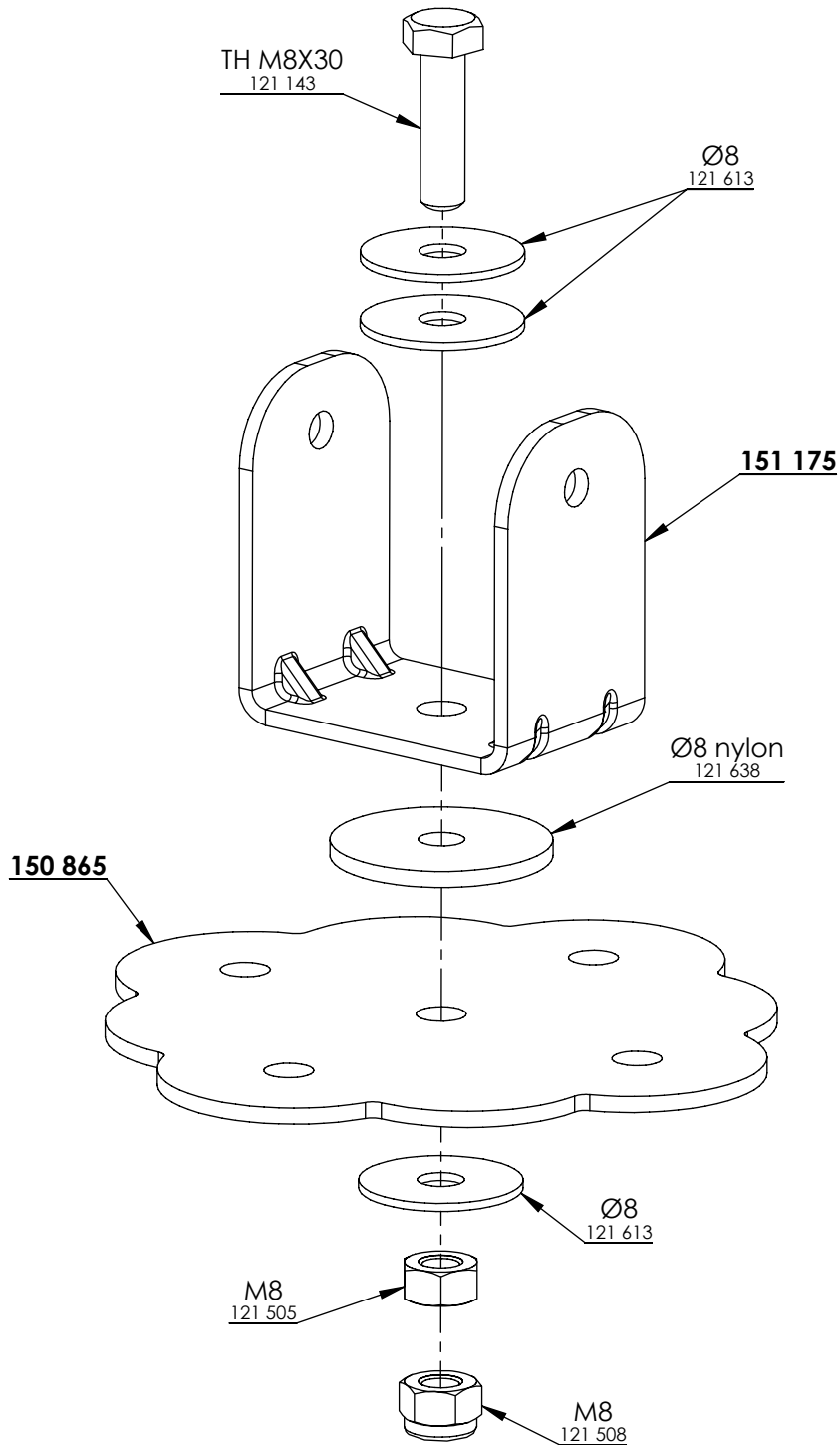

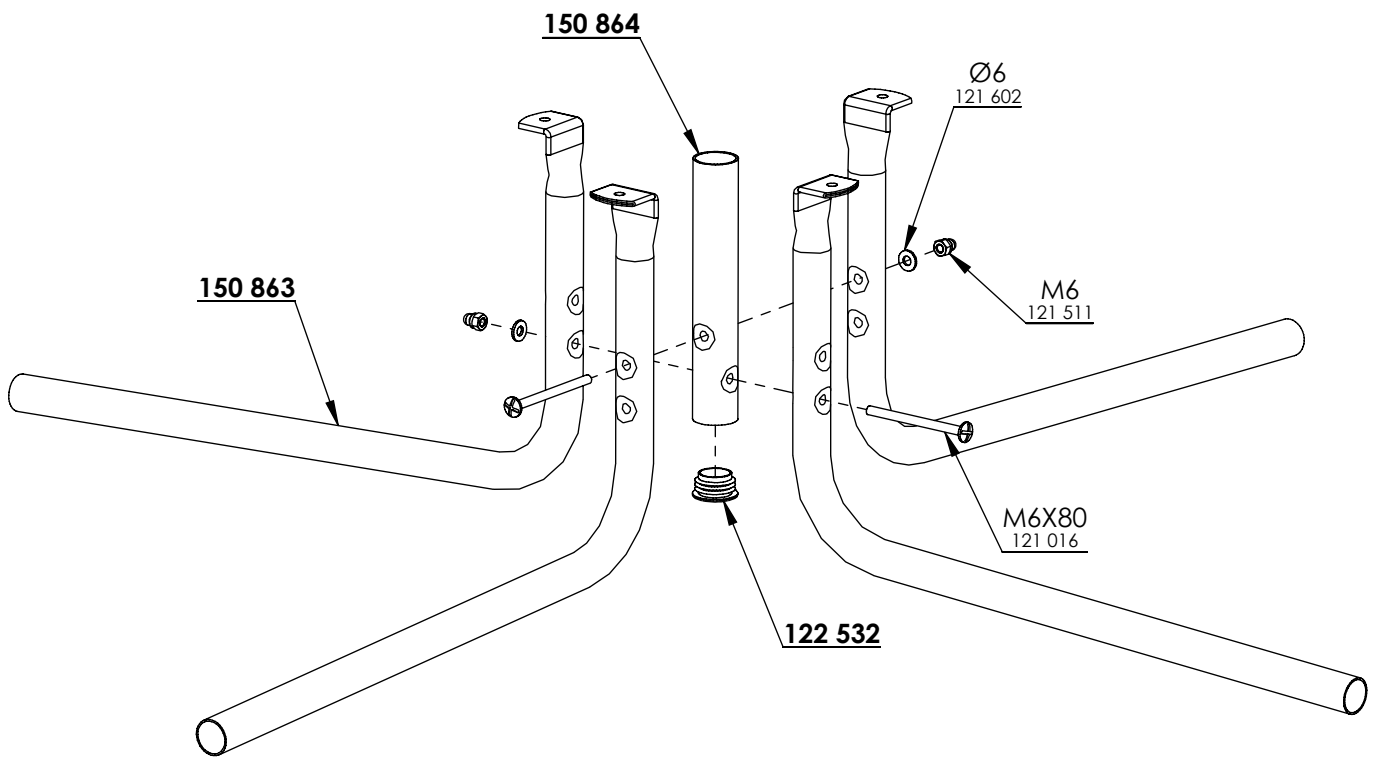
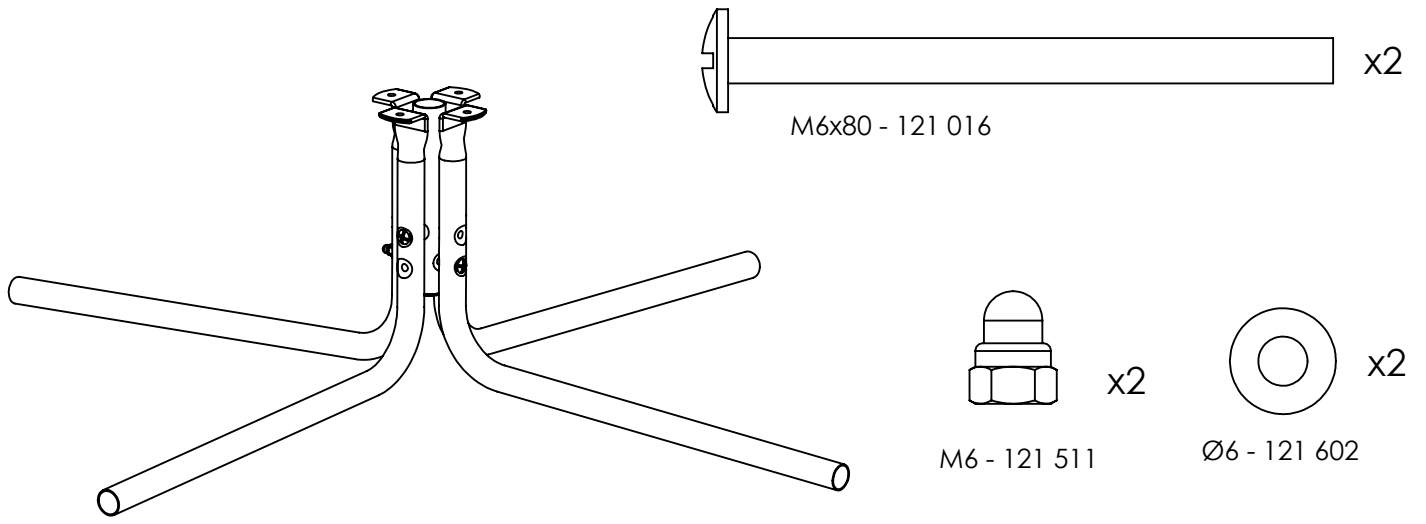

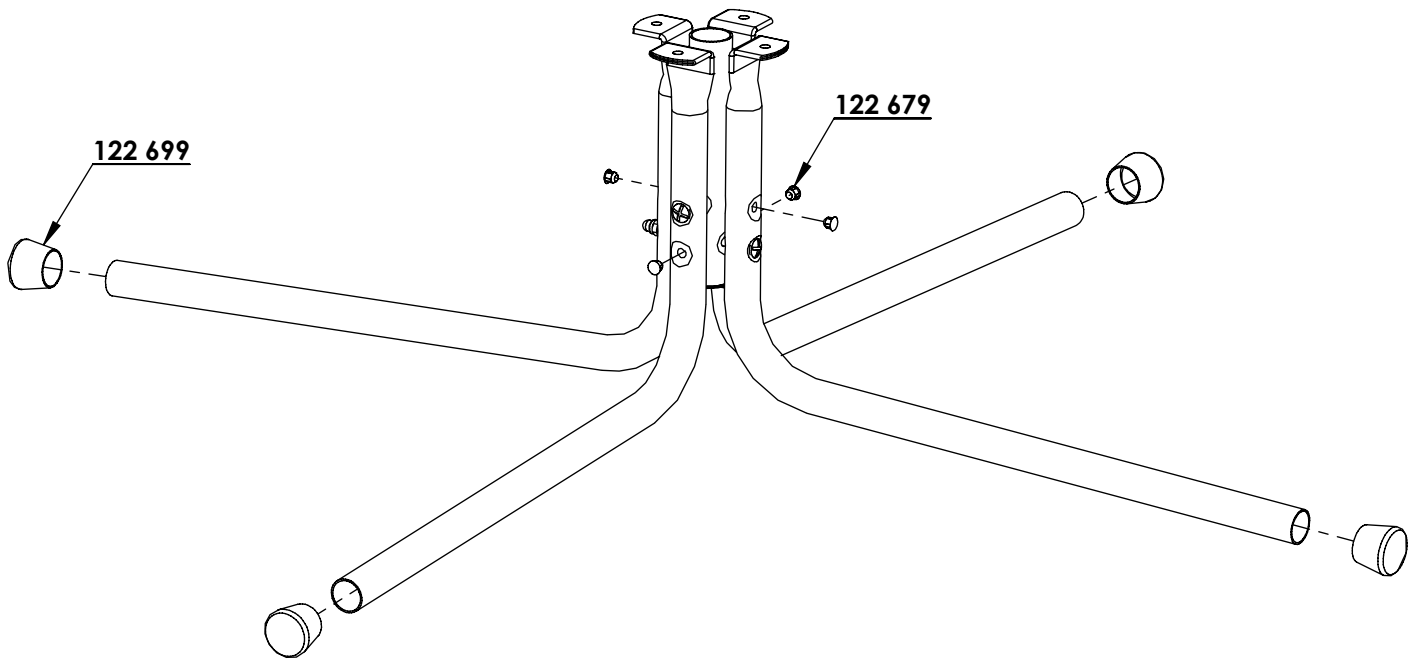
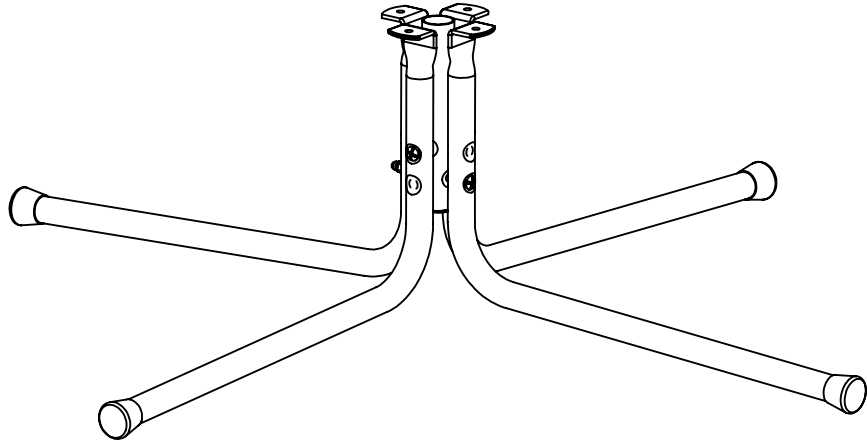

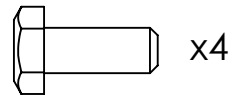
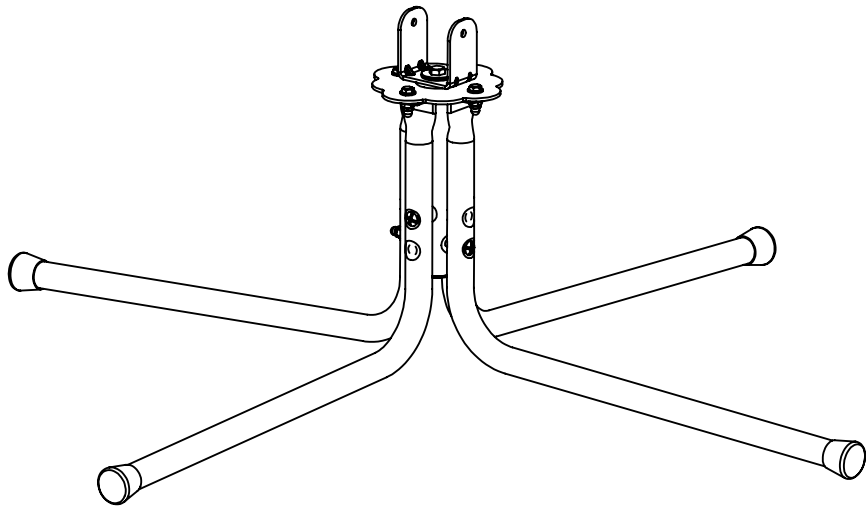

x4

TH M6X15 - 121 101

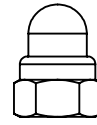

x4

M6 - 121 511

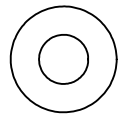

x8

Ø6 - 121 602

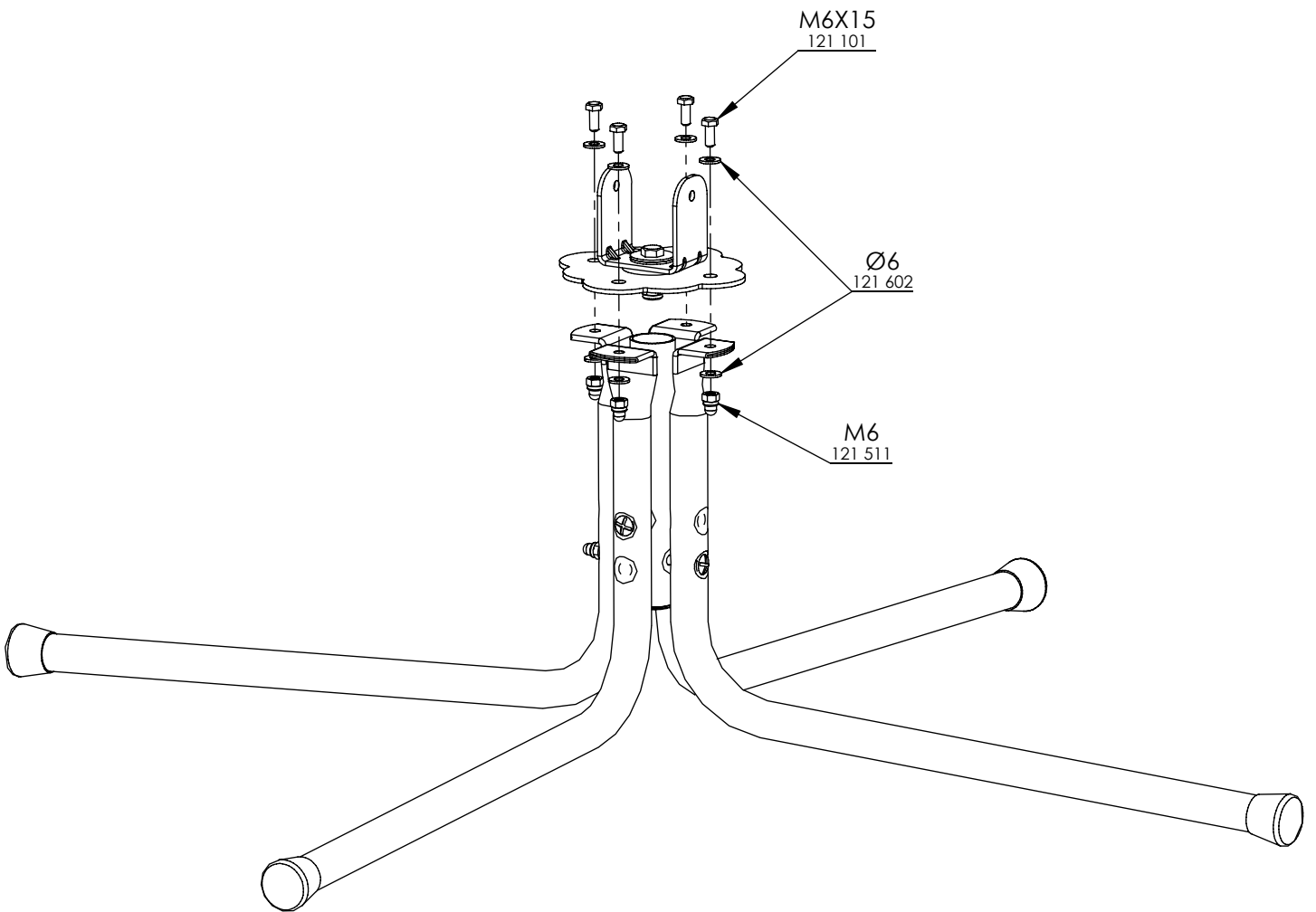

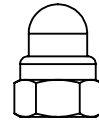
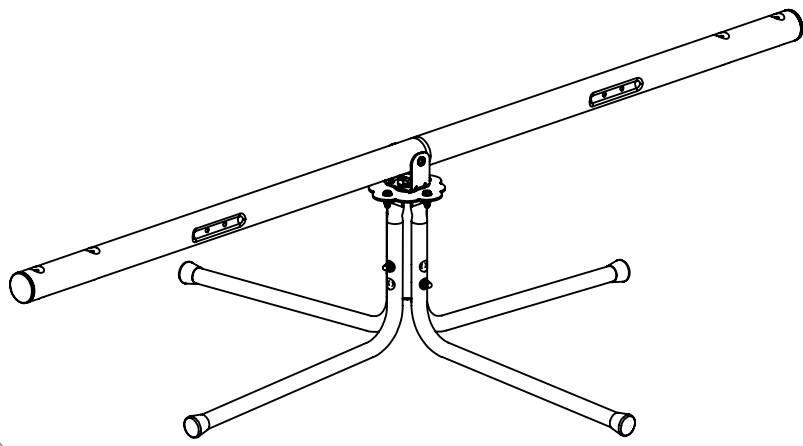

x1

M6 - 121 511

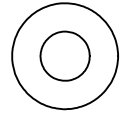

x2

Ø6 - 121 602

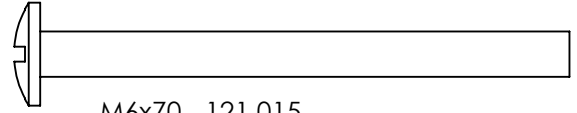

x1

M6x70 - 121 015

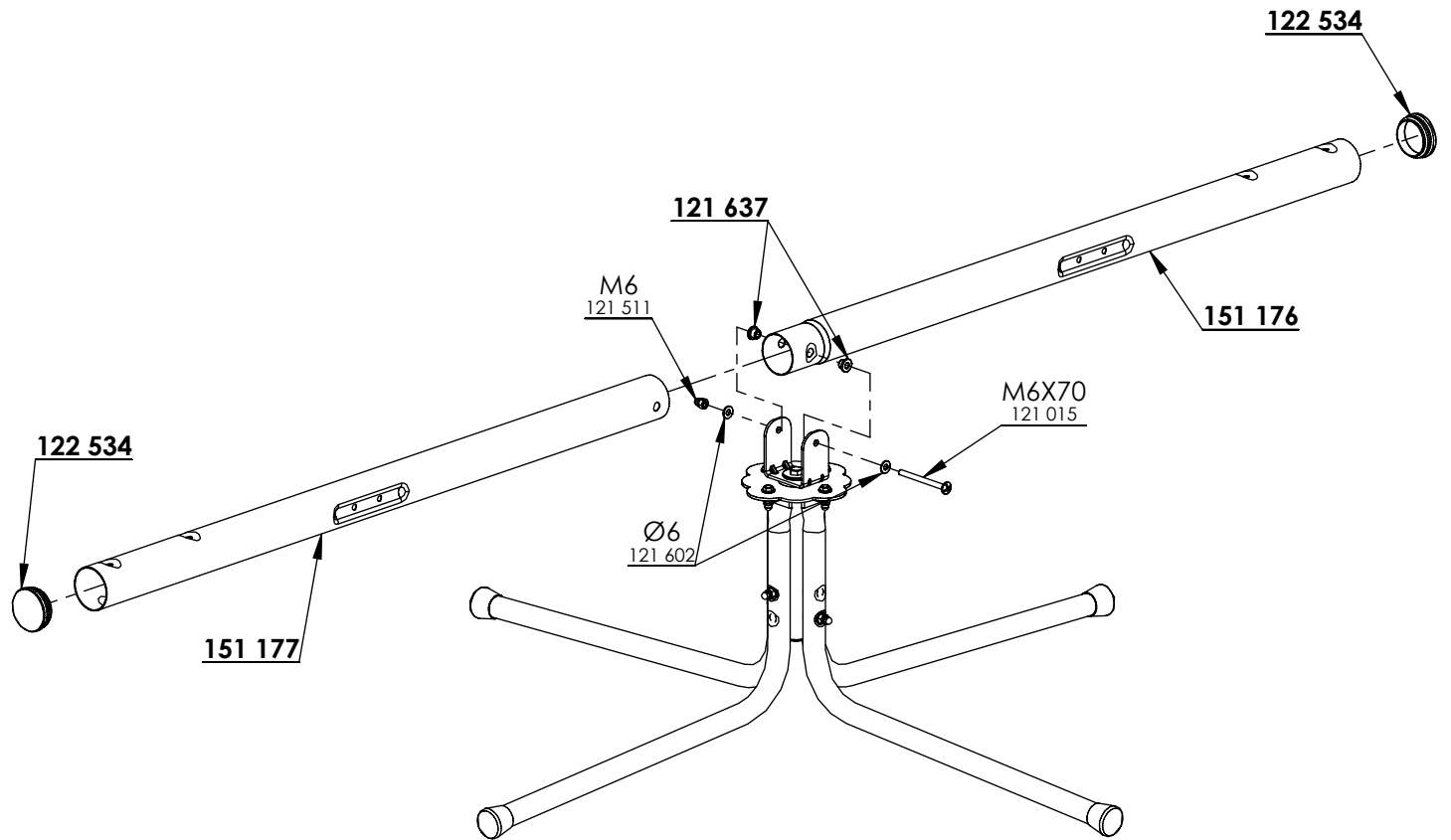

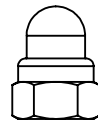
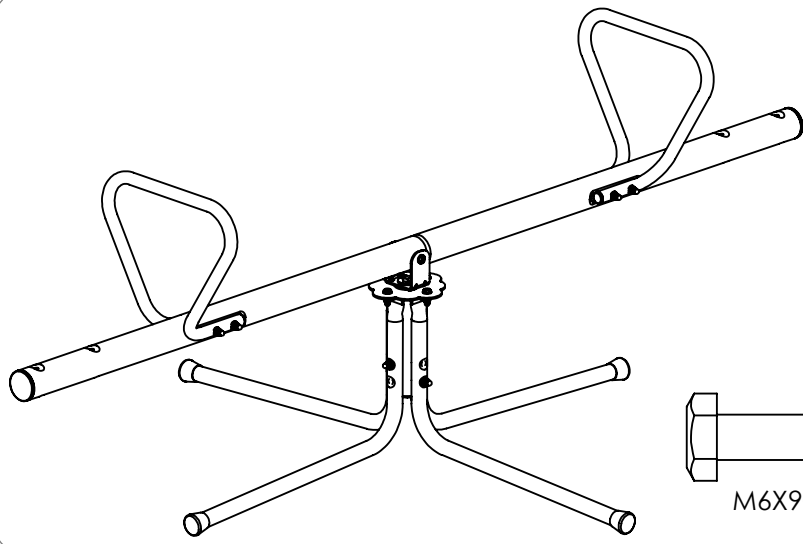

x4

M6 - 121 511

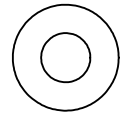

x8

Ø6 - 121 602

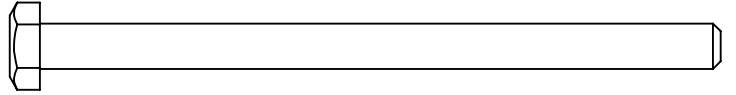

x4

M6X90 - 121 120

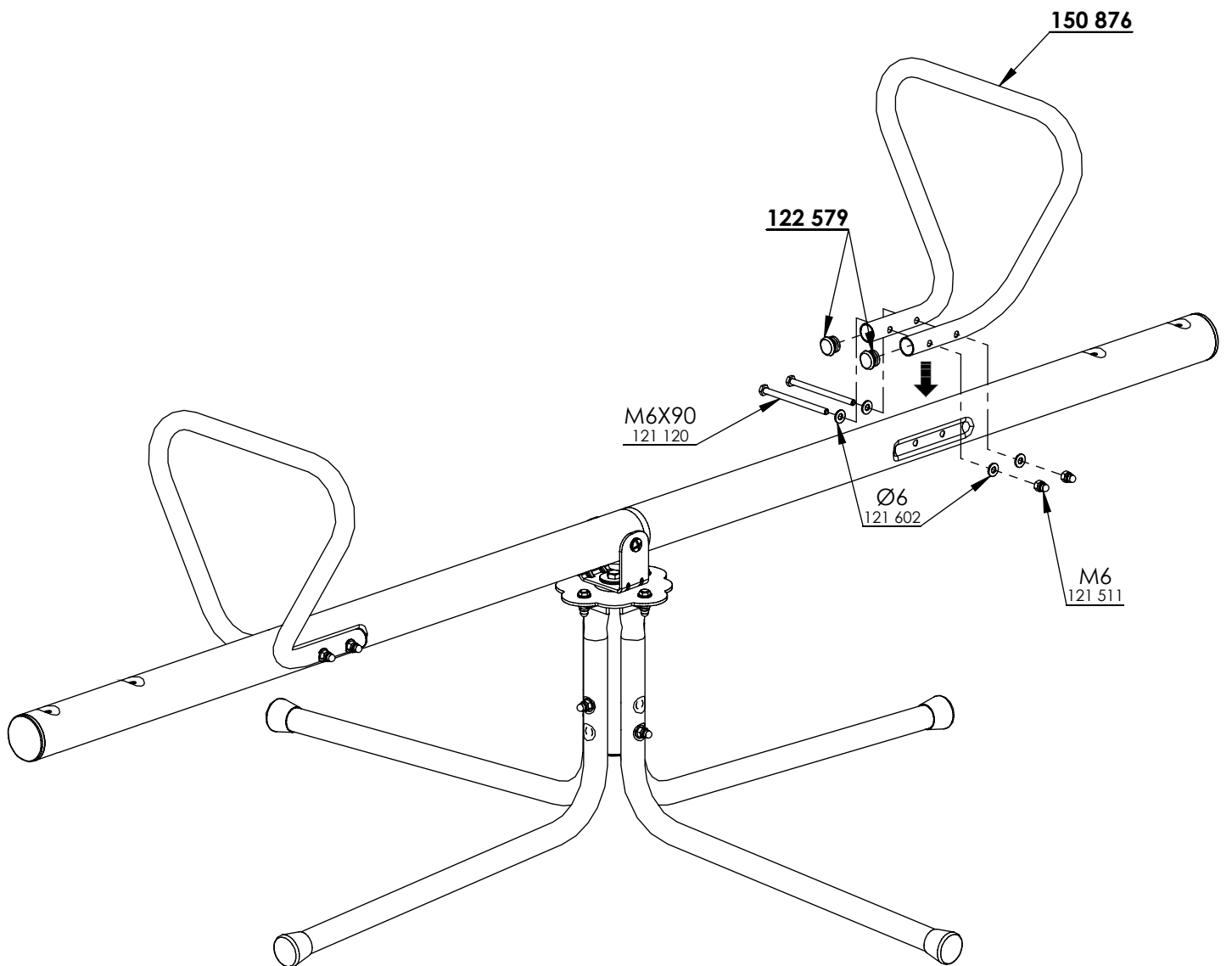

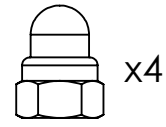
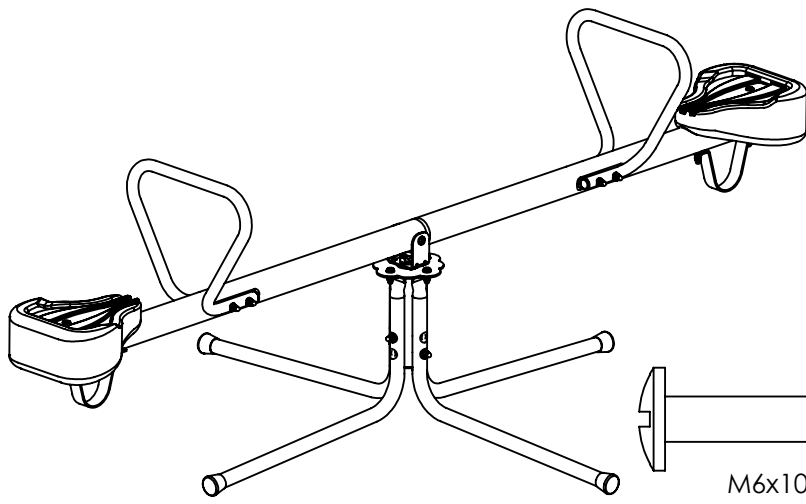

x4

M6 - 121 511

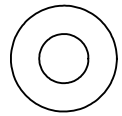

x4

Ø6 - 121 602



x4

M6 - 121 504

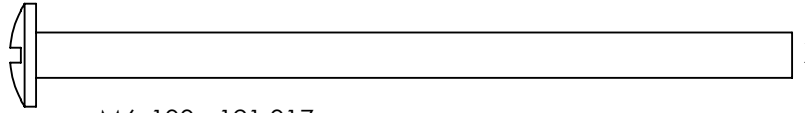

x4

M6x100 - 121 017

