

instruction manual

manuel d'instructions
bedienungsanleitung
gebruiksaanwijzing
manual de instrucciones
manuale d'uso
manual do utilizador
instrukcja obsługi

beer cooler

Tireuse a biere
Bierkühler
Bierkoeler
Enfriador de cervezas
Spillatore birra
Torneiras de cerveja
Kraný do piwa



ENGLISH

Please read the instruction manual carefully before installing and operating, and keep it for future reference.

INTRODUCTION

This is a household beer cooler; it brings the beer to the best temperature for cold storage (3 to 6°C) within 48 hours. The beer cooler will keep the 5L Keg cool for an almost indefinite period. We do, however, suggest that you initially cool your beer keg for at least 12 hours in your refrigerator before placing it into the beer cooler.

IMPORTANT SAFETY INSTRUCTION

We have provided many important safety messages in the instruction manual for the beer cooler. Before use it, please read and obey all safety rules and operating instructions; and put the instruction manual in a safe place for future reference.

SAFETY INSTRUCTION

- Before use it, check whether the power cord is well connected or not; if not, please don't use it, and call service center;
- If the supply cord is damaged, it must be replaced by the manufacturer or its service agent or a

similarly qualified person in order to avoid a hazard.

- Before use it, check whether the plug conform with the socket or not; if not, please don't use it, and call servicecenter;
- Do not connect or disconnect the electric plug when your hands are wet.
- Place the beer cooler on a dry and horizontal surface.
- To ensure proper ventilation for the beer cooler, make sure the beer cooler is at least 5 inches / 10cm away on either side so as to allow correct ventilation on the appliance.
- Never put the beer cooler under the sunlight.
- Never cover the beer cooler when it is operating by some other object.
- The beer cooler must be installed in an area protected from the elements, such wind, rain, water spray or drips.
- Before proceeding with cleaning and maintenance operation, make sure the power line of the unit is disconnected. Failure to do so can

result in electric shock or death.

- Do not immerse the beer cooler or power plug in the water or other liquid.
- Do not use coarse cloth, abrasive stuff to clear the beer cooler.
- Do not take beer keg out from the beer cooler if the beer is not drunk out completely.
- Never allow children to operate, play with or crawl inside the beer cooler.
- This appliance may be used by persons with reduced physical, sensory or mental capabilities or lack of experience or knowledge, provided that they are supervised or instructed in the safe use of the appliance and that they fully understand the potential hazards.
- Cleaning and user maintenance shall not be made by children without supervision.
- Children should be supervised to ensure that they do not play with the appliance.

Warning: Do not store explosive substances such as aerosol cans with a flammable propellant in this appliance.

This appliance may be used by children of at least 8 years of age, as long as they are supervised and have been given instructions about using the appliance safely and are fully aware of the dangers involved.

- Cleaning and maintenance should not be carried out by children unless they are at least 8 years of age and are supervised by an adult.
- Keep the appliance and its power cord out of reach of children under 8 years of age.
- When using electrical equipment, safety precautions must always be taken to prevent the risk of fire, electric shock and/or injury in the event of misuse.
- Make sure that the voltage rating on the typeplate corresponds to your main voltage of your installation. If this is not the case, contact the dealer and do not connect the unit.
- Never leave the unit unattended while in operation.

- Please keep this document at hand and give it to the future owner in case of transfer of your device.
- The device must not be used if it has been dropped, it obvious signs of damage are visible or if it has leaks.
- This appliance is intended to be used in household and similar applications such as
 - Staff kitchen areas in shops, offices and other working environments;
 - Farm houses and by clients in hotels, motels and other residential type environments;
 - Bed and breakfast type environments;
 - Catering and similar non-retail applications
- The device must not be used if it has been dropped, it obvious signs of damage are visible or if it has leaks.

SPECIFICATION

NO.	ITEM	NOTE
1	Voltage	AC 220-240V/50Hz;DC12V
2	Available capacity	11L or 5L HeineKen keg with build-in pressure
3	Power	60W
4	Refrigeration performance	The temperature range is 3 to 6°C for an ambient temperature of 25°C.
5	Noise	≤40dB(A); [Background noise≤25dB(A)]
6	Dimension (mm)	L422*W340*H430
7	Aluminum heat-sinking	√
8	Refrigeration technology of semiconductor	√
9	Manually operated drain	√
10	Separable drip tray	√
11	Temp adjustment	√
12	Keep warm system	PU frothing/weight range: 310±5g
13	Climatic type	N/SN

STRUCTURE DIAGRAM

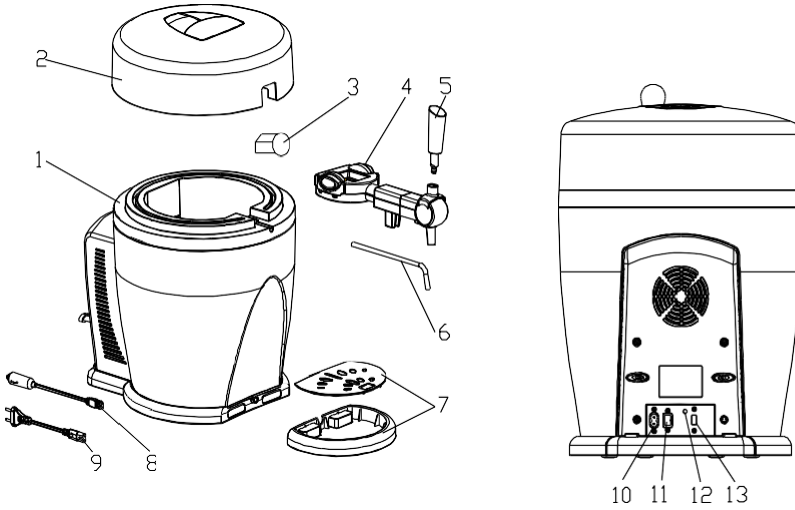

NO.	Parts name	NO.	Parts name
1	Housing	8	12 V DC cable
2	Cover with hand grip	9	AC cable with plug
3	Sealing plug	10	AC connection
4	Tap unit	11	DC connection
5	Tap handle	12	On/Off indicator light
6	Extension pipe (5x)	13	Supply voltage selector switch
7	Drip tray with grille		

How to use :

The beer machine lets you keep a 5-litre keg of beer at an ideal temperature of between 3°C and 6°C. It is specifically designed for use with stand-alone 5-litre kegs fitted with a manual beer-dispensing handle. It is important to note that without the manual dispensing handle supplied with the keg, the beer machine cannot be used.

Please note

To ensure adequate air circulation, please leave a free space of at least 10 cm at the rear of the beer machine, as the fan is positioned there.

The power management mode is off mode. Power consumption : Max 0.3W. The off mode needs to be manually controlled by the ON/OFF switch. When the switch is in the OFF position, it enters the OFF mode

CAUTION

Never cool the keg in the freezer. The keg is under pressure and could explode!

OPERATION METHOD



1. 5L HeineKen keg with build-in pressure is a must.

2. Insert the extension pipe into a small hole sitting at the top part of beer keg.



3. When the ambient temperature is 25°C and the HeineKen keg is placed, power the unit up with DC current or AC current for 48H, the beer temp will up to and maintain 3~6°C.(3°C means the cooler is running, 6°C means it is

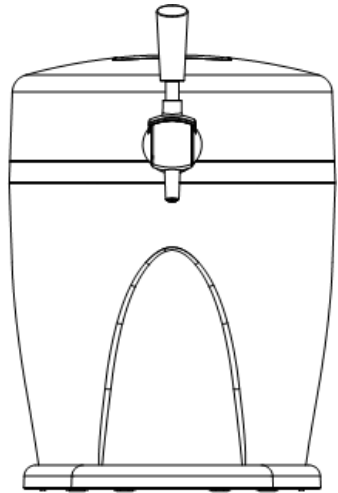

Fasten the pull mechanism to the barrel flange.

1 Press both buttons simultaneously.

2 Then position the mechanism on the barrel collar and release the buttons.

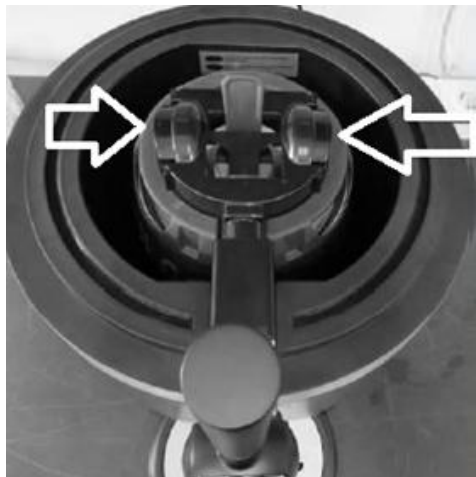

4. The tap unit must be installed firmly. Normally, the tap handle should be stuck straight up. Pull the tap handle at about 15°, the beer begins to be released. When at 90°, the tap handle is located, once the hand goes, the handle will have a automatic reset.

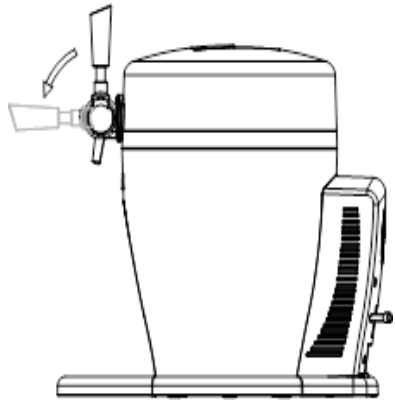

5. When the 5L HEINEKEN keg is not needed, replaces the tap unit by the seal, then you can regard it as a refrigerate unit with four bottles of 310mm high beer or 12 tins of beverage.

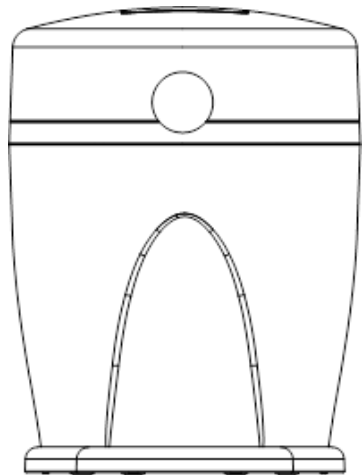

CLEANING

Always unplug the unit before cleaning it.

- Do not use aggressive or caustic detergents or sharp objects (such as knives or other sharp objects).

Never submerge the unit.

- Never put the appliance or its accessories in a dishwasher.

- Do not allow moisture to penetrate the interior of the appliance to the electrical components.

- Clean the inside and outside of the unit with a damp cloth and a small amount of mild detergent.

-Then carefully wipe the inside and outside of the unit with a soft cloth.

- Clean the drip tray and grate in hot

soapy water. Then dry them with you.

- After each use, rinse the barrel pulling pipe and the extension pipe under running water.
- When placing a new drum, use a clean extension hose. Rinse the extension hose under running water and let it dry thoroughly.

MAINTENANCE

If the beer cooler does not work properly, please call the service center; To save time and money, before you call for service, check the Troubleshooting Guide. It lists cause of minor operation problems that you can correct yourself.

Troubleshooting

Trouble	Cause	Troubleshooting
The beer fails to be released.	<ol style="list-style-type: none"> 1. Extension pipe on the faucet is not connected well 2. No beer keg in the unit or no beer in the beer keg. 	<ol style="list-style-type: none"> 1. Connect the pipe well 2. Put a new beer keg into the cooler
The released beer is full of froth, effective liquid is not enough.	<ol style="list-style-type: none"> 1. The beer can not be poured into the mug properly. 2. The temp in the keg is too high (the best range is 3-5°C) 3. Beer keg is shaken before using. 4. Beer in the keg is going to use up 5. The pressure in the keg is too great. 	<ol style="list-style-type: none"> 1. Completely open the faucet quickly; Find the best distance between mug and the faucet, the height $\frac{3}{4}$ to 1 is recommended. Check the color and concentration, it should be thick and in cream-colored. 2. Cool down the beer at 3-5°C 3. Place the beer keg for some time until the froth disappear. 4. Replace a new beer keg.
The rate of flow of beer is too slow.	<ol style="list-style-type: none"> 1. The pressure in the keg is too low. 2. Extension pipe or gas pipe is leakage. 	Check if the pipe is damaged.

WARRANTY

The warranty period for our products is 2 years. If you have any problems or questions, you can easily access our help pages, troubleshooting tips, FAQ, and user manuals on our service site: <https://sav.hkoenig.com>.

By typing the reference name of your device in the search bar, you can access all available online support, designed to best meet your needs.

If you still cannot find an answer to your question or problem, then click on "Did the answer solve your problem?". This will direct you to the Customer Support Request Form, which you can fill out to validate your request and get help.

WARRANTY CONDITIONS

The warranty covers all failures occurring under normal use, in accordance with the usage and specifications in the user's manual. This warranty does not apply to packaging or transportation problems during shipment of the product by the owner. It also does not include normal wear and tear of the product, nor maintenance or replacement of consumable parts.

EXCLUSION OF WARRANTY

- Accessories and wearing parts (*).
- Normal maintenance of the device.
- All breakdowns resulting from improper use (shocks, failure to comply with power supply recommendations, poor conditions of use, etc.), insufficient maintenance or misuse of the device, as well as the use of unsuitable accessories.
- Damage of external origin: fire, water damage, electrical surge, etc.

- Any equipment that has been disassembled, even partially, by persons other than those authorized to do so (notably the user).
- The products whose serial number would be missing, deteriorated or illegible that would not allow its identification.
- The products subjected to leasing, demonstration, or exhibition.

(*) Some parts of your device, called wear parts or consumables, deteriorate with time and frequency of use of your device. This wear and tear are normal but can be accentuated by poor conditions of use or maintenance of your device. These parts are therefore not covered by the warranty. The accessories supplied with the device are also excluded from the warranty. They cannot be exchanged or refunded. However, some accessories can be purchased directly through our website: <https://sav.hkoenig.com/>.

ENVIRONNEMENT



As a responsible retailer we care about the environment. As such we urge you to follow the correct disposal procedure for the appliance and packaging materials. This will help conserve natural resources and ensure that it is recycled in a manner that protects health and the environment.

You must dispose of this appliance and its packaging according to local laws and regulations.

Because this appliance contains electronic components, the appliance and its accessories must be disposed of separately from household waste when the appliance reaches its end of life.

Contact your local authority to learn about disposal and recycling. The appliance should be taken to your local collection point for recycling. Some collection points accept appliance free of charge.

Adeva SAS - H.Koenig Europe – 8 rue Marc Seguin - 77290 Mitry Mory - France
www.hkoenig.com - sav@hkoenig.com – contact@hkoenig.com - Tél : +33 1 64 67 00 05

FRANÇAIS

Veillez lire attentivement le mode d'emploi avant d'installer et d'utiliser l'appareil. Veillez le conserver en lieu sûr.

INTRODUCTION

Ceci est une tireuse à bière domestique; elle conserve la bière à la meilleure température de stockage au froid (3 à 6 °C) en 48 heures. Elle gardera le fût de 5 litres au frais pendant une période presque indéfinie. Nous vous suggérons toutefois de refroidir d'abord votre fût de bière pendant au moins 12 heures dans votre réfrigérateur avant de le placer dans la glacière à bière.

INSTRUCTION IMPORTANTE DESÉCURITÉ

Nous avons rassemblé de nombreuses recommandations importantes desécurité dans le mode d'emploi de l'appareil. Avant de l'utiliser, veuillez lire et respecter toutes les règles de sécurité et les instructions d'utilisation, puis rangez-le dans un endroit sûr.

CONSIGNES DE SÉCURITÉ

- Afin d'écartier tout risque d'accident en cas de cordon d'alimentation endommagé, celui-ci doit être remplacé par le fabricant, son représentant ou toute personne de même qualification.

- Avant de l'utiliser, vérifiez si la fiche est conforme à la prise; sinon, veuillez ne pas utiliser l'appareil et appeler le service technique;
- Ne branchez / débranchez pas la prise électrique lorsque vos mains sont mouillées.
- Placez l'appareil sur une surface sèche et horizontale.
- Pour assurer une ventilation adéquate de l'appareil, assurez-vous de garder au moins 10 cm d'espace de chaque côté.
- Ne placez jamais l'appareil au soleil.
- Ne recouvrez jamais l'appareil lorsqu'il fonctionne par un autre objet.
- L'appareil doit être installé dans une zone à l'abri des intempéries.
- Avant de procéder au nettoyage et à l'entretien, assurez-vous que le câble d'alimentation soit débranché. Le non-respect de cette consigne peut entraîner une décharge électrique ou la mort.
- Ne plongez pas l'appareil ou le câble d'alimentation dans l'eau ou tout autre liquide.
- N'utilisez pas de chiffon rugueux ou

d'objet abrasif pour nettoyer l'appareil.

- Ne sortez pas le fût de l'appareil si la bière n'a pas été complètement bue.
- Ne laissez jamais les enfants utiliser ou jouer avec l'appareil.
- Cet appareil peut être utilisé par des personnes ayant des capacités physiques, sensorielles ou mentales réduites ou un manque d'expérience et de connaissances à condition qu'elles aient reçu une supervision ou des instructions concernant l'utilisation de l'appareil en toute sécurité et qu'elles comprennent les dangers encourus. Les enfants ne doivent pas jouer avec l'appareil.
- Le nettoyage et l'entretien de l'appareil ne doivent pas être effectués par des enfants sans surveillance.

Attention: Ne stockez pas des substances explosives telles que des bombes aérosols contenant un propulseur inflammable dans cet appareil.

- Le nettoyage et l'entretien par l'utilisateur ne

doivent pas être effectués par des enfants, à moins qu'ils ne soient âgés de plus de 8 ans et qu'ils soient sous la surveillance d'un adulte.

- Cet appareil peut être utilisé par des enfants âgés d'au moins 8 ans, à condition qu'ils bénéficient d'une surveillance ou qu'ils aient reçu des instructions quant à l'utilisation de l'appareil en toute sécurité et qu'ils comprennent bien les dangers encourus.
- Conserver l'appareil et son câble hors de portée des enfants âgés de moins de 8 ans.
- Lors de l'utilisation d'équipements électriques, des mesures de sécurité doivent toujours être prises pour éviter les risques d'incendie, d'électrocution et/ou de blessure en cas de mauvaise utilisation.
- Assurez-vous que la tension nominale indiquée sur la plaque signalétique corresponde à la tension principale de votre installation. Si ce n'est pas le cas, contactez le revendeur et ne branchez pas l'appareil.

- Ne laissez jamais l'appareil sans surveillance pendant son fonctionnement.
- Veuillez garder ce mode d'emploi à portée de main et le remettre à l'avenir au nouveau propriétaire en cas de transfert de votre appareil.
- N'utilisez pas l'appareil si son câble d'alimentation ou sa prise est endommagée, s'il ne fonctionne pas correctement, s'il a été abimé ou s'il est tombé. Si le câble d'alimentation est endommagé, il doit être remplacé par le fabricant ou son agent ou encore par une personne qualifiée afin d'éviter tout risque.
- Cet appareil est destiné à un usage domestique et dans les lieux similaires tels que :
 - Coin-cuisine réservé au personnel de magasins, de bureaux et d'autres lieux de travail ;
 - Ferme et par les clients des hôtels, motels et autres environnements de type résidentiel ;
 - Hébergement de type chambre d'hôtes ;

CARACTÉRISTIQUES

NO.	ÉLÉMENT	REMARQUE
1	Tension	AC 220-240 V / 50 Hz;DC12V
2	Contenance	11 litres ou fût Heineken de 5 litres pressurisé
3	Puissance	60 W
4	Réfrigération	la plage de température est de 3 à 6°C pour une température ambiante de 25 °C
5	Niveau sonore	≤ 40 dB (A) ; [Bruit de fond ≤ 25 dB (A)]
6	Dimensions (mm)	L 422 * I 340 * H 430
7	Dissipateur de chaleur en aluminium	√
8	Technologie de réfrigération des semi-conducteurs	√
9	Drain à commande manuelle	√
10	Bac égouttoir amovible	√
11	Réglage de la température	√
12	Système de maintien au chaud	Moussage PU / plage de poids: 310 ± 5g
13	Type de climat	N / SN

DESCRIPTION

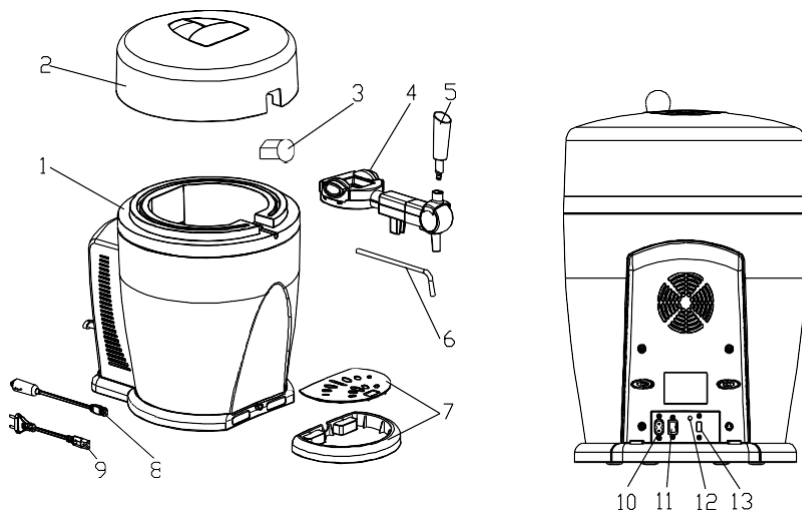

NO.	Nom des pièces	NO.	Nom des pièces
1	Boîtier	8	câble DC 12 V
2	Couvercle avec poignée	9	Câble AC avec fiche
3	Bouchon	10	Connexion CA
4	Système de tirage	11	Connexion CC
5	Manette	12	Interrupteur
6	Rallonges de tuyau (5 unités)	13	Sélecteur de tension
7	Bac égouttoir avec grille		

Utilisation :

La machine à bière vous offre la possibilité de conserver un fût de bière de 5 litres à une température idéale comprise entre 3°C et 6°C. Elle est spécifiquement conçue pour être utilisée avec des fûts autonomes de 5 litres équipés d'une poignée manuelle de distribution de bière. Il est important de noter que sans la poignée de distribution manuelle fournie avec le fût, la machine à bière ne peut pas être utilisée.

Remarques :

Pour assurer une circulation d'air adéquate, veuillez laisser un espace libre d'au moins 10 cm à l'arrière de la machine à bière, car le ventilateur est positionné à cet endroit.

Le mode de gestion de l'alimentation est désactivé. Consommation électrique : 0,3 W max. Le mode désactivé doit être contrôlé manuellement à l'aide du commutateur ON/OFF. Lorsque le commutateur est en position OFF, l'appareil passe en mode OFF.

ATTENTION

Ne jamais refroidir le fût au congélateur. Le fût étant sous pression, il risque d'exploser !

FONCTIONNEMENT



1. Fût de 5 litres Heineken pressurisé

2. Insérer la rallonge de tuyau dans un petit trou situé dans la partie supérieure du fût de bière.



3. Lorsque la température ambiante est de 25 °C et que le fût Heineken est en place, branchez l'appareil avec un courant continu ou alternatif pendant 48h, la température de la bière se maintiendra à 3 ~ 6 °C.

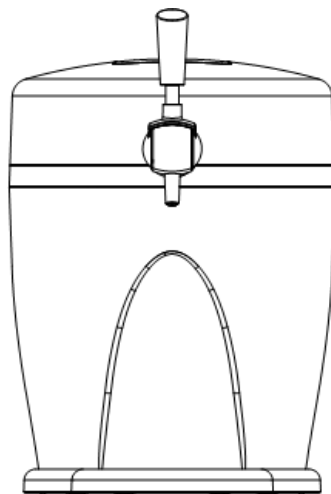

Fixez le mécanisme de tirage à la collerette du fût en le fixant.

1. Pressez simultanément les deux boutons.

2. Positionnez ensuite le mécanisme sur la collerette du fût et relâchez les boutons.

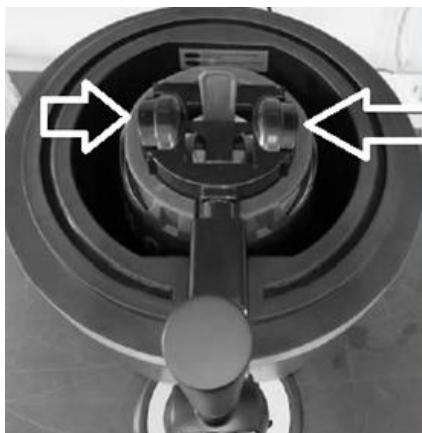

4. Le système de tirage doit être installé fermement. La manette du robinet doit être vers le haut. Tirez la manette de 15° , la bière commence à être libérée, puis abaissez-la à 90° . Si vous la relâchez, elle reviendra automatiquement à la verticale.

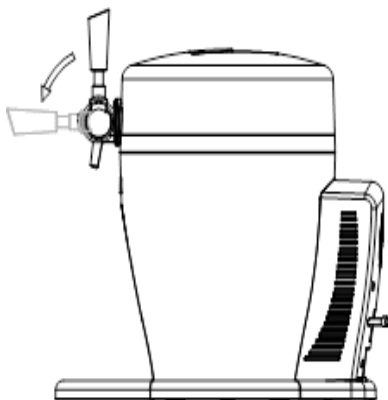

5. Lorsque le fût HEINEKEN de 5 litres n'est pas nécessaire, remplacez le système de tirage par le joint. Vous pouvez alors utiliser l'appareil comme glacière en y mettant quatre bouteilles de bière de 310 mm de haut ou 12 canettes de boisson.

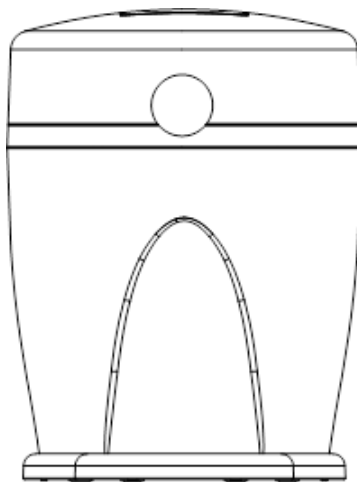

NETTOYAGE

- Débranchez toujours l'appareil avant de le nettoyer.
- N'utilisez pas de détergents agressifs ou caustiques, ou d'objets tranchants tels qu'un couteau.
- Ne plongez jamais l'appareil dans l'eau.
- Ne mettez jamais l'appareil ou ses accessoires dans un lave-vaisselle.
- Ne laissez pas l'humidité pénétrer à l'intérieur de l'appareil jusqu'aux composants électriques.
- Nettoyez l'extérieur de l'appareil avec un chiffon humide et une petite quantité de détergent doux.
- Essuyez soigneusement l'intérieur et

l'extérieur de l'appareil avec un chiffon doux.

- Nettoyez le bac égouttoir et la grille avec de l'eau chaude savonneuse. Puis séchez-les.

- Après chaque utilisation, rincez le tuyau du système de tirage et la rallonge de tuyau à l'eau courante.

- Lorsque vous placez un nouveau fût, utilisez une rallonge de tuyau propre. Rincez-la à l'eau courante et laissez-la sécher complètement.

ENTRETIEN

Si l'appareil ne fonctionne pas correctement, veuillez appeler le service technique;

Pour économiser du temps et de l'argent, avant d'appeler le service technique, consultez le guide de dépannage. Il répertorie les causes des problèmes de fonctionnement mineurs que vous pouvez corriger vous-même.

Guide de dépannage

Problème	Cause	Solution
La bière ne coule pas	<ol style="list-style-type: none">1. La rallonge de tuyau n'est pas bien branchée2. Il n'y a pas de fût dans l'appareil ou pas de bière dans le fût.	<ol style="list-style-type: none">1. Branchez bien le tuyau2. Mettez un nouveau fût de bière dans la tireuse
Il y a peu de bière et beaucoup de mousse,	<ol style="list-style-type: none">1. La bière n'est pas versée correctement dans le verre.2. La température dans le fût est trop élevée (la meilleure plage est 3 -5 °C)3. Le fût de bière a été secoué avant utilisation.4. La bière dans le fût va s'épuiser5. La pression dans le fût est trop forte.	<ol style="list-style-type: none">1. Ouvrez complètement le robinet rapidement et trouvez la meilleure distance entre le verre et le robinet. Une hauteur de $\frac{3}{4}$ à 1 est recommandée. Vérifiez la couleur et la concentration, elle doit être épaisse et de couleur crème.2. Refroidissez la bière à 3 -5 °C3. Laissez reposer le fût de bière pendant un certain temps jusqu'à ce que la mousse disparaisse4. Remplacez par un nouveau fût de bière.

Le débit de la bière est trop lent.	1. La pression dans le fût est trop basse. 2. La rallonge du tuyau ou le tuyau de gaz fuit.	Vérifiez si le tuyau est endommagé.
-------------------------------------	--	-------------------------------------

GARANTIE

La durée de garantie de nos produits est de 2 ans. En cas de problèmes ou d'interrogations, vous pouvez facilement accéder à nos pages d'aides, conseils de dépannage, FAQ et modes d'emplois sur notre site SAV : <https://sav.hkoenig.com>.

En tapant le nom de référence de votre appareil dans la barre de recherche, vous accédez à tous les supports en ligne disponibles, conçus pour vous répondre au mieux à vos besoins.

Si vous ne trouvez toujours pas de réponse à votre question ou votre problème, alors cliquez sur « Est-ce que la réponse a résolu votre problème ? ». Vous accéderez alors au formulaire de demande d'assistance SAV, qu'il vous suffira de compléter pour valider votre demande et obtenir de l'aide.

CONDITIONS DE GARANTIE

La garantie couvre l'ensemble des pannes survenant dans le cadre d'une utilisation normale, conforme aux usages et spécifications présentes sur le manuel d'utilisation.

Cette garantie ne s'applique pas aux problèmes d'emballage ou de transport pendant l'expédition du produit par son propriétaire. Elle n'inclut également pas l'usure normale du produit, ni la maintenance ou le remplacement de pièces consommables.

EXCLUSION DE GARANTIE

- Les accessoires et les pièces d'usure (*).
- L'entretien normal de l'appareil.
- Toutes pannes survenant par suite d'une mauvaise utilisation (chocs, non-respect des préconisations d'alimentation électrique, mauvaises conditions d'utilisation, etc.), d'un entretien insuffisant ou d'un détournement de fonction de l'appareil, ainsi que l'usage d'accessoires non appropriés.

- Les dommages d'origine externe : incendie, dégâts des eaux, Surtension électrique, etc.
- Tout matériel qui aura été démonté même partiellement par des personnes autres que celles habilitées (notamment l'utilisateur).
- Les produits dont le numéro de série serait absent, détérioré ou illisible que ne permettrait pas son identification.
- Les produits soumis à la location, à la démonstration ou à l'exposition.

(*) Certaines pièces de votre appareil dites pièces d'usure ou consommables se détériorent avec le temps et la fréquence d'usage de votre appareil. Cette usure est normale, mais peut être accentuée par des mauvaises conditions d'utilisation ou entretien de votre appareil. Ces pièces ne sont donc pas couvertes par la garantie. Les accessoires fournis avec l'appareil sont également exclus du champ de la garantie. Ils ne peuvent donc être ni échangés, ni remboursés. Toutefois, certains accessoires peuvent être directement achetés via notre site : <https://sav.hkoenig.com/>.

ENVIRONNEMENT

ATTENTION :



Vous ne devez pas vous débarrasser de cet appareil avec vos déchets ménagers. Un système de collecte sélective pour ce type de produit est mis en place par les communes, vous devez vous renseigner auprès de votre mairie afin d'en connaître les emplacements. En effet, les produits électriques et électroniques peuvent contenir des substances dangereuses qui ont des effets néfastes sur l'environnement ou la santé humaine et doivent être recyclés. Le symbole ci-contre indique que les équipements électriques et électroniques font l'objet d'une collecte sélective, il représente une poubelle sur roues barrée d'une croix.

DEUTSCH

Lesen Sie bitte die Anleitung sorgfältig, bevor Sie das Gerät installieren und bedienen, und bewahren Sie diese für künftige Referenz auf.

EINLEITUNG

Dies ist ein Haushalts-Bierkühler; das Gerät kühlt Bier auf die beste Temperatur für eine kalte Lagerung (3 bis 6°C) innerhalb von 48 Stunden ab. Der Bierkühler hält das 5L Fass für eine nahezu unbegrenzte Zeit kalt. Wir empfehlen Ihnen jedoch, dass Sie Ihr Bierfass davor für mind. 12 Stunden in einem Kühlschrank abkühlen, bevor Sie es in einem Bierkühler platzieren.

WICHTIGE

SICHERHEITSANWEISUNGEN

In dieser Anleitung zu dem Bierkühler

Haben wir Ihnen viele wichtige Sicherheitshinweise zur Verfügung gestellt. Vor der Nutzung lesen und beachten Sie bitte alle Sicherheitsregeln und Bedienungsanweisungen; halten Sie

die Bedienungsanleitung an einer sicheren Stelle als künftige Referenz.

SICHERHEITSANWEISUNGEN

- Vor der Nutzung überprüfen Sie, ob das Stromkabel gut angeschlossen ist; wenn nicht, benutzen Sie das Gerät nicht und kontaktieren Sie eine Servicestelle.
- Wenn das Stromkabel beschädigt ist, muss es von dem Hersteller, seinem Dienstleister oder einer ähnlich qualifizierten Person ersetzt werden, um Gefahren zu vermeiden.
- Vor der Nutzung überprüfen Sie, ob der Stecker zu der Steckdose passt; wenn nicht, benutzen Sie das Gerät nicht und

kontaktieren Sie eine Servicestelle;

- Schließen Sie das Gerät nicht an und trennen Sie es nicht vom Netz, wenn Ihre Hände nass sind.
- Platzieren Sie den Bierkühler an einer trockenen und waagerechten Stelle.
- Um eine korrekte Belüftung des Bierkühlers zu ermöglichen, stellen Sie sicher, dass der Bierkühler einen mind.

5 Zoll/ 10 cm Abstand von beiden Seiten hat, um eine sachgemäße Belüftung des Gerätes zu gewährleisten.

- Setzen Sie den Bierkühler nicht der direkten Sonneneinstrahlung aus.
- Bedecken Sie niemals den Bierkühler im Betrieb mit anderen Gegenständen.

- Der Bierkühler muss auf einer vor Wind, Wasserspritzen oder -tropfen geschützten Stelle platziert werden.
- Bevor Sie die Reinigung und Wartung durchführen, vergewissern Sie sich, dass das Gerät von der Stromversorgung getrennt ist. Die Nichtbeachtung kann zu einem Stromschlag oder zum Tod führen.
- Tauchen Sie den Bierkühler oder den Stecker nicht in Wasser oder andere Flüssigkeiten.
- Benutzen Sie keine groben Materialien oder abrasiven Stoffe, um den Bierkühler zu reinigen.
- Entnehmen Sie das Bierfass nicht aus dem Bierkühler, wenn das Bier nicht

komplett ausgetrunken wurde.

- Erlauben Sie Kindern niemals, das Gerät zu bedienen, damit zu spielen oder in den Bierkühler zu klettern.
- Dieses Gerät kann von Personen mit eingeschränkten körperlichen, sensorischen oder geistigen Fähigkeiten oder mangelnder Erfahrung und Kenntnis benutzt werden, vorausgesetzt, dass sie beaufsichtigt oder in der sicheren Benutzung des Gerätes unterwiesen werden und die möglichen Gefahren vollständig verstehen.
- Die Reinigung und Wartung dürfen nicht von unbeaufsichtigten Kindern durchgeführt werden.

- Kinder müssen beaufsichtigt werden, um sicherzustellen, dass sie mit dem Gerät nicht spielen.

Warnung: lagern Sie keine explosiven Stoffe wie z.B. Aerosoldosen mit entzündlichen Treibgasen in diesem Gerät. Dieses Gerät darf von Kindern ab 8 Jahre benutzt werden, solange sie beaufsichtigt werden oder Anweisungen erhalten, wie das Gerät sicher zu benutzen ist und können die damit verbundenen Gefahren vollständig nachvollziehen.

- Die Reinigung und Wartung dürfen nicht von Kindern durchgeführt werden, es sei denn sie sind über 8 Jahre alt und werden von einem Erwachsenen

beaufsichtigt.

Halten Sie das Gerät und sein Stromkabel außer Reichweite von Kindern unter 8 Jahre auf.

- Während der Nutzung des elektrischen Gerätes müssen Sicherheitsvorkehrungen immer beachtet werden, um das Risiko eines Brandes, eines Stromschlages und/oder einer Körperverletzung im Falle eines Missbrauchs zu vermeiden.
- Vergewissern Sie sich, dass die Spannungswerte auf dem Typenschild mit der Hauptspannung Ihrer Einrichtung übereinstimmen. Wenn dies nicht der Fall ist, kontaktieren Sie den Händler und schließen Sie das

Gerät nicht an.

- Lassen Sie das Gerät während des Betriebs niemals unbeaufsichtigt.
- Halten Sie bitte diese Anleitung griffbereit und geben Sie diese an den zukünftigen Besitzer im Falle der Übergabe des Gerätes weiter.
- Das Gerät darf nicht benutzt werden, wenn es fallen gelassen wurde, sichtbare Anzeichen einer Beschädigung aufweist oder eine Leckage hat.
- Dieses Gerät ist nur für die Haushaltsnutzung und gleichartige häusliche Anwendungen geeignet, wie zum Beispiel:
 - in Küchenbereichen für Mitarbeiter in

Geschäften, Büros und anderen Arbeitsumgebungen;

- auf Bauernhöfen und von Gästen in Hotels, Motels und anderen Wohnumgebungen;

- in Bed and Breakfast- Einrichtungen.

- beim Catering und ähnlichen Anwendungen

- Das Gerät darf nicht benutzt werden, wenn es fallen gelassen wurde, sichtbare Anzeichen einer Beschädigung aufweist oder eine Leckage hat.

SPEZIFIKATIONEN

NR.	ARTIKEL	HINWEIS
1	Spannung	AC 220-240V/50Hz;DC12V
2	Vorhandene Kapazität	11L oder 5L Heineken-Fass mit dem eingebauten Drucksystem
3	Leistung	60W
4	Kälteleistung	Der Temperaturbereich liegt bei einer Umgebungstemperatur von 25 °C zwischen 3 und 6 °C.
5	Lärm	≤40dB(A); [Hintergrundgeräusch ≤25dB(A)]
6	Abmessungen (mm)	L422*W340*H430
7	Aluminium-Kühlkörper	√
8	Kühltechnologie des Halbleiters	√
9	Handablass	√
10	Abnehmbare Tropfschale	√
11	Temperatur-Anpassung	√
12	Warmhaltesystem	PU-Schaum/Gewichtsbereich: 310±5g
13	Klimatyp	N/SN

STRUKTURBEZEICHNUNG

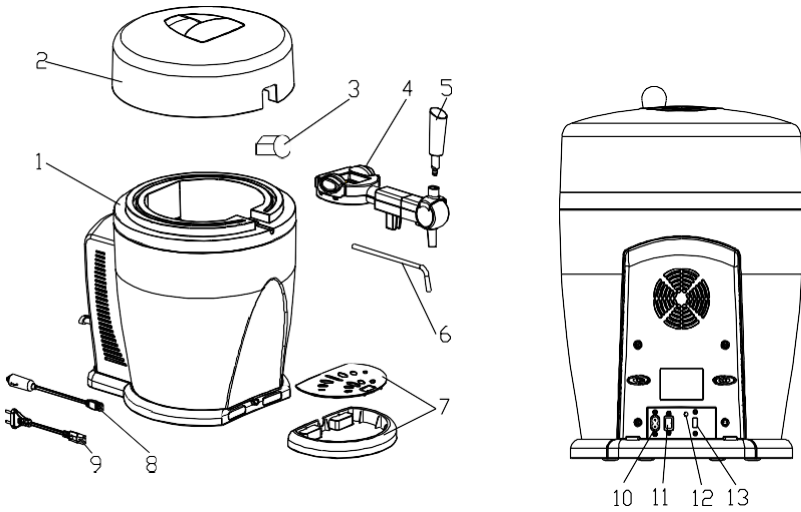

NR.	Teilenbezeichnung	NR.	Teilenbezeichnung
1	Gehäuse	8	12 V DC Netzkabel
2	Abdeckung mit Handgriff	9	AC Netzkabel mit Stecker
3	Dichtungsstopfen	10	AC Anschluss
4	Zapfsäule	11	DC Anschluss
5	Zapfgriff	12	An/Aus Lichtanzeige
6	Verlängerungsrohr (5x)	13	Versorgungsspannung-Wahlschalter
7	Tropfwanne mit Rost		

Verwendung :

Die Bierzapfanlage bietet Ihnen die Möglichkeit, ein 5-Liter-Fass Bier bei einer idealen Temperatur zwischen 3 °C und 6 °C zu lagern. Sie wurde speziell für die Verwendung mit freistehenden 5-Liter-Fässern entwickelt, die mit einem manuellen Bierzapfgriff ausgestattet sind. Es ist wichtig zu beachten, dass die Bierzapfanlage ohne den mit dem Fass gelieferten manuellen Zapfhahngriff nicht verwendet werden kann.

Anmerkungen:

Um eine ausreichende Luftzirkulation zu gewährleisten, lassen Sie bitte auf der Rückseite der Biermaschine einen Freiraum von mindestens 10 cm, da der Ventilator dort positioniert ist.

Der Energieverwaltungsmodus ist ausgeschaltet. Stromverbrauch: max. 0,3 W. Der Ausschaltmodus muss manuell über den EIN/AUS-Schalter gesteuert werden. Wenn sich der Schalter in der Position „AUS“ befindet, wird der Ausschaltmodus aktiviert.

ACHTUNG

Kühlen Sie das Fass niemals im Gefrierschrank. Da das Fass unter Druck steht, könnte es explodieren!

BEDIENUNGSMETHODE



1. 5L Heineken Fass mit dem eingebauten Drucksystem muss vorhanden sein.

2. Setze Sie das Verlängerungsrohr in das kleine Loch auf dem oberen Teil des Bierfasses ein.



3. Wenn die Umgebungstemperatur 25°C beträgt und das Heineken-Fass eingesetzt ist, schließen Sie das Gerät an einem DC oder AC Stromkreis für 48 Stunden an, die Biertemperatur wird bei $3\sim 6^{\circ}\text{C}$ bleiben. (3°C bedeutet, dass der Kühler arbeitet, bei 6°C wird dieser gestoppt).

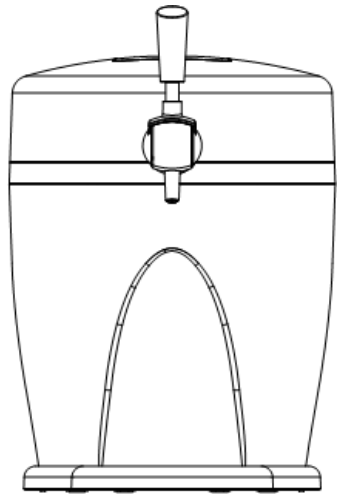

Befestigen Sie den Zugmechanismus am Fasskragen, indem Sie ihn fixieren.

1. Drücken Sie beide Knöpfe gleichzeitig.
2. Positionieren Sie dann den Mechanismus auf dem Fasshals und lassen Sie die Knöpfe los.

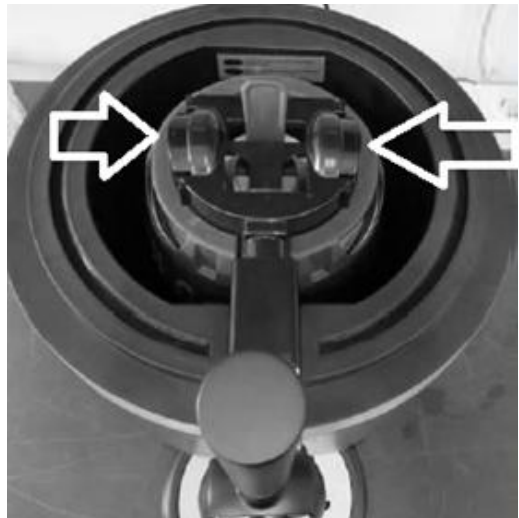

4. Der Hahn muss fest installiert werden. In der Regel muss der Hahngriff gerade nach oben gucken. Ziehen Sie den Hahngriff um ca. 15° , das Bier fließt dabei heraus. Bei 90° kommt der Hahngriff nicht weiter, sobald Sie die Hand lösen, kommt er automatisch in die Ausgangsstelle.

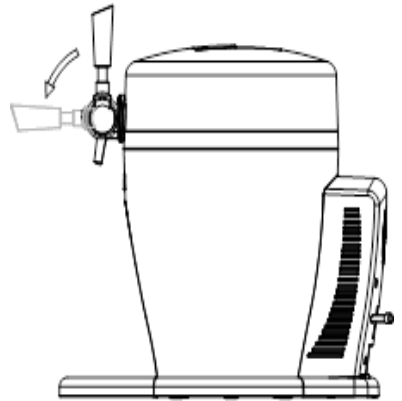

5. Wenn das 5L HEINEKEN Fass nicht gebraucht wird, entnehmen Sie die Zapfsäule an der Dichtung; jetzt können Sie das Gerät als einen Kühlschrank für vier hohe 310mm Bierflaschen oder 12 Getränkedosen benutzen.

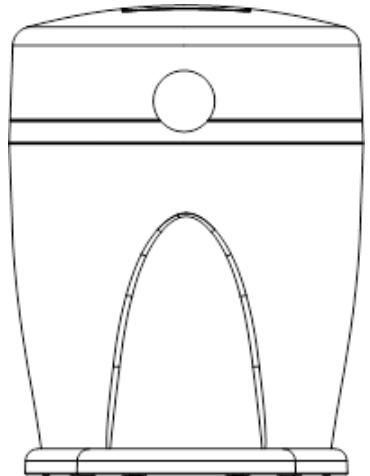

REINIGUNG

Ziehen Sie vor der Reinigung immer den Stecker.

- Benutzen Sie keine aggressiven oder ätzenden Reinigungsmittel oder scharfen Utensilien (wie z.B. Messer oder andere scharfe Gegenstände)

Tauchen Sie das Gerät niemals in Wasser.

- Legen Sie das Gerät oder das Zubehör niemals in eine Spülmaschine.

- Lassen Sie keine Feuchtigkeit in das Innere des Gerätes zu elektrischen Komponenten eindringen.

- Reinigen Sie die Innen- und Außenseite des Gerätes mit einem feuchten Tuch und einer kleinen Menge des Spülmittels.

-Dann wischen Sie die Innen- und Außenseite des Gerätes vorsichtig mit einem weichen Tuch.

- Reinigen Sie die Tropfschale und den Rost in heißem Seifenwasser. Dann trocknen Sie diese sorgfältig.
- Nach jeder Nutzung spülen Sie das Zieh-Rohr und das Verlängerungsrohr in dem Fass unter fließendem Wasser aus.
- Wenn Sie eine neue Trommel platzieren, benutzen Sie einen sauberen Verlängerungsschlauch. Spülen Sie den Verlängerungsschlauch unter fließendem Wasser aus und lassen Sie diesen sorgfältig trocknen.

WARTUNG

Wenn der Bierkühler nicht richtig funktioniert, kontaktieren Sie bitte das Servicezentrum.

Um Zeit und Geld zu sparen, überprüfen Sie die Anleitung zur Fehlerbehebung, bevor Sie das Servicezentrum kontaktieren. In dieser sind kleine Betriebsprobleme aufgelistet, die Sie selbständig beheben können.

Fehlerbehebung

Fehler	Ursache	Lösung
Das Bier fließt nicht heraus.	<ol style="list-style-type: none">1. Das Verlängerungsrohr an dem Hahn ist nicht richtig angeschlossen.2. Kein Bierfass in dem Gerät oder kein Bier in dem Bierfass.	<ol style="list-style-type: none">1. Schließen Sie das Rohr gut an.2. Ersetzen Sie das Bierfass in dem Kühler.
Das gezapfte Bier hat zu viel Schaum und nicht genug Flüssigkeit.	<ol style="list-style-type: none">1. Das Bier kann nicht richtig in das Glas gezapft werden.2. Die Temperatur des Fasses ist zu hoch (der beste Bereich ist 3-5°C)3. Das Bierfass wurde vor der Nutzung geschüttelt.4. Das Bierfass ist fast leer.5. Der Fassdruck ist zu hoch.	<ol style="list-style-type: none">1. Öffnen Sie vollständig den Hahn; bestimmen Sie den besten Abstand zwischen dem Glas und dem Hahn, die Höhe von $\frac{3}{4}$ zu 1 wird dabei empfohlen. Überprüfen Sie die Farbe und die Konzentration, es muss dickflüssig sein und die Cremefarbe haben.2. Kühlen Sie das Bier auf 3-5°C ab.3. Stellen Sie das Fass für einige Zeit ab, bis der Schaum verschwindet.

		4. Ersetzen Sie das Bierfass.
Das Bier fließt langsam zu	1. Der Fassdruck ist zu niedrig. 2. Das Verlängerungsrohr oder das Gasrohr sind undicht.	Überprüfen Sie, ob das Rohr beschädigt ist.

GARANTIE

Die Garantiezeit für unsere Produkte beträgt 2 Jahre.

Bei Problemen oder Fragen können Sie sich an unsere Hilfeseiten, Tipps zur Fehlerbehebung, FAQs und Bedienungsanleitungen auf unserer Kundendienst-Website wenden: <https://sav.hkoenig.com>.

Wenn Sie den Referenznamen Ihres Geräts in die Suchleiste eingeben, erhalten Sie Zugang zu allen verfügbaren Online-Supports. Wenn Sie immer noch keine Antwort auf Ihre Frage oder Ihr Problem finden, dann klicken Sie auf "Hat die Antwort Ihr Problem gelöst?". Sie können dieses Formular ausfüllen, um Ihre Anfrage zu bestätigen und Hilfe zu erhalten.

GARANTIEBEDINGUNGEN

Die Garantie deckt alle Defekte ab, die bei normalem, bestimmungsgemäßem Gebrauch und den in der Bedienungsanleitung enthaltenen Spezifikationen auftreten.

Diese Garantie gilt nicht für Probleme mit der Verpackung oder dem Transport während des Versands des Produkts durch den Eigentümer. Sie umfasst auch nicht den normalen Verschleiß des Produkts, die Wartung oder den Austausch von Verschleißteilen.

AUSSCHLUSS DER GARANTIE

- Zubehör und Verschleißteile (*).
- Die normale Wartung des Geräts.
- Alle Defekte, die durch unsachgemäßen Gebrauch (Stöße, Nichteinhaltung der empfohlenen Stromzufuhr, schlechte Nutzungsbedingungen usw.), unzureichende Wartung oder Zweckentfremdung des Geräts auftreten, sowie die Verwendung von ungeeignetem Zubehör.

- Schäden durch äußere Einflüsse: Brand, Wasserschäden, elektrische Überspannung usw.
- Alle Geräte, die von anderen als den befugten Personen (insbesondere dem Nutzer) auch nur teilweise auseinanderggebaut wurden.
- Produkte, deren Seriennummer fehlt, beschädigt oder unleserlich ist, sodass sie nicht identifiziert werden können.
- Produkte, die vermietet, vorgeführt oder ausgestellt werden.

(*) Einige Teile Ihres Geräts, die als Verschleißteile oder Verbrauchsmaterialien bezeichnet werden, verschleifen mit der Zeit und der Häufigkeit der Nutzung Ihres Geräts. Diese Abnutzung ist normal, kann aber durch falsche Nutzung oder Pflege Ihres Geräts noch verstärkt werden. Diese Teile sind daher nicht durch die Garantie abgedeckt. Das mit dem Gerät gelieferte Zubehör ist ebenfalls von der Garantie ausgeschlossen. Sie können daher weder umgetauscht noch erstattet werden. Einige Zubehöerteile können jedoch direkt über unsere Website <https://sav.hkoenig.com/> erworben werden.

UMWELT



Als ein verantwortungsbewusster Händler tragen wir Sorge zur Umwelt. Deshalb fordern wir Sie auf, das Gerät und die Verpackungsmaterialien korrekt zu entsorgen. Dies trägt zur Erhaltung natürlicher Ressourcen bei und sorgt dafür, dass das Recycling auf umwelt- und gesundheitsverträgliche

Weise erfolgt.

Dieses Gerät und seine Verpackung muss gemäß den örtlichen Gesetzen und Vorschriften entsorgt werden.

Da dieses Gerät elektronische Komponente enthält, muss es und sein Zubehör getrennt vom Haushaltsmüll entsorgt werden, wenn das Gerät das Ende seiner Lebensdauer erreicht.

Kontaktieren Sie Ihre örtliche Behörde, um mehr über die Entsorgung und das Recycling zu erfahren.

Das Gerät muss an einem lokalen Sammelpunkt für das Recycling abgegeben werden. Manche Sammelstellen nehmen Geräte kostenlos an.

NEDERLANDS

Lees de gebruikershandleiding zorgvuldig door voor installatie en gebruik, en bewaar deze voor toekomstig gebruik.

INTRODUCTIE

Dit is een thuisbierkoeler, hij zorgt dat het bier de beste koude opslagtemperatuur (3 tot 6°C) krijgt binnen 48 uur. De bierkoeler zal het 5L-vat koel houden voor bijna een oneindige periode. We raden echter aan dat u eerst het vat minimaal 12 uur in uw koelkast laten koelen voordat u het in de bierkoeler plaatst.

BELANGRIJKE

VEILIGHEIDSINSTRUCTIE

We hebben veel belangrijke veiligheidsinstructies in de gebruikershandleiding van de bierkoeler gezet. Voor gebruik eerst alle veiligheidsregels en gebruikersinstructies doorlezen en opvolgen; en de gebruikershandleiding bewaren op een veilige plek voor toekomstig gebruik.

VEILIGHEIDSINSTRUCTIE

- Voor gebruik eerst kijken of de stroomkabel goed is aangesloten; zo niet, niet gebruiken en de helpdesk bellen;
- Als de stroomkabel beschadigd is, moet het

worden vervangen door de fabrikant, een servicemonteur of een gelijkwaardig gekwalificeerd persoon om gevaren te vermijden.

- Voor gebruik eerst kijken of de stekker overeenkomt met het stopcontact; zo niet, niet gebruiken en de helpdeskbellen;
- Niet de stekker erin steken of eruithalen met natte handen.
- Plaats de bierkoeler op een droog en horizontaal oppervlak.
- Om te verzekeren dat de bierkoeler de juiste ventilatie krijgt, zorg dat de bierkoeler minimaal 5 inches / 10cm vrije ruimte heeft aan beide zijden.
- Nooit de bierkoeler in direct zonlicht zetten.
- Nooit de bierkoeler afdekken als hij in gebruik is door een of ander object.
- De bierkoeler moet worden geplaatst in een ruimte die beschermd is tegen de elementen zoals wind, regen en vocht.
- Voordat u begint met schoonmaken of onderhoud, controleer dat de stekker

uit het stopcontact is. Als dit niet gebeurt kan het resulteren in een elektrische schok of de dood.

- Niet de bierkoeler of de stekkeronderdempelen in water of een andere vloeistof.
- Gebruik geen schuurspons of bijtende spullen om de bierkoeler schoon te maken.
- Niet het biervaatje uit de bierkoeler halen als het bier nog niet helemaal op is.
- Laat kinderen nooit het apparaat gebruiken, ermee spelen of erin kruipen.
- Dit apparaat kan worden gebruikt door personen met verminderde fysieke, zintuiglijke of mentale vermogens of met gebrek aan ervaring of kennis, op voorwaarde dat zij onder toezicht staan of instructies hebben gekregen over het veilige gebruik van het apparaat en dat zij de mogelijke gevaren volledig begrijpen.
- Schoonmaken en gebruikersonderhoud mag niet worden uitgevoerd door kinderen zonder

toezicht.

- Kinderen moeten onder toezicht

worden gehouden om te verzekeren dat ze niet met het apparaat spelen.

Waarschuwing: Bewaar geen explosieve substanties zoals spuitbussen met brandbaar gas in dit apparaat.

Dit apparaat mag gebruikt worden door kinderen van 8 jaar en ouder indien er toezicht is en ze instructies hebben gehad over het veilige gebruik van dit apparaat en volledig bewust zijn van alle mogelijke gevaren.

- Schoonmaken en gebruikersonderhoud mag niet worden uitgevoerd door kinderen tenzij ze 8 jaar of ouder zijn en er toezicht is van een volwassene.
- Houd het apparaat en de stroomkabel uit de buurt van kinderen die jonger dan 8 jaar zijn.
- Bij gebruik van elektrische apparaten dienen altijd

Veiligheidsvoorzorgsmaatregelen te worden genomen om het risico op brand, elektrische schok en/of verwondingen te voorkomen bij verkeerd gebruik.

- Zorg dat de spanning die op het typeplaatje staat overeenkomt met de spanning van uw huisinstallatie. Als dit niet het geval is, neem dan contact op met de dealer en sluit het apparaat niet aan.
- Laat het apparaat nooit onbeheerd achter tijdens gebruik.
- Bewaar deze handleiding en geef het aan de toekomstige eigenaar als u het apparaat aan een ander geeft.
- Het apparaat mag niet gebruikt worden als deze is gevallen, Duidelijke tekenen van schade zijn of alser lekkage is.
- Dit apparaat is bedoeld voor uitsluitend huishoudelijk gebruik

en soortgelijke toepassingen zoals

- Personeelsruimte in winkels, kantoren werkomgevingen;
- Woongemeenschappen en bij cliënten in hotels,

motels

en andere woontype omgevingen;

– Bed & breakfast omgevingen;

– Catering en gelijkwaardige niet retail toepassingen

- Het apparaat mag niet gebruikt worden als het gevallen is, als er duidelijk zichtbare schade is of als het lekt.

SPECIFICATIES

No.	ITEM	OPMERKING
1	Spanning	AC 220-240V/50Hz;DC12V
2	Beschikbare capaciteit	Een heinekenvaatje van 11L of5L met ingebouwde druk
3	Vermogen	60W
4	Koelprestatie	het temperatuurbereik is 3 tot 6 °C bij een omgevingstemperatuur van 25 °C
5	Geluid	≤40dB(A); [Achtergrondgeluid≤25dB(A)]
6	Afmetingen (mm)	L422*W340*H430
7	Aluminium warmteafvoer	√
8	Koeltechnologie met halfgeleiding	√
9	Manueel bediende afvoer	√
10	Verwijderbare lekbak	√
11	Temperatuur verstelbaar	√
12	Warmhoudsysteem	PU schuim/gewichtsklasse: 310±5g
13	Klimaatype	N/SN

STRUCTUURDIAGRAM

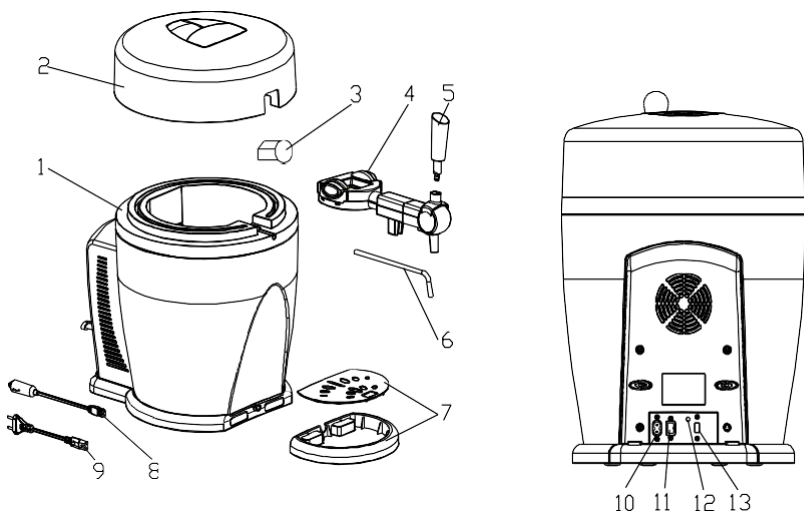

NO.	Onderdeelnaam	NO.	Onderdeelnaam
1	Behuizing	8	12V DC-kabel
2	Behuizing handgreep	9	AC-kabel met stekker
3	Afdichtstop	10	AC-aansluiting
4	Tap-unit	11	DC-aansluiting
5	Taphendel	12	Aan-/uit-indicator
6	Verlengbuis (5x)	13	Keuze schakelaar spanningtoevoer
7	Lekbak met rooster		

Hoe te gebruiken :

Met de biermachine kun je een biervat van 5 liter op een ideale temperatuur tussen 3°C en 6°C houden. De machine is speciaal ontworpen voor gebruik met zelfstandige vaten van 5 liter die voorzien zijn van een handmatige biertap. Het is belangrijk op te merken dat de biermachine niet kan worden gebruikt zonder de handmatige tapgreep die bij het vat wordt geleverd.

Let op

Laat voor een goede luchtcirculatie een vrije ruimte van minstens 10 cm aan de achterkant van de biermachine, omdat de ventilator zich daar bevindt.

De energiebesparingsmodus is uitgeschakeld. Stroomverbruik: max. 0,3 W. De uit-modus moet handmatig worden ingeschakeld met de AAN/UIT-schakelaar. Wanneer de schakelaar in de UIT-stand staat, gaat het apparaat in de UIT-modus.

LET OP

Koel het vaatje nooit in de vriezer. Het vat staat onder druk en kan exploderen!

GEBRUIKMETHODE



1. Een 5L Heinekenvaatje met ingebouwde druk is nodig.

2. Plaats de verlengbuis in een klein gaatje bovenop het biervaatje.



Bevestig het trekmechanisme aan de cilinderflens.

3. Als de omgevingstemperatuur 25°C is en het Heinekenvaatje is geplaatst, schakel het apparaat dan in met DC-of AC-spanning gedurende 48u, het bier zal dan een temperatuur krijgen van $3\sim 6^{\circ}\text{C}$. (3°C betekent dat de

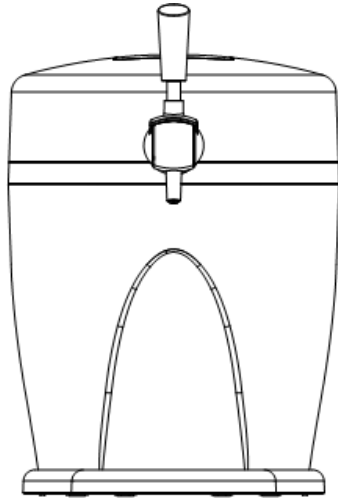

1 Druk beide knoppen tegelijkertijd in.

2 Plaats vervolgens het mechanisme op de cilinderkraag en laat de knoppen los.

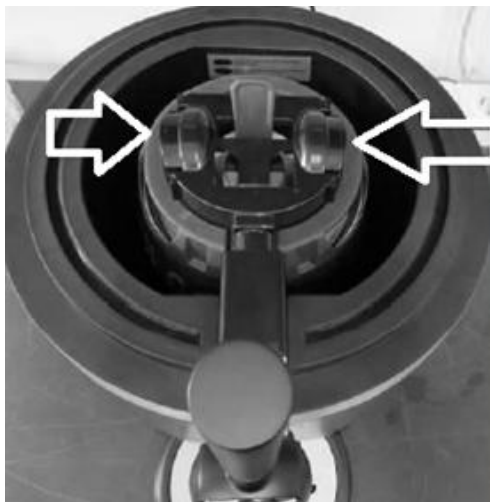

4. De tap-unit dient stevig te worden geplaatst. Normaal hoort de taphendel rechtop te staan. Haal de taphendel ongeveer 15 graden naar voren, het bier begint te stromen. Als de taphendel 90 graden wordt omgezet en losgelaten, moet de hendel teruggezet worden.

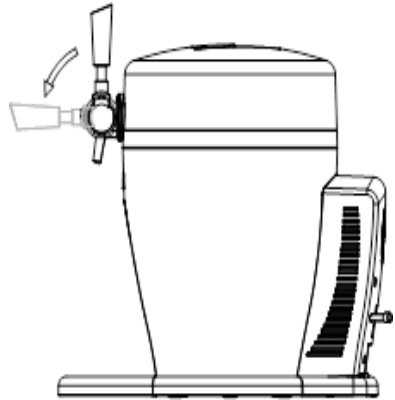

5. Als er geen 5L HEINEKEN-fust nodig is, vervang de tapdan met de afdekking en kunt het beschouwen als een koelunit waarin vier flessen van 310 mm of 12 blikjes drank in kunnen.

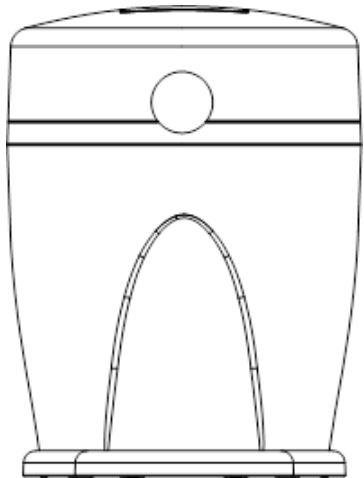

SCHOONMAKEN

Altijd de stekker uit het stopcontact halenvoor het schoonmaken.

-Gebruik geen agressieve of bijtende schoonmaakmiddelen of scherpe objecten (zoals messen en dergelijke).

Nooit het apparaat onderdompelen.

- Nooit het apparaat of de onderdelen in de vaatwasser stoppen.

- Laat geen vochtigheid binnendringen in het apparaat bij de elektrische onderdelen.

- Maak de binnen- en buitenkant van het apparaat schoon met een vochtige doek en een beetje mild schoonmaakmiddel.
- Veeg vervolgens de binnen- en buitenkant van het apparaat met eendroge doek af.
 - Maak de lekbak en het rooster schoon in een heet sopje. Droog ze vervolgens af.
 - Na elk gebruik de de vulpijp van hetvat en de verlengbuis schoonmakenonder de kraan.
 - Bij het plaatsen van een nieuw vaatje, een nieuwe verlengbuis gebruiken. Spoel de

verlengbuis onder de kraanaf en laat hem goed drogen.

ONDERHOUD

Als die bierkoeler niet juist functioneert, bel dan de helpdesk;

Om geld en tijd te besparen, voordat u de helpdesk belt, controleer de probleemoplossinghandleiding. Die heeft een lijst met kleine problemen die u zelf kunt oplossen.

Probleemoplossing

Probleem	Oorzaak	Probleemoplossing
Er komt geen bier uit.	<ol style="list-style-type: none">1. De verlengbuis zit niet goed vast aan de tap2. Er zit geen vaatje in het apparaat of het vaatje is leeg.	<ol style="list-style-type: none">1. Sluit de buis goed aan2. Plaats een nieuw vaatje in de koeler
Het bier bestaat alleen uit schuim, er is niet voldoende vloeistof.	<ol style="list-style-type: none">1. Het bier wordt niet goed in het glas geschonken.2. De temperatuur in het vaatje is te hoog (het beste is 3-5°C)3. Het vaatje is geschud voor gebruik.4. Het bier in het vaatje raakt op5. De druk in het vaatje is te hoog.	<ol style="list-style-type: none">1. Open de tap snel helemaal; vind de beste afstand tussen het glas en de tap, de aanbevolen hoogte is $\frac{3}{4}$ tot 1. Controleer de kleur en concentratie, die hoort dik en crèmekleurig te zijn.2. Koel het bier tot 3-5°C3. Laat het biervaatje een poosje staan tot het schuim verdwijnt4. Plaats een nieuw biervaatje.
De bierstroom is langzaam.	<ol style="list-style-type: none">1. De druk in het vaatje is te laag.2. De verlengbuis of gasbuis lekt.	Controleer of er schade aan de buis is.

GARANTIE

De garantieperiode op onze producten is 2 jaar. Als u problemen of vragen heeft, kunt u eenvoudig onze hulppagina's bezoeken voor tips om problemen op te lossen, de FAQ's en andere gebruikershandleidingen op onze website: <https://sav.hkoenig.com>. Door de referentienaam van uw apparaat in de zoekbalk te typen, krijgt u toegang tot alle beschikbare online hulpmiddelen, ontworpen om aan uw behoeften te voldoen.

Als u toch niet een antwoord op uw vraag kunt vinden, klik dan op "Heeft het antwoord uw probleem opgelost? Hierdoor gaat u naar het Aanvraagformulier voor Klantenondersteuning, dat u in kunt vullen om uw verzoek te valideren en hulp te ontvangen.

GARANTIEVOORWAARDEN

De garantie dekt alle mankementen die voortkomen uit normaal gebruik, volgens de sectie gebruik en specificaties in de gebruikershandleiding.

Deze garantie omvat niet verpakkings- of transportproblemen tijdens het vervoer van het product door de eigenaar. Het omvat ook niet de normale slijtage van het product, noch het onderhoud of vervangen van verbruiksartikelen.

UITSLUITINGEN VAN DE GARANTIE

- Accessoires en verbruiksartikelen (*).
- Normaal onderhoud van het apparaat.
- Alle mankementen veroorzaakt door verkeerd gebruik (schokken, het niet opvolgen van de aanbevolen stroomvoorziening, in slechte omstandigheden gebruiken, etc.), onvoldoende onderhoud of ondeugdelijk gebruik van het apparaat, alsook het gebruik van ongeschikte accessoires.
- Schade van buitenaf: vuur, waterschade, elektrische stroompiek, etc.
- Apparaten die uit elkaar zijn gehaald, ook gedeeltelijk, door

personen die niet er niet gekwalificeerd voor zijn (zoals de gebruiker).

- Producten waarvan het serienummer verdwenen, beschadigd of onleesbaar is, waardoor we het niet kunnen identificeren.
- Producten die verhuurd werden of ter demonstratie of showmodel waren.

(*) Sommige onderdelen van uw apparaat, genaamd verbruiksartikelen, slijten naar verloop van tijd en bij veel gebruik van uw apparaat. Deze slijtage is normaal, maar kan verergerd worden door slechte omstandigheden of onderhoud van uw apparaat. Deze onderdelen worden daarom niet gedekt door de garantie.

De accessoires meegeleverd met het apparaat zijn ook uitgesloten van de garantie. Ze kunnen niet vervangen of gerestitueerd worden. Echter, sommige accessoires zijn te koop via onze website: <https://sav.hkoenig.com/>.

MILIEU



Als een verantwoordelijk bedrijf geven we om het milieu. Daarom vragen we u de procedures te volgen bij de afvoer van dit apparaat en de verpakking. Dit helpt bij het behoud van natuurlijke bronnen en zorgt dat er gerecycled wordt op een manier die de gezondheid en het milieu spaart.

U dient het apparaat en het verpakkingsmateriaal af te voeren volgens de plaatselijke wetgeving.

Omdat het apparaat elektronische onderdelen bevat, dienen het apparaat en de accessoires niet bij het huishoudelijk afval te worden weggegooid als het apparaat het einde van zijn levensduur heeft bereikt.

Neem contact op met uw lokale autoriteiten over het afvoeren en recyclen.

Het apparaat dient naar het inzamelpunt voor recycling te worden gebracht. Sommige inzamelpunten accepteren elektronica zonderkosten te rekenen.

ESPANOL

Lea atentamente el manual de instrucciones antes de instalar y utilizar su aparato, y guárdelo para consultas futuras.

INTRODUCCIÓN

Este es un enfriador de cervezas de uso doméstico, diseñado para que la cerveza alcance la temperatura ideal para su consumo (de 3°C a 6°C) en 48 horas y se mantenga fría. El enfriador de cervezas mantiene un tonel de 5 L bien frío durante mucho tiempo. Sin embargo, le recomendamos que primero enfríe el tonel de cerveza dentro de su nevera durante al menos 12 horas antes de colocarlo en el aparato.

INSTRUCCIONES DE SEGURIDAD IMPORTANTES

En este manual le proporcionamos medidas importantes para su seguridad durante el uso de su enfriador de cervezas. Antes de usar el aparato, lea y cumpla todas las medidas de seguridad y las instrucciones de uso. Guarde el manual en un lugar seguro para posibles consultas en el futuro.

INSTRUCCIONES DE SEGURIDAD

- Antes de utilizar el aparato, verifique que el cable de alimentación esté bien enchufado; en caso contrario, no lo use y póngase en contacto con el centro de asistencia.

- Si el cable de alimentación está dañado, deberá ser reemplazado por el fabricante, su agente de servicios técnicos o un especialista similar para evitar riesgos desnecesarios
- Antes de usar el aparato, verifique que el enchufe sea compatible con el tomacorriente; en caso contrario, no lo utilice y póngase en contacto con el centro de asistencia técnica.
- Nunca enchufe o desenchufe el cable de alimentación con las manos mojadas.
- Coloque el enfriador de cervezas sobre una superficie horizontal, firme y seca.
- Para garantizar que el aparato tenga la ventilación adecuada, asegúrese de dejar un espacio mínimo de 5 pulgadas/10 cm alrededor de todo el aparato para facilitar la circulación de aire.
- Nunca instale o exponga el enfriador de cervezas a la incidencia directa del sol.
- Nunca cubra o tape el enfriador de cervezas con ningún otro objeto mientras esté en funcionamiento.
- El enfriador de cervezas deberá ser instalado en un local protegido de los

elementos naturales, tales como el viento, la lluvia, el rocío o goteos.

- Antes de empezar cualquier operación de limpieza o mantenimiento, verifique que el cable de alimentación esté desenchufado. De no hacerlo, corre el riesgo de sufrir una descarga eléctrica hasta morir.
- No sumerja el enfriador de cervezas ni el cable de alimentación en agua o cualquier otro líquido.
- No use paños ásperos ni agentes de limpieza abrasivos para higienizar el enfriador de cervezas.
- No retire el tonel del aparato mientras quede cerveza en su interior, sáquelo sólo cuando esté completamente vacío.
- Nunca permita que los niños pequeños utilicen o jueguen con el enfriador de cervezas, ni que entren dentro del aparato.
- Este aparato puede ser utilizado por personas con capacidades físicas, sensoriales o mentales reducidas o con falta de experiencia o conocimientos, siempre que sean supervisadas o instruidas en el uso seguro del aparato y que

entiendan perfectamente los peligros potenciales.

- Los niños deben ser supervisados para garantizar que no jueguen con el enfriador de cervezas.
- **ADVERTENCIA:** no utilice este aparato para almacenar sustancias explosivas tales como latas de aerosol o propelentes inflamables.
- Este aparato puede ser utilizado por niños con al menos 8 años de edad, siempre que sean supervisados y hayan sido instruidos sobre el uso seguro del aparato y estén plenamente conscientes de los peligros involucrados.
- La limpieza y el mantenimiento básico por parte del usuario no deben ser realizados por niños, a menos que sean mayores de 8 años y estén bajo la supervisión de un adulto.
- Mantenga el enfriador de cervezas y su cable de alimentación fuera del alcance de los niños menores de 8 años.

- Durante el uso de cualquier electrodoméstico, siempre debe tomar las precauciones básicas de seguridad para prevenir el riesgo de incendios, descargas eléctricas y/o lesiones personales debidas al mal uso.
- Asegúrese de que la tensión de su tomacorriente se corresponda con la tensión informada en las especificaciones técnicas del enfriador de cervezas. En caso contrario, no enchufe el aparato contacte al vendedor o su agente de servicios.
- Nunca deje el enfriador de cervezas desatendido mientras esté en funcionamiento.
- Mantenga este manual siempre al alcance para posibles consultas y entrégueselo al próximo dueño en caso de donarlo o transferirlo.
- Este aparato no debe ser utilizado luego de haber sufrido una caída, si presenta cualquier señal evidente de daños, o si ha presentado fallas o desperfectos de funcionamiento.
- Este aparato está previsto para el uso hogareño e instalaciones domésticas similares, tales como:

- áreas de cocina para el personal de tiendas, oficinas y otros entornos de trabajo;
- casas de campo y por huéspedes en hoteles, moteles u otros ambientes de tipo residencial;
- en posadas y pensiones;
- puestos de abastecimiento y aplicaciones similares con fines no comerciales.

ESPECIFICACIONES TÉCNICAS

N°	Propiedad	Especificación
1	Alimentación eléctrica	CA, 220-240 V/ 50 Hz CD, 12 V
2	Capacidad	Tonel de cerveza Heineken de 5o 11 litros, con válvula de presión.
3	Potencia	60 W
4	Temperatura de trabajo	El rango de temperatura es de 3 a 6 °C para una temperatura ambiente de 25 °C.
5	Nivel de ruido	≤ 40 dB (A) Ruido ambiental ≤ 25 dB (A)
6	Dimensiones (mm)	Ancho □ Profundidad □ Altura: 340 □ 422 □ 430 mm
7	Disipador de calor/ radiador de aluminio.	√
8	Sistema de enfriamiento por semiconductor	√
9	Equipo de drenaje manual	√
10	Bandeja de goteo desmontable	√
11	Temperatura ajustable	√
12	Sistema de aislamiento térmico	Aislante de PU, con peso neto de 310 ± 5 g
13	Clasificación climática	N/SN

DESCRIPCIÓN DEL PRODUCTO

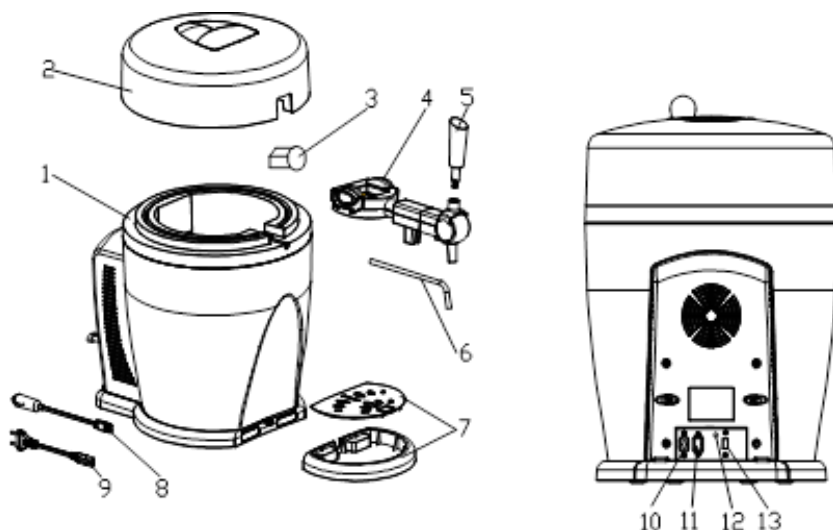

N°	Componente	N°	Componente
1	Cuerpo principal	8	Cable de alimentación para CD 12 V
2	Tapa superior con agarradera	9	Cable de alimentación con enchufe para CA
3	Tapón de cierre	10	Socket para el cable de alimentación por CA
4	Grifo	11	Socket para el cable de alimentación por CD
5	Tirador del grifo	12	LED de funcionamiento
6	Tubo de conexión (5)	13	Selector de alimentación para CD o CA
7	Bandeja de goteo con rejilla.		

Modo de empleo :

La máquina de cerveza permite mantener un barril de cerveza de 5 litros a una temperatura ideal de entre 3 °C y 6 °C. Se ha diseñado específicamente para su uso con barriles de 5 litros autónomos equipados con un asa dispensadora de cerveza manual. Es importante tener en cuenta que sin el asa dispensadora manual suministrada con el barril, la máquina de cerveza no puede utilizarse.

Atención

Para garantizar una circulación de aire adecuada, deje un espacio libre de al menos 10 cm en la parte trasera de la máquina de cerveza, ya que el ventilador está situado allí.

El modo de gestión de energía está desactivado. Consumo energético: máximo 0,3 W. El modo desactivado debe controlarse manualmente mediante el interruptor ON/OFF. Cuando el interruptor está en la posición OFF, el dispositivo entra en modo OFF.

PRECAUCIÓN

No enfríe nunca el barril en el congelador. El barril está bajo presión y podría explotar.

INSTRUCCIONES DE USO



1. Es indispensable tener un tonel de cerveza Heineken de 5 L con válvula compresora.

2. Inserte el tubo de extracción en la pequeña boquilla que está encima del tonel.

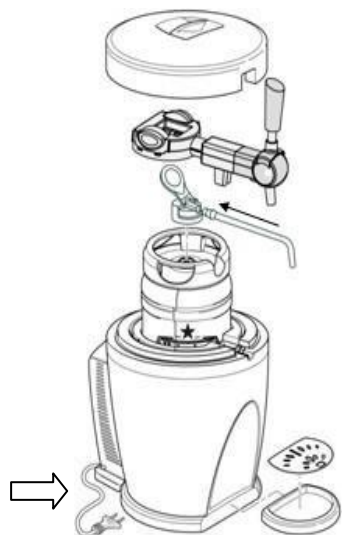

3. A una temperatura ambiente de 25 °C, una vez que coloque el tonel y encienda el aparato ya sea conectado a CD o CA, la cerveza se enfriará a 3-6 °C en 48 horas y se mantendrá siempre a esa temperatura. Si la temperatura está en 3 °C significa que el compresor está funcionando y en 6 °C significa que el compresor está parado, en modo estacionario.

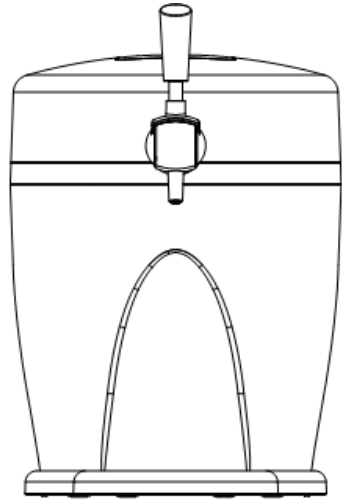

Fije el mecanismo de tracción a la brida del cañón.

1 Pulse simultáneamente ambos botones.

2 A continuación, coloque el mecanismo en el collarín del cañón y suelte los botones.

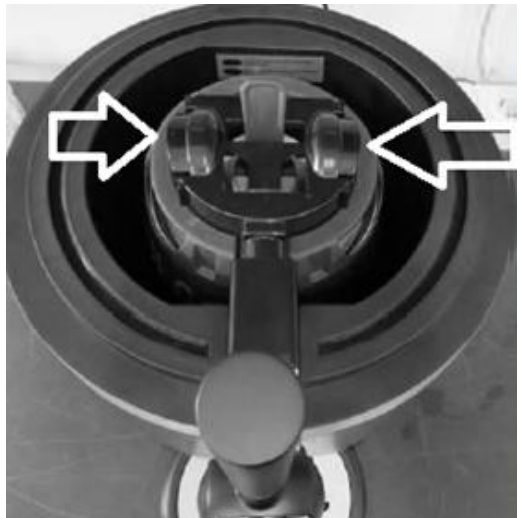

4. El grifo debe quedar bien ajustado. Por lo general, el tirador del grifo debe apuntar hacia arriba cerrado. Gire el tirador unos 15° hacia el frente para extraer la cerveza. Si lo coloca a 90° , será liberado automáticamente a la posición inicial nada más que retire su mano.

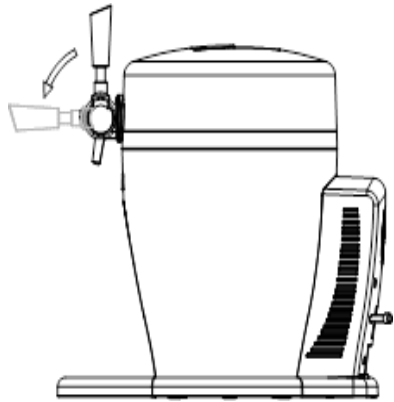

5. Cuando no tenga un tonel de cerveza Heineken de 5 L, o cuando este se haya acabado, puede retirar el grifo y colocar el sello en su lugar para utilizar el aparato como una nevera; pudiendo enfriar hasta cuatro botellas de cerveza o vino de 310 mm de altura o 12 latas de 350 mL de cualquier bebida.

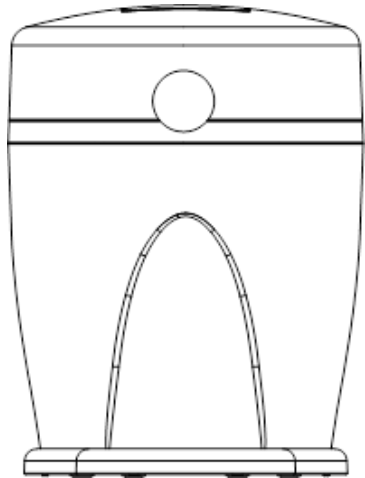

LIMPIEZA

Siempre desenchufe el enfriador de cervezas del tomacorriente antes de cualquier operación de limpieza.

- No utilice detergentes agresivos o productos corrosivos para limpiar este enfriador de cervezas, ni use objetos afilados (tales como cuchillos o artículos cortantes).
- Nunca sumerja el aparato en ningún líquido.
- Nunca lave el aparato o sus accesorios en el lavavajillas.
- No permita que le entre agua al aparato, ya que esto puede afectar los componentes eléctricos.
- Limpie las superficies del aparato,

interior y exterior, con un paño suave ligeramente húmedo con detergente líquido neutro.

- Luego, use un paño suave apenas húmedo con agua para limpiar bien todas las superficies y séquelas con un paño seco.
- Limpie la bandeja de goteo y la rejilla con agua caliente y detergente líquido. Luego séquelas bien.
- Después de cada uso, enjuague la boquilla de extracción del tonel y el tubo de conexión con agua corriente.
- Use un tubo de extensión y una manguera limpios cada vez que coloque un nuevo tonel en el aparato. Enjuague la manguera con agua

corriente y espere que se seque completamente antes de volver a colocarla.

MANTENIMIENTO

Si el enfriador de cervezas no funciona correctamente, llame al centro de asistencia técnica.

Para ahorrar tiempo y dinero, consulte la Guía de Solución de Problemas en este manual antes de contactar al centro de asistencia técnica. Esta guía resume varios tipos de problemas, con sus posibles causas y soluciones simples que están a su alcance.

GUÍA DE SOLUCIÓN DE PROBLEMAS

Problema	Posible causa	Posible solución
El grifo no extrae la cerveza.	<ol style="list-style-type: none"> 1. El tubo de conexión no está conectado en el grifo. 2. No hay tonel en el aparato o el tonel ya está vacío. 	<ol style="list-style-type: none"> 1. Inserte bien el tubo en el grifo y apriételo. 2. Coloque un tonel lleno en el enfriador de cervezas.
La cerveza está saliendo con demasiada espuma.	<ol style="list-style-type: none"> 1. No está usando el tirador del grifo de forma correcta. 2. La cerveza no está fría lo suficiente (la temperatura óptima es 3-5 °C). 3. El tonel fue agitado o sacudido antes de instalarlo. 4. La cerveza está casi acabando. 5. La presión dentro del tonel está demasiado elevada. 	<ol style="list-style-type: none"> 1. Abra el grifo hasta el tope rápidamente; halle la posición idónea, recomendado de $\frac{3}{4}$ a 1 del vaso. Observe el color y la concentración de la cerveza, debe ser espesa y color crema. 2. Enfríe el tonel de cerveza hasta 3-5 °C. 3. Deje el tonel en reposo algunas horas antes de instalarlo. 4. Coloque un nuevo tonel de cerveza.
Poco flujo de cerveza en el grifo, sale muy lento.	<ol style="list-style-type: none"> 1. Hay baja presión dentro del tonel. 2. Hay fugas en el tubo de conexión o en la manguera. 	<p>Compruebe si el tubo o la manguera están rotos con salideros.</p>

GARANTÍA

El periodo de garantía de nuestros productos es de 2 años.

Si tiene algún problema o pregunta, puede acceder fácilmente a nuestras páginas de ayuda, consejos para solucionar problemas, preguntas frecuentes y manuales de usuario en nuestro sitio de servicio: <https://sav.hkoenig.com>.

Al escribir el nombre de referencia de su dispositivo en la barra de búsqueda, puede acceder a toda la asistencia en línea disponible, diseñada para satisfacer mejor sus necesidades.

Si sigue sin encontrar una respuesta a su pregunta o problema, haga clic en "¿La respuesta ha resuelto su problema? Ésto le llevará al formulario de solicitud de asistencia posventa, que puede rellenar para validar su solicitud y obtener ayuda.

CONDICIONES DE GARANTÍA

La garantía cubre todos los fallos que se produzcan en el contexto de un uso normal, de acuerdo con los usos y especificaciones del manual de usuario.

Esta garantía no se aplica a los problemas de embalaje o transporte durante el envío del producto por parte del propietario. Tampoco incluye el desgaste normal del producto, ni el mantenimiento o la sustitución de piezas consumibles.

EXCLUSIÓN DE GARANTÍA

- Accesorios y piezas de desgaste (*).
- Mantenimiento normal del aparato.
- Todas las averías derivadas de un uso incorrecto (golpes, incumplimiento de las recomendaciones de alimentación eléctrica, malas condiciones de uso, etc.), de un mantenimiento insuficiente o

de un mal uso del aparato, así como del uso de accesorios inadecuados.

- Daños de origen externo: incendio, daños por agua, sobrecarga eléctrica, etc.
- Cualquier equipo que haya sido desmontado, incluso parcialmente, por personas que no estén autorizadas a hacerlo (en particular el usuario).
- Productos cuyo número de serie falte, esté dañado o sea ilegible, lo que no permitiría su identificación.
- Productos sujetos a alquiler, demostración o exposición.

(*) Algunas piezas de su aparato, conocidas como piezas de desgaste o consumibles, se deterioran con el tiempo y la frecuencia de uso de su aparato. Este desgaste es normal, pero puede acentuarse por las malas condiciones de uso o de mantenimiento de su aparato. Por lo tanto, estas piezas no están cubiertas por la garantía.

Los accesorios suministrados con el aparato también están excluidos de la garantía. No se pueden cambiar ni reembolsar. No obstante, algunos accesorios pueden adquirirse directamente en nuestro sitio web: <https://sav.hkoenig.com/>

MEDIO AMBIENTE



Como revendedor y distribuidor responsable, nos preocupamos con el medio ambiente. Por eso le recomendamos que siga el procedimiento correcto para descartar y reciclar su parrilla de racletas y los materiales de embalaje. De esta forma estará ayudando

a ██████████ r los recursos naturales y garantizará que su aparato sea reciclado por vías seguras que protegen la salud y el medio ambiente. Debe desechar este aparato y su embalaje de acuerdo con las leyes y normativas locales. Este aparato contiene componentes electrónicos, por esta razón, tanto la parrilla como sus accesorios se deben desechar por separado al final de su vida útil. No lo descarte junto con la basura doméstica común. Póngase en contacto con las autoridades locales para que se informe sobre la eliminación y reciclaje de electrodomésticos. Debe llevar el aparato para el punto de recogida y reciclaje autorizado de su localidad. Algunos de estos puntos reciben los electrodomésticos de forma gratuita.

ITALIAN

Si prega di leggere attentamente il manuale di istruzioni prima di installare e utilizzare l'apparecchio, e conservarlo per riferimenti futuri.

INTRODUZIONE

Questo è un dispositivo di raffreddamento della birra per uso domestico; porta la birra ad una temperatura migliore per la conservazione (da 3 a 6 °C) entro 48 ore. Il dispositivo di raffreddamento della birra manterrà fresco il fusto da 5 litri per moltotempo. Tuttavia, suggeriamo di raffreddare inizialmente il fusto di birra per almeno 12 ore in frigorifero prima di metterlo nel dispositivo di raffreddamento della birra.

IMPORTANTI ISTRUZIONI DISICUREZZA

Abbiamo inserito numerosi importanti messaggi di sicurezza nel manuale d' istruzioni del dispositivo di raffreddamento birra. Prima di utilizzarlo, leggere e osservare tutte le norme di sicurezza e le istruzioni operative; e riporre il manuale d' istruzioni in un luogo sicuro per riferimenti futuri.

ISTRUZIONI DI SICUREZZA

- Prima di utilizzare l'apparecchio, assicurarsi che il cavo di alimentazione sia ben collegato o meno; in caso contrario, non utilizzarlo e chiamare il centro Assistenza.
- Se il cavo d'alimentazione è danneggiato, deve essere sostituito dal produttore, dal suo agente di servizio o da una persona qualificata per evitare rischi.
- Prima di utilizzare l'apparecchio verificare se la spina è adatta alla presa o meno; in caso contrario, non utilizzare l'apparecchio e chiamare il centro assistenza.
- Non collegare o scollegare la spina elettrica con le mani bagnate.
- Posizionare il dispositivo di raffreddamento birra su una superficie asciutta e orizzontale.
- Per garantire una ventilazione adeguata per il dispositivo di raffreddamento birra, assicurarsi che il dispositivo di raffreddamento abbia almeno 5/ 10 cm di distanza su entrambi i lati in modo da consentire una corretta ventilazione dell'apparecchio.

- Non mettere mai il dispositivo di raffreddamento birra alla luce diretta del sole.
- Non coprire mai il dispositivo di raffreddamento birra quando è in funzione con altri oggetti.
- Il dispositivo di raffreddamento birra deve essere installato in un'area protetta dagli agenti atmosferici, come vento, pioggia, spruzzi d'acqua o gocce.
- Prima di procedere con le operazioni di pulizia e manutenzione, assicurarsi che l'alimentazione dell'unità sia scollegata. La mancata osservanza di questa precauzione può provocare scosse elettriche o morte.
- Non immergere il dispositivo di raffreddamento birra o la spina di alimentazione nell'acqua o in altri liquidi.
- Non utilizzare panni ruvidi, sostanze abrasive per pulire il dispositivo di raffreddamento birra
- Non togliere il fusto di birra dal dispositivo di raffreddamento se il barilotto non è stato completamente svuotato.
- Non consentire mai ai bambini di utilizzare o

giocare con il dispositivo di raffreddamento birra. La pulizia e la manutenzione dell'utente non devono essere eseguite da bambini senza supervisione.

- Questo apparecchio può essere usato da persone con ridotte capacità fisiche, sensoriali o mentali o con mancanza di esperienza o conoscenza, a condizione che siano sorvegliate o istruite sull'uso sicuro dell'apparecchio e che comprendano pienamente i potenziali pericoli.
- I bambini dovrebbero essere sorvegliati per assicurarsi che non giochino con l'apparecchio.

Avvertimento: Non conservare sostanze esplosive come bombolette aerosol con un propellente infiammabile in questo apparecchio.

Questo apparecchio può essere utilizzato da bambini di almeno 8 anni di età, purché siano sorvegliati e siano stati istruiti sull'uso sicuro dell'apparecchio e siano totalmente

consapevoli dei pericoli annessi.

- La pulizia e la manutenzione non devono essere eseguite da bambini a meno che non abbiano almeno 8 anni di età e siano supervisionati da un adulto
- Tenere l'apparecchio e il cavo di alimentazione fuori dalla portata dei bambini sotto gli 8 anni.
- Quando si utilizzano apparecchiature elettriche, è necessario adottare precauzioni di sicurezza per prevenire il rischio di incendi, scosse elettriche e/o lesioni in caso di uso improprio.
- Assicurarsi che la tensione nominale presente sulla targhetta corrisponda alla tensione principale del vostro impianto. Se così non fosse, contattare il rivenditore e non collegare l'unità.
- Non lasciare mai l'unità incustodita durante il funzionamento.
- Si prega di tenere questo documento a portata di mano e di consegnarlo al futuro proprietario in caso di trasferimento del dispositivo
- Il dispositivo non deve essere utilizzato se è caduto

Se sono visibili evidenti segni di danni o se presenta perdite.

- Questo apparecchio è destinato all'uso domestico e applicazioni simili come
 - Zone cucina del personale in negozi, uffici e altro ambienti di lavoro ;
 - Agriturismo e da clienti in hotel, motel e altri ambienti di tipo residenziale ;
 - Bed and breakfast ;
 - Ristorazione e applicazioni simili non a dettaglio
- Il dispositivo non deve essere utilizzato se è caduto, se sono visibili segni evidenti di danneggiamento o se presenta perdite.

SPECIFICHE

N O.	ARTICOLO	NOTA
1	Vtaggio	AC 220- 240V / 50Hz; DC12V
2	Capacità disponibile	Fusto HeineKen da 11 litri o 5 litri con pressione incorporata
3	Energia	60W
4	Prestazioni refrigerazione	di il range di temperatura è compreso tra 3 e 6 °C con una temperatura ambiente di 25 °C.
5	Rumore	≤40dB (A) ; [Rumore di fondo≤25dB (A)]
6	Dimensioni (mm)	L422 * W340 * H430
7	Dissipatore di calore in alluminio	√
8	Tecnologia refrigerazione semiconduttori	di dei √
9	Scarico ad azionamento manuale	√
10	Vassoio raccogli gocce separabile	√
11	Regolazione temperatura	della √
12	Sistema termico	Schiuma PU / intervallo di peso: 310 ± 5 g
13	Tipo climatico	N / SN

SCHEMA DELLA STRUTTURA

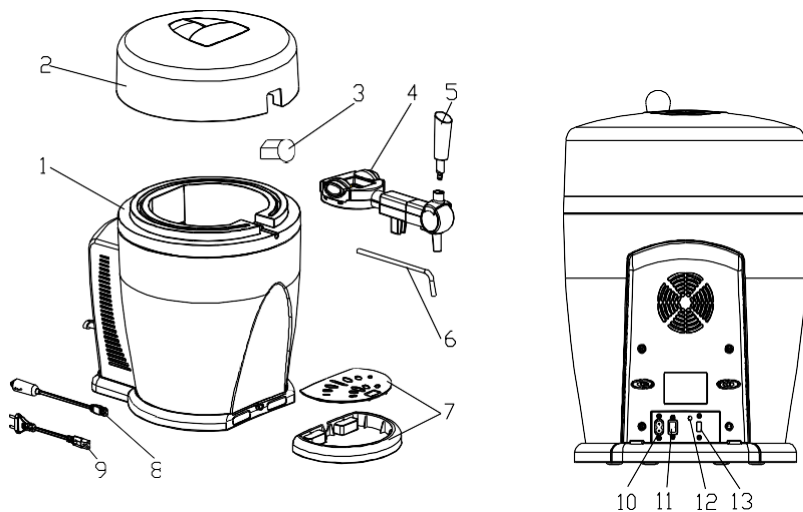

NO.	Nome delle parti	NO.	Nome delle parti
1	Corpo macchina	8	Cavo 12 V CC
2	Copertura impugnatura con	9	Cavo AC con spina
3	Tappo di tenuta	10	Collegamento AC
4	Connettore unità	11	Collegamento DC
5	Connettore maniglia	12	Indicatore luminoso di accensione / spegnimento
6	Tubo di prolunga (5x)	13	Selettore della tensione di alimentazione
7	Vaschetta raccogli gocce con griglia		

Come si usa :

La macchina della birra consente di mantenere un fusto di birra da 5 litri a una temperatura ideale compresa tra 3°C e 6°C. È stato progettato specificamente per l'uso con fusti da 5 litri autonomi dotati di una maniglia per l'erogazione manuale della birra. È importante notare che senza la maniglia di erogazione manuale fornita con il fusto, la macchina per la birra non può essere utilizzata.

Nota bene

Per garantire un'adeguata circolazione dell'aria, lasciare uno spazio libero di almeno 10 cm nella parte posteriore della macchina per la birra, in quanto la ventola è posizionata lì.

La modalità di gestione dell'alimentazione è disattivata. Consumo energetico: max 0,3 W. La modalità di spegnimento deve essere controllata manualmente tramite l'interruttore ON/OFF. Quando l'interruttore è in posizione OFF, il dispositivo entra in modalità OFF.

ATTENZIONE

Non raffreddare mai il fusto nel congelatore. Il fusto è sotto pressione e potrebbe esplodere!

METODO DI FUNZIONAMENTO



1. Il fusto Heineken da 5 litri con pressione incorporata è un must.

2. Inserire il tubo di prolunga nel piccolo foro nella parte superiore del fusto di birra.



3. Quando la temperatura ambiente è 25°C e il fusto Heineken è posizionato, accendere l'unità con corrente continua o corrente alternata per 48 ore, la temperatura della birra scenderà e si manterrà sui 3~6°C. (3°C significa che il refrigeratore è in funzione, 6°C significa che è fermo)

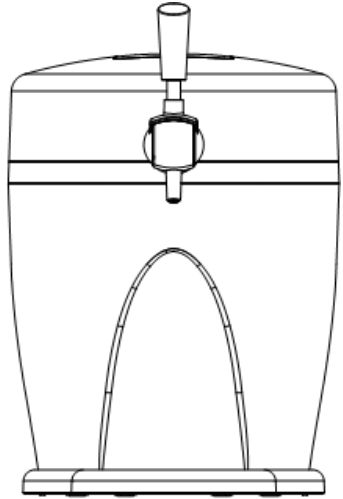

Fissare il meccanismo di trazione alla flangia della canna.

1 Premere contemporaneamente i due pulsanti.

2 Posizionare quindi il meccanismo sul collare della canna e rilasciare i pulsanti.

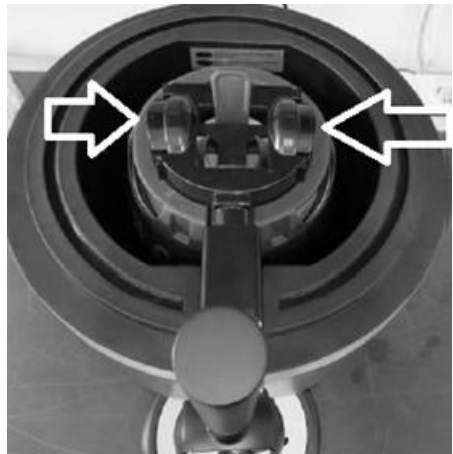

4. L'unità rubinetto deve essere installata saldamente. Normalmente, la maniglia del rubinetto dovrebbe essere bloccata verso l'alto. Tirare la maniglia del rubinetto verso le 15°C, la birra inizierà ad uscire. Quando la maniglia del rubinetto è posizionata su 90°C, una volta lasciata, tornerà in posizione automaticamente

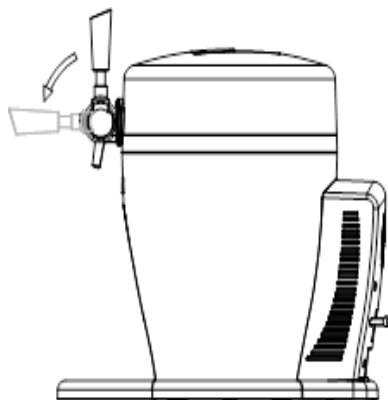

5. Quando il fusto HEINEKEN da 5 litri non è necessario, sostituire il rubinetto con il sigillo, quindi utilizzare l'apparecchio come un'unità di refrigerazione per quattro bottiglie di birra da 310 mm o 12 lattine.

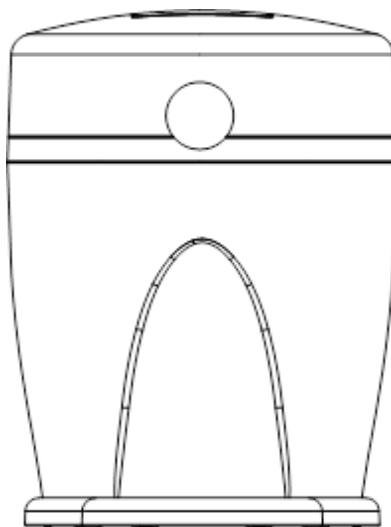

PULIZIA

Scollegare sempre l'unità prima di pulirla.

- Non utilizzare detergenti aggressivi o caustici o oggetti appuntiti (come coltelli o altri oggetti appuntiti).

Non immergere mai l'unità in acqua o altriliquidi.

- Non mettere mai l'apparecchio o i suoi accessori in lavastoviglie.
 - Evitare che l'umidità penetri all'interno dell'apparecchio fino a raggiungere i componenti elettrici.
 - Pulire l'interno e l'esterno dell'unità con un panno umido e una piccola quantità di detergente delicato.
- Poi pulire accuratamente l'interno e l'esterno dell'unità con un panno morbido.

- Pulire il vassoio antigoccia in acqua calda e sapone. Quindi asciugarla.
- Dopo ogni utilizzo, sciacquare il tubodi trazione della canna e il tubo di prolunga sotto l'acqua corrente.
- Quando si posiziona un nuovo fusto,utilizzare una prolunga pulita. Sciacquare il tubo di prolunga sotto l'acqua corrente e lasciarlo asciugare completamente.

MANUTENZIONE

Se il dispositivo di raffreddamento birra non funziona correttamente, chiamare il centro assistenza.

Prima di chiamare l'assistenza, consulta la Guida alla risoluzione dei problemi. Elenca le cause di problemi di funzionamento minori che è possibile correggere da soli.

Risoluzione dei problem

Problema	Causa	Risoluzione dei problemi
La birra non viene rilasciata.	<ol style="list-style-type: none"> 1. Il tubo di prolunga sul rubinetto non è ben collegato 2. Nessun fusto di birra nell'unità o niente birra nel fusto di birra. 	<ol style="list-style-type: none"> 1. Collegare bene il tubo 2. Metti un nuovo barilotto di birra nel frigorifero
La birra rilasciata è piena di schiuma, il liquido non è sufficiente.	<ol style="list-style-type: none"> 1. La birra non può essere versata correttamente. 2. La temperatura nel fusto è troppo alta (la gamma ideale è 3-5 °C) 3. Il fusto di birra è stato agitato prima dell'uso. 4. La birra nel fusto sta per esaurirsi 5. La pressione nel fusto è eccessiva. 	<ol style="list-style-type: none"> 1. Aprire completamente il rubinetto rapidamente; Trovare la distanza migliore tra la tazza e il rubinetto, si consiglia l'altezza da $\frac{3}{4}$ a 1. Controlla il colore e la concentrazione, dovrebbe essere densa e color crema. 2. Raffreddare la birra a 3-5 °C 3. Lascia riposare fusto di birra per qualche tempo fino a quando la schiuma non scompare 4. Sostituire con un nuovo fusto di birra.
La velocità di flusso della birra è troppo lenta.	<ol style="list-style-type: none"> 1. La pressione nel fusto è troppo bassa. 2. Il tubo di prolunga o il tubo del gas presenta perdite. 	Verificare che il tubo non sia danneggiato.

GARANZIA

Il periodo di garanzia per i nostri prodotti è di 2 anni.

Se avete problemi o domande, potete facilmente accedere alle nostre pagine di aiuto, consigli per la risoluzione dei problemi, FAQ e manuali d'uso sul nostro sito post-vendita: <https://sav.hkoenig.com>.

Digitando il nome di riferimento del tuo dispositivo nella barra di ricerca, puoi accedere a tutto il supporto online disponibile, progettato per soddisfare al meglio le tue esigenze.

Se ancora non riesci a trovare una risposta alla tua domanda o al tuo problema, allora clicca su "La risposta ha risolto il tuo problema? Questo vi porterà al modulo di richiesta di supporto post-vendita, che potete completare per convalidare la vostra richiesta e ottenere aiuto.

CONDIZIONI DI GARANZIA

La garanzia copre tutti i guasti derivanti da un uso normale, in conformità con gli usi e le specifiche del manuale utente.

Questa garanzia non si applica a problemi di imballaggio o di trasporto durante la spedizione del prodotto da parte del proprietario. Non include inoltre la normale usura del prodotto, né la manutenzione o la sostituzione delle parti di consumo.

ESCLUSIONE DELLA GARANZIA

- Accessori e parti soggette a usura (*).
- Normale manutenzione dell'apparecchio.
- Tutti i guasti derivanti da un uso improprio (urti, mancato rispetto delle raccomandazioni sull'alimentazione, cattive condizioni d'uso, ecc.), da una manutenzione inadeguata o da un uso improprio dell'apparecchio, nonché dall'uso di accessori inadeguati.
- Danni di origine esterna: incendio, danni d'acqua, sovratensione

elettrica, ecc.

- Qualsiasi attrezzatura che sia stata smontata, anche parzialmente, da persone diverse da quelle autorizzate a farlo (in particolare l'utente).
- Prodotti per i quali il numero di serie è mancante, danneggiato o illeggibile, il che non permetterebbe la sua identificazione.
- Prodotti soggetti a noleggio, dimostrazione o esposizione.

(*) Alcune parti del suo apparecchio, note come parti soggette a usura o materiali di consumo, si deteriorano con il tempo e la frequenza d'uso del suo apparecchio. Questa usura è normale, ma può essere accentuata da cattive condizioni d'uso o di manutenzione del vostro apparecchio. Queste parti non sono quindi coperte dalla garanzia.

Anche gli accessori forniti con l'apparecchio sono esclusi dalla garanzia. Non possono essere scambiati o rimborsati. Tuttavia, alcuni accessori possono essere acquistati direttamente dal nostro sito web: <https://sav.hkoenig.com/>.

AMBIANTE



In qualità di rivenditori responsabili, abbiamo a cuore l'ambiente. Pertanto, ti invitiamo a seguire la corretta procedura di smaltimento dell'apparecchiatura e dei materiali di imballaggio. Ciò contribuirà a conservare le risorse naturali e garantirà che l'apparecchio venga riciclato

il modo da proteggere la salute di tutti e l'ambiente.

È necessario smaltire questo apparecchio e il suo imballaggio secondo le leggi e le normative locali.

Poiché questo apparecchio contiene componenti elettronici, l'apparecchio e i suoi accessori devono essere smaltiti separatamente dai rifiuti domestici quando l'apparecchio raggiunge la fine della sua vita utile.

Contattare l'autorità locale per informazioni su smaltimento e riciclaggio. L'apparecchio deve essere portato al punto di raccolta locale per il riciclaggio. Alcuni punti di raccolta accettano l'apparecchio gratuitamente.

PORTUGUÊS

Leia atentamente o manual de instruções antes de o instalar e utilizar, e guarde-o para referência futura.

INTRODUÇÃO

Este é um refrigerador de cerveja doméstico; leva a cerveja à melhor temperatura para armazenamento a frio (3 a 6 °C) em 48 horas. O refrigerador de cerveja manterá o barril de 5L frio por um período quase indefinido. Sugerimos, no entanto, que inicialmente refresque o barril de cerveja durante, pelo menos, 12 horas no frigorífico antes de o colocar no refrigerador de cerveja.

INSTRUÇÕES DE SEGURANÇA IMPORTANTES

O manual de instruções do refrigerador de cerveja contém muitas mensagens de segurança importantes. Antes de o utilizar, leia e cumpra todas as regras de segurança e instruções de funcionamento; e guarde o manual de instruções num local seguro para consulta futura.

INSTRUÇÕES DE SEGURANÇA

- Antes de o utilizar, verifique se o cabo de alimentação está bem ligado ou não; se não estiver, não o utilize e contate o centro de assistência;

- Se o cabo de alimentação estiver danificado, deve ser substituído pelo fabricante ou por um agente de assistência técnica ou por uma pessoa com qualificações semelhantes, por forma a evitar riscos.
- Antes de o utilizar, verifique se a ficha está ou não em conformidade com a tomada; se não estiver, não o utilize e contate o centro de assistência técnica;
- Não ligar ou desligar a ficha elétrica com as mãos molhadas.
- Coloque o refrigerador de cerveja numa superfície seca e horizontal.
- Para garantir uma ventilação adequada do refrigerador de cerveja, certifique-se de que este se encontra a uma distância mínima de 5 polegadas / 10 cm de cada lado, por forma a permitir uma ventilação correta do aparelho.
- Nunca coloque o refrigerador de cerveja sob a luz do sol.
- Nunca cubra o refrigerador de cerveja com outro objeto quando este estiver em funcionamento.

- O refrigerador de cerveja deve ser instalado numa área protegida dos elementos, tais como: vento, chuva, salpicos ou pingos de água.
- Antes de proceder à operação de limpeza e manutenção, certifique-se de que a corrente elétrica da unidade está desligada. Se não o fizer, pode provocar choques elétricos ou morte.
- Não imergir o refrigerador de cerveja ou a ficha de alimentação na água ou noutro líquido.
- Não utilizar um pano grosso ou material abrasivo para limpar o refrigerador de cerveja.
- Não retire o barril de cerveja do refrigerador se o mesmo não estiver completamente vazio.
- Nunca permita que as crianças operem, brinquem ou gatinhem dentro do refrigerador de cerveja.
- Este aparelho pode ser utilizado por pessoas com capacidades físicas, sensoriais ou mentais reduzidas ou com falta de experiência ou conhecimentos, desde que sejam supervisionadas ou instruídas sobre a utilização

segura do aparelho e que compreendam perfeitamente os perigos potenciais. A limpeza e a manutenção efectuada pelo utilizador não devem ser efetuadas por crianças sem supervisão.

- As crianças devem ser vigiadas para garantir que não brincam com o aparelho.

AVISO: Não guarde substâncias explosivas, tais como latas de aerossol com um propulsor inflamável, neste aparelho. Este aparelho pode ser utilizado por crianças com, pelo menos, 8 anos de idade, desde que sejam vigiadas e tenham recebido instruções sobre a utilização segura do aparelho e estejam plenamente conscientes dos perigos envolvidos.

- A limpeza e a manutenção não devem ser efetuadas por crianças, salvo se estas tiverem pelo menos 8 anos de idade e sejam supervisionadas por um adulto.
- Manter o aparelho e o respetivo cabo de alimentação fora do alcance de crianças com menos de 8 anos de idade.

- Ao utilizar equipamentos elétricos, devem ser sempre tomadas precauções de segurança para evitar o risco de incêndio, choque elétrico e/ou ferimentos em caso de utilização indevida.
- Certifique-se de que a voltagem nominal na placa de características corresponde à voltagem principal da sua instalação. Se não for esse o caso, contate o revendedor e não ligue a unidade.
- Nunca deixe o aparelho sem vigilância durante o funcionamento.
- Mantenha este documento à mão e entregue-o ao futuro proprietário em caso de transferência do seu aparelho.
- O aparelho não deve ser utilizado se tiver caído, se forem visíveis sinais evidentes de danos ou se tiver fugas.
- Este aparelho destina-se a ser utilizado em aplicações domésticas e similares, tais como:
 - Em áreas de cozinha reservadas a funcionários de estabelecimentos comerciais, escritórios e outros ambientes profissionais;

- Em pousadas agrícolas e por clientes de hotéis, motéis e outros ambientes residenciais;
- Em ambientes do tipo Cama & Pequeno Almoço;
- Restauração e aplicações similares não retalhistas.

ESPECIFICAÇÕES

N O .	ITEM	NOTA
1	Voltagem	AC 220-240V/50Hz;DC12V
2	Capacidade disponível	Barril HeineKen de 11L ou 5L com pressão incorporada
3	Corrente	60W
4	Desempenho da Refrigeração	A temperatura deve estar entre 3 e 6 °C para uma temperatura ambiente de 25 °C.
5	Ruído	≤40dB(A); [Ruído de fundo≤25dB(A)]
6	Dimensão (mm)	L422*W340*H430
7	Dissipador de calor em alumínio	√
8	Tecnologia de Refrigeração de semicondutores	√

9	Drenagem de funcionamento manual	√
1 0	Tabuleiro separável para recolha de gotas	√
1 1	Regulação da temperatura	√
1 2	Sistema de aquecimento	PU espuma/peso médio: 310±5g
1 3	Tipo climático	N/SN

DIAGRAMA DA ESTRUTURA

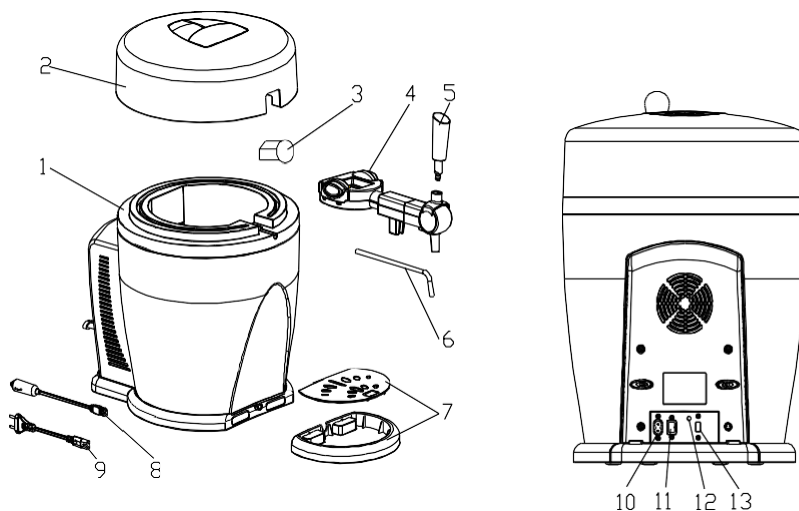

N O.	Nome das Peças	N O.	Nome das Peças
1	Estrutura	8	12 V DC cabo
2	Tampa com pega	9	Cabo CA com ficha
3	Tampão de vedação	10	Ligação CA
4	Torneira	11	Ligação DC
5	Manípulo da torneira	12	Luz indicadora de On/Off (Ligar/Desligar)
6	Tubo de Extensão (5x)	13	Interruptor de seleção da voltagem de alimentação
7	Tabuleiro de recolha de gotas com grelha		

Modo de utilização :

A máquina de cerveja permite-lhe manter um barril de cerveja de 5 litros a uma temperatura ideal entre 3°C e 6°C. Foi especificamente concebida para ser utilizada com barris autónomos de 5 litros equipados com uma pega manual de distribuição de cerveja. É importante notar que sem a pega de distribuição manual fornecida com o barril, a máquina de cerveja não pode ser utilizada.

Nota

Para garantir uma circulação de ar adequada, é necessário deixar um espaço livre de, pelo menos, 10 cm na parte de trás da máquina de cerveja, uma vez que a ventoinha está aí colocada.

The power management mode is off mode. Power consumption : Max 0.3W. The off mode needs to be manually controlled by the ON/OFF switch. When the switch is in the OFF position, it enters the OFF mode.

CUIDADO

Nunca arrefeça o barril no congelador. O barril está sob pressão e pode explodir!

MÉTODO DE FUNCIONAMENTO



1. Barril HeineKen de 5L com pressão

2. Introduzir o tubo de extensão no pequeno orifício situado na parte superior do barril de cerveja.



3. Quando a temperatura ambiente é de 25°C e o barril HeineKen é colocado, ligue a unidade com corrente DC ou corrente AC durante 48 Horas. A temperatura da cerveja aumentará e manter-se-á entre 3~6°C. (3°C significa que o refrigerador está a funcionar, 6°C significa que é

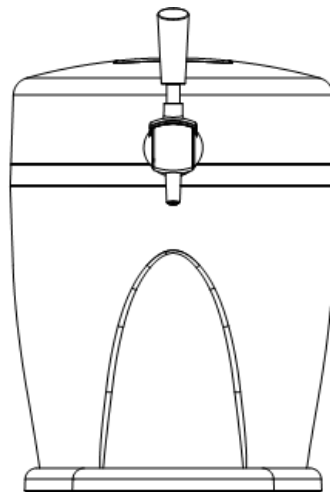

Fixar o mecanismo de tração à flange do tambor.

1 Premir simultaneamente os dois botões.

2 Em seguida, posicionar o mecanismo no colarinho do tambor e soltar os botões.

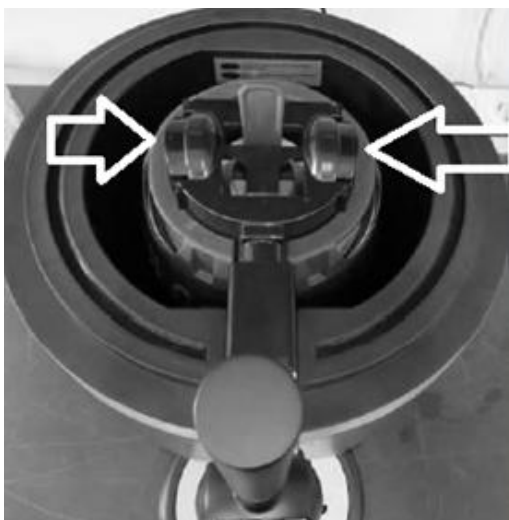

4. A torneira deve ser instalada com firmeza. Normalmente, o manípulo da torneira deve ficar voltado para cima. Puxe o manípulo da torneira até cerca de 15°C , a cerveja começa a sair. Quando o manípulo da torneira estiver a 90°C , assim que a mão se mover, o manípulo será automaticamente reposto.

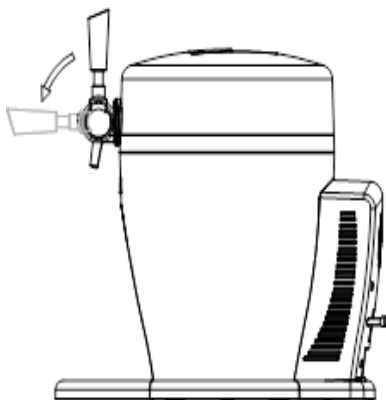

5. Quando o barril HEINEKEN de 5L não for necessário, substitua a torneira pela junta de vedação, desta forma pode considera-la como uma unidade de refrigeração com quatro garrafas de cerveja de 310 mm de altura ou 12 latas de bebida.

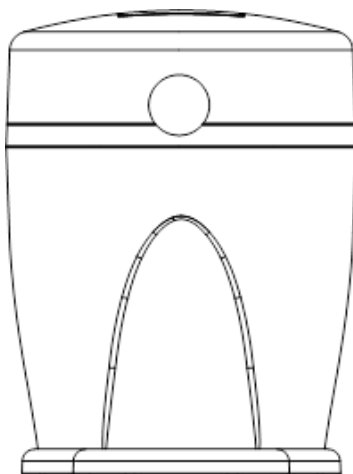

LIMPEZA

- Desligue sempre o aparelho da tomada antes de o limpar.
- Não utilize detergentes agressivos ou cáusticos nem objetos afiados (como facas ou outros objetos afiados).
- Nunca submergir o aparelho.
- Nunca colocar o aparelho ou os seus acessórios na máquina de lavar louça.
- Não permita que a humidade penetre no interior do aparelho até aos componentes elétricos.
- Limpe o interior e o exterior do aparelho com um pano húmido e uma pequena quantidade de detergente suave. Em seguida, limpe cuidadosamente o interior e o exterior do aparelho com um pano macio.
- Limpe o tabuleiro de recolha de água/gotas e a grelha com água quente com sabão. Depois, seque-os.
- Após cada utilização, lave o tubo de extração do tambor e o tubo de extensão com água corrente.
- Quando colocar um novo barril, utilize uma

mangueira de extensão limpa. Lave a mangueira de extensão com água corrente e deixe-a secar bem.

MANUTENÇÃO

Se o refrigerador de cerveja não funcionar corretamente, contate o centro de assistência técnica;

Para poupar tempo e dinheiro, antes de contatar o serviço de assistência, consulte o Guia de Resolução de Problemas. Este indica as causas de problemas de funcionamento menores que podem ser corrigidos pelo próprio utilizador.

Resolução de Problemas

Problema	Causa	Resolução do Problema
A cerveja não sai	<ol style="list-style-type: none">1. O tubo de extensão da torneira não está encaixado bem.2. Não existe barril de cerveja na unidade.	<ol style="list-style-type: none">1. Encaixe bem o tubo.2. Coloque um novo barril de cerveja no refrigerador.
A cerveja que sai está cheia de espuma, o líquido efetivo não é suficiente.	<ol style="list-style-type: none">1. A cerveja não pode ser colocada corretamente na caneca.2. A temperatura do barril é muito alta (o melhor intervalo é de 3-5°C)3. O barril de cerveja foi agitado antes de ser utilizado.4. A cerveja no barril vai acabar.5. A pressão no barril é demasiado grande.	<ol style="list-style-type: none">1. Abra a torneira completamente e rapidamente; Encontre a melhor distância entre a caneca e a torneira, recomenda-se a altura de $\frac{3}{4}$ para 1. Verifique a cor e a concentração, deve ser espessa e de cor creme.2. Refrigere a cerveja entre 3-5°C3. Coloque o barril de cerveja durante algum tempo até que a espuma desapareça.4. Substitua o barril de cerveja.
O caudal de cerveja é demasiado lento.	<ol style="list-style-type: none">1. A pressão no barril é demasiado baixa.2. O tubo de extensão ou o tubo de gás tem fugas.	Verifique se o tubo está danificado.

GARANTIA

O período de garantia dos nossos produtos é de 2 anos.

Se tiver algum problema ou dúvida, pode aceder facilmente às nossas páginas de ajuda, dicas de resolução de problemas, perguntas frequentes e manuais de utilizador no nosso site pós-venda: <https://sav.hkoenig.com>.

Ao escrever o nome de referência do seu dispositivo na barra de pesquisa, pode aceder a todo o suporte online disponível, concebido para melhor se adaptar às suas necessidades.

Se, mesmo assim, não conseguir encontrar uma resposta para a sua pergunta ou problema, clique em "A resposta resolveu o seu problema? Isto conduzi-lo-á ao formulário de pedido de assistência pós-venda, que pode preencher para validar o seu pedido e obter ajuda.

CONDIÇÕES DE GARANTIA

A garantia cobre todos os defeitos resultantes de uma utilização normal, de acordo com as utilizações e especificações do manual do utilizador. Esta garantia não se aplica a problemas de embalagem ou de transporte aquando da expedição do produto pelo proprietário. Também não inclui o desgaste normal do produto, nem a manutenção ou substituição de peças consumíveis.

EXCLUSÃO DA GARANTIA

- Acessórios e peças de desgaste (*).
- Manutenção normal do aparelho.
- Todos os defeitos resultantes de uma utilização incorrecta (choques, inobservância das recomendações relativas à alimentação eléctrica, más condições de funcionamento, etc.), de uma manutenção inadequada ou de uma utilização

incorrecta do aparelho, bem como da utilização de acessórios inadequados.

- Danos de origem externa: incêndio, danos causados pela água, sobretensão eléctrica, etc.
- Qualquer equipamento que tenha sido desmontado, mesmo parcialmente, por pessoas não autorizadas a fazê-lo (nomeadamente o utilizador).
- Produtos cujo número de série esteja ausente, danificado ou ilegível, o que não permitiria a sua identificação.
- Produtos sujeitos a aluguer, demonstração ou exposição.

(*) Algumas peças do seu equipamento, designadas por peças de desgaste ou consumíveis, deterioram-se com o tempo e a frequência de utilização do seu equipamento. Este desgaste é normal, mas pode ser acentuado por más condições de utilização ou de manutenção do seu aparelho. Estas peças não estão, portanto, cobertas pela garantia. Os acessórios fornecidos com o aparelho estão igualmente excluídos da garantia. Não podem ser trocados ou reembolsados. No entanto, alguns acessórios podem ser adquiridos diretamente no nosso site:

<https://sav.hkoenig.com/>.

AMBIANTE



Não deitar fora este produto como os outros produtos domésticos. É necessário eliminar este produto de acordo com a regulamentação local.

Sobre o local onde pode eliminar este produto.

Isto porque os produtos eléctricos e electrónicos contêm substâncias perigosas que têm efeitos nocivos no ambiente ou na saúde humana e devem ser reciclados. O símbolo ao lado (um contentor de resíduos com um percurso, marcado com uma cruz) indica que o equipamento eléctrico e electrónicos deve ser eliminado com cuidado.

Adeva SAS - H.Koenig Europe – 8 rue Marc Seguin - 77290 Mitry Mory -
France www.hkoenig.com - sav@hkoenig.com – contact@hkoenig.com - Tél : +33
1 64 67 00 05

POLSKI

Przed przystąpieniem do instalacji i użytkowania urządzenia należy uważnie przeczytać niniejszą instrukcję. Należy przechowywać ją w bezpiecznym miejscu.

WPROWADZENIE

Jest to domowy nalewak do piwa; utrzymuje piwo w najlepszej temperaturze przechowywania (od 3 do 6 °C) w ciągu 48 godzin. Utrzyma 5 litrową beczkę w chłodzie przez prawie nieokreślony czas. Sugerujemy jednak, aby najpierw schłodzić beczkę piwa przez co najmniej 12 godzin w lodówce przed umieszczeniem jej w chłodziarce do piwa.

WAŻNE INSTRUKCJE BEZPIECZEŃSTWA

W niniejszej instrukcji zebraliśmy szereg ważnych instrukcji dotyczących bezpieczeństwa. Przed rozpoczęciem korzystania z urządzenia należy przeczytać i przestrzegać wszystkich zasad bezpieczeństwa i instrukcji obsługi, a następnie przechowywać je w bezpiecznym miejscu.

INSTRUKCJE BEZPIECZEŃSTWA

- Aby uniknąć ryzyka wypadku w przypadku uszkodzenia przewodu zasilającego, musi on zostać wymieniony przez producenta, jego przedstawiciela lub odpowiednio wykwalifikowaną osobę.
- Przed użyciem urządzenia należy sprawdzić, czy wtyczka pasuje do gniazdka; jeśli nie, nie należy używać urządzenia i wezwać serwis

techniczny;

- Nie podłączaj ani nie odłączaj urządzenia, gdy masz mokre ręce.
- Urządzenie należy umieścić na suchej, równej powierzchni.
- Aby zapewnić odpowiednią wentylację, należy zapewnić co najmniej 10 cm wolnej przestrzeni z każdej strony urządzenia.
- Nigdy nie umieszczaj urządzenia w bezpośrednim świetle słonecznym.
- Nigdy nie przykrywaj działającego urządzenia innym przedmiotem.
- Urządzenie musi być zainstalowane w miejscu chronionym przed czynnikami atmosferycznymi.
- Przed czyszczeniem lub serwisowaniem należy upewnić się, że kabel zasilający jest odłączony. Niezastosowanie się do tego zalecenia może spowodować porażenie prądem elektrycznym lub śmierć.
- Nie wolno zanurzać urządzenia ani przewodu zasilającego w wodzie lub innych płynach.
- Do czyszczenia urządzenia nie wolno używać szorstkiej szmatki ani przedmiotów o właściwościach ściernych.
- Nie wyjmować beczki z urządzenia przed wypiciem całego piwa.
- Nie wolno pozwalać dzieciom na korzystanie z urządzenia lub zabawę nim.

- Urządzenie może być używane przez osoby o ograniczonych zdolnościach fizycznych, sensorycznych lub umysłowych lub nieposiadające doświadczenia i wiedzy, pod warunkiem, że otrzymały one nadzór lub instrukcje dotyczące bezpiecznego korzystania z urządzenia i rozumieją związane z tym zagrożenia. Dzieci nie mogą bawić się urządzeniem.

- Urządzenie nie może być czyszczone ani konserwowane przez dzieci bez nadzoru.

Przeostroga : W urządzeniu nie wolno przechowywać substancji wybuchowych, takich jak pojemniki aerozolowe zawierające łatwopalne propelenty.

- Czyszczenie i konserwacja przez użytkownika nie mogą być wykonywane przez dzieci, chyba że mają one więcej niż 8 lat i są pod nadzorem osoby dorosłej.

- To urządzenie może być używane przez dzieci w wieku co najmniej 8 lat, pod warunkiem, że są one nadzorowane lub otrzymały instrukcje dotyczące bezpiecznego korzystania z urządzenia i w pełni rozumieją związane z tym zagrożenia.

- Urządzenie i jego przewód należy przechowywać w miejscu niedostępnym dla dzieci w wieku poniżej 8 lat.

- Podczas korzystania ze sprzętu elektrycznego należy zawsze podejmować środki bezpieczeństwa, aby uniknąć ryzyka pożaru, porażenia prądem i/lub obrażeń w przypadku niewłaściwego użycia.
- Należy upewnić się, że napięcie znamionowe podane na tabliczce znamionowej odpowiada głównemu napięciu instalacji. Jeśli tak nie jest, należy skontaktować się ze sprzedawcą i nie podłączać urządzenia.
- Nigdy nie pozostawiaj urządzenia bez nadzoru podczas pracy.
- Należy zachować niniejszą instrukcję obsługi i przekazać ją nowemu właścicielowi w przypadku przekazania urządzenia w przyszłości.
- Nie używaj urządzenia, jeśli jego kabel zasilający lub wtyczka są uszkodzone, jeśli nie działa ono prawidłowo, jeśli zostało uszkodzone lub upuszczone. Jeśli kabel zasilający jest uszkodzony, musi zostać wymieniony przez producenta, jego przedstawiciela lub wykwalifikowaną osobę w celu uniknięcia ryzyka.
- To urządzenie jest przeznaczone do użytku w domu i podobnych miejscach, takich jak :
 - Pomieszczenia kuchenne przeznaczone dla personelu w sklepach, biurach i innych miejscach pracy;
 - Gospodarstwa i przez gości w hotelach,

motelach i innych środowiskach
mieszkalnych;

- Zakwaterowanie typu bed and breakfast;

NO.	ELEMENT	UWAGA
1	Napięcie	AC 220-240 V / 50 Hz;DC12V
2	Pojemność	11-litrowa lub ciśnieniowa 5-litrowa beczka Heineken
3	Moc	60 W
4	Chłodzenie	zakres temperatur wynosi od 3 do 6°C przy temperaturze otoczenia wynoszącej 25°C.
5	Poziom hałasu	≤ 40 dB (A) ; [Hałas tła ≤ 25 dB (A)]
6	Wymiary (mm)	L 422 * I 340 * H 430
7	Aluminiowy radiator	√
8	Półprzewodnikowa technologia chłodzenia	√
9	Ręcznie obsługiwany odpływ	√
10	Wyjmowana taca ociekowa	√
11	Regulacja temperatury	√

12	System utrzymywania ciepła	Spienianie PU / zakres wagowy: 310 ± 5g
13	Rodzaj klimatu	N / SN

OPIS

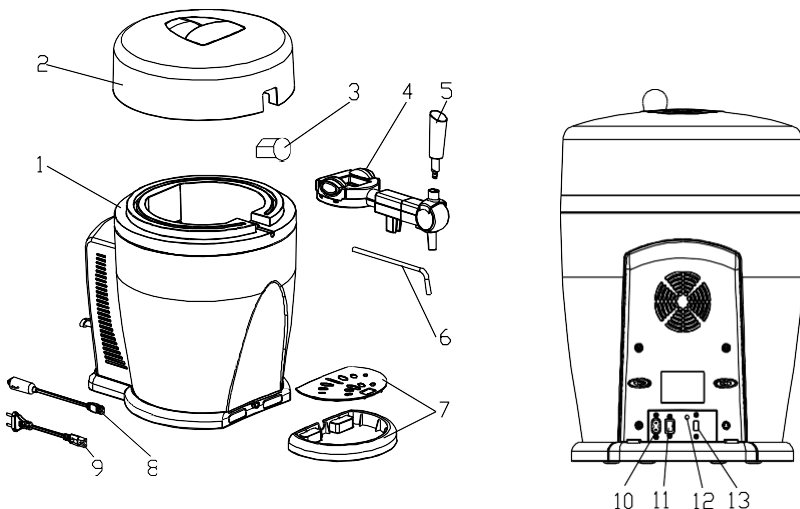

NO.	Nazwa części	NO.	Nazwa części
1	Obudowa	8	Kabel DC 12 V
2	Pokrywa z uchwytem	9	Kabel AC z wtyczką
3	Wtyczka	10	Złącze AC
4	System pociągania	11	Złącze DC
5	Uchwyt	12	Przełącznik

6	Przedłużacze węża (5 sztuk)	13	Przełącznik napięcia
7	Tacka ociekowa z kratką		

Jak używać :

Automat do piwa umożliwia utrzymanie 5-litrowej beczki piwa w idealnej temperaturze od 3°C do 6°C. Został zaprojektowany specjalnie do użytku z samodzielnymi 5-litrowymi beczkami wyposażonymi w ręczny uchwyt do dozowania piwa. Ważne jest, aby pamiętać, że bez ręcznego uchwyty dozującego dostarczonego z beczką, automat do piwa nie może być używany.

Uwaga

Aby zapewnić odpowiednią cyrkulację powietrza, należy pozostawić co najmniej 10 cm wolnej przestrzeni z tyłu automatu do piwa, ponieważ tam znajduje się wentylator. Tryb zarządzania energią jest wyłączony. Zużycie energii: maks. 0,3 W. Tryb wyłączenia należy włączać ręcznie za pomocą przełącznika ON/OFF. Gdy przełącznik znajduje się w pozycji OFF, urządzenie przechodzi w tryb wyłączenia.

UWAGA

Nigdy nie należy chłodzić beczki w zamrażarce. Beczka znajduje się pod ciśnieniem i może eksplodować!

OBSŁUGA



1. Ciśnieniowa 5-litrowa beczka Heineken
2. Włóż przedłużkę węża do małego otworu w górnej części beczki z piwem.



3. Gdy temperatura w pomieszczeniu wynosi 25 °C, a beczka Heineken jest na miejscu, podłącz urządzenie do prądu stałego lub zmiennego na 48 godzin, temperatura piwa będzie utrzymywana na poziomie 3 ~ 6 °C.

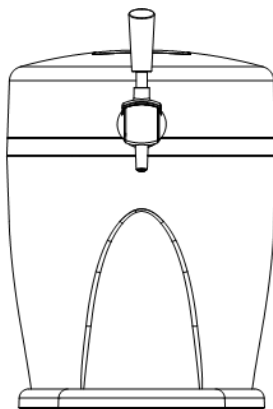

Przymocuj mechanizm zanurzeniowy do kołnierza beczki, zabezpieczając go.

1. naciśnij oba przyciski jednocześnie.
2. następnie umieść mechanizm na kołnierzu beczki i zwolnij przyciski.

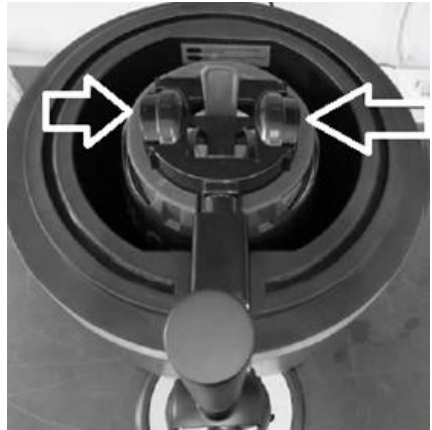

4. System zanurzeniowy musi być zamontowany stabilnie.

Dźwignia kranu powinna być skierowana do góry. Pociągnij dźwignię o 15° , piwo zacznie być uwalniane, a następnie opuść ją o 90° . Po zwolnieniu dźwignia automatycznie powróci do pozycji pionowej.

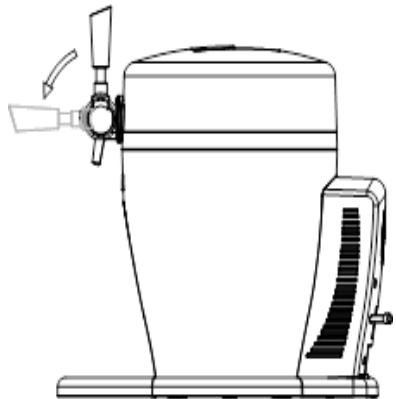

5. Gdy 5-litrowa beczka HEINEKEN nie jest potrzebna, należy zastąpić system zanurzeniowy złączem. Następnie można używać urządzenia jako chłodziarki, umieszczając w nim cztery butelki piwa o wysokości 310 mm lub 12 puszek napojów.

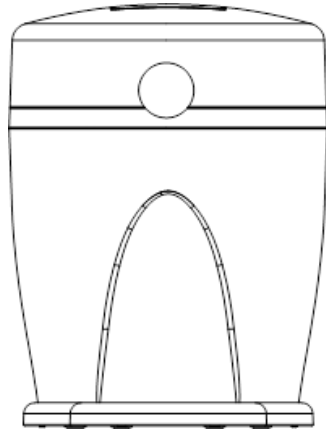

CZYSZCZENIE

- Przed czyszczeniem należy zawsze odłączyć urządzenie od zasilania.
- Nie używaj agresywnych lub żrących detergentów ani ostrych przedmiotów, takich jak noże.
- Nigdy nie zanurzaj urządzenia w wodzie.
- Nigdy nie wkładaj urządzenia ani jego akcesoriów do zmywarki.
- Nie wolno dopuścić do przedostania się wilgoci do wnętrza urządzenia, w tym do podzespołów elektrycznych.
- Zewnętrzną powierzchnię urządzenia należy

czyścić wilgotną ściereczką i niewielką ilością łagodnego detergentu.

- Ostrożnie wytrzyj wewnętrzną i wewnątrz i na zewnątrz urządzenia miękką ściereczką.
- Wyczyść tackę ociekową i kratkę gorącą wodą z mydłem. Następnie wysusz je.
- Po każdym użyciu należy przepłukać wąż i przedłużenie węża pod bieżącą wodą.
- Podczas montażu nowej beczki należy użyć czystego przedłużenia węża. Przepłucz go pod bieżącą wodą i pozostaw do całkowitego wyschnięcia.

KONSERWACJA

Jeśli urządzenie nie działa prawidłowo, należy skontaktować się z serwisem technicznym;

Aby zaoszczędzić czas i pieniądze, przed wezwaniem serwisu technicznego należy zapoznać się z przewodnikiem rozwiązywania problemów. Zawiera on listę przyczyn drobnych problemów z działaniem urządzenia, które można usunąć samodzielnie.

Przewodnik rozwiązywania problemów

Problem	Przyczyna	Rozwiązanie
Piwo nie płynie	1. Przedłużenie węża nie jest prawidłowo podłączone 2. W urządzeniu nie ma beczki lub nie ma piwa w beczce.	1. Podłącz prawidłowo wąż 2. Umieść nową beczkę piwa w urządzeniu.
Jest mało piwa i dużo piany,	1. Piwo nie jest prawidłowo nalewane do szklanki. 2. Temperatura w beczce jest zbyt wysoka (najlepszy zakres	1. Szybko otwórz kran do końca i znajdź najlepszą odległość między szklanką a

	<p>to 3-5 °C).</p> <p>3. Beczka z piwem została wstrząśnięta przed użyciem.</p> <p>4. Piwo w beczce się skończy.</p> <p>5. Ciśnienie w beczce jest zbyt wysokie.</p>	<p>kranem. Zalecana jest wysokość od $\frac{3}{4}$ do 1. Sprawdź kolor i stężenie piwa, powinno być gęste i kremowe.</p> <p>2. Schłodzić piwo do temperatury 3-5 °C.</p> <p>3. Pozostaw beczkę piwa na chwilę, aż piana zniknie</p> <p>4. Zastąpić nową beczką piwa.</p>
Przepływ piwa jest zbyt wolny.	<p>1. Ciśnienie w beczce jest zbyt niskie.</p> <p>2. Przedłużenie węża lub wąż gazowy są nieszczelne.</p>	Sprawdź, czy wąż nie jest uszkodzony.

GWARANCJA

O ile przepisy prawa nie stanowią inaczej, okres gwarancji na nasze produkty wynosi 2 lata. W przypadku jakichkolwiek problemów lub pytań można łatwo uzyskać dostęp do naszych stron pomocy, porad dotyczących rozwiązywania problemów, często zadawanych pytań i instrukcji obsługi na stronie internetowej naszego serwisu posprzedażowego: <https://sav.hkoenig.com>.

Wpisując nazwę referencyjną urządzenia w pasku wyszukiwania, można uzyskać dostęp do całej dostępnej pomocy online, zaprojektowanej tak, aby jak najlepiej spełniała Twoje potrzeby.

Jeśli nadal nie możesz znaleźć odpowiedzi na swoje pytanie lub problem, kliknij „Czy odpowiedź rozwiązała Twój problem? Spowoduje to przejście do formularza wniosku o wsparcie posprzedażowe, który wystarczy wypełnić, aby zatwierdzić wniosek i uzyskać pomoc.

WARUNKI GWARANCJI

Gwarancja obejmuje wszystkie usterki wynikające z normalnego użytkowania, zgodnie z przeznaczeniem i specyfikacjami podanymi w instrukcji obsługi. Niniejsza gwarancja nie obejmuje problemów związanych z opakowaniem lub transportem podczas wysyłki produktu przez właściciela. Gwarancja nie obejmuje również normalnego zużycia produktu ani konserwacji lub wymiany części eksploatacyjnych.

WYŁĄCZENIE GWARANCJI

- Akcesoria i części zużywające się (*).
- Normalna konserwacja urządzenia.
- Wszelkie awarie wynikające z nieprawidłowego użytkownika (wstrząsy, nieprzestrzeganie zaleceń dotyczących zasilania, złe warunki użytkownika itp.), nieodpowiedniej konserwacji lub niewłaściwego użytkownika urządzenia, a także używania nieodpowiednich akcesoriów.
- Uszkodzenia zewnętrzne: pożar, zalanie wodą, przepięcia elektryczne itp.
- Wszelkie urządzenia, które zostały zdemontowane, nawet częściowo, przez osoby inne niż do tego upoważnione (w szczególności przez użytkownika).
- Produkty, w przypadku których brakuje numeru seryjnego, jest on uszkodzony lub nieczytelny, co uniemożliwia jego identyfikację.
- Produkty przeznaczone do wynajmu, demonstracji lub wystawy.

(*) Niektóre części urządzenia, zwane częściami zużywalnymi lub materiałami eksploatacyjnymi, ulegają zużyciu wraz z upływem czasu i częstotliwością użytkownika urządzenia. To zużycie jest normalne, ale może być nasilonie przez nieprawidłowe użytkownika lub konserwację urządzenia. Części te nie są zatem objęte gwarancją. Akcesoria dostarczone wraz z urządzeniem również nie są objęte gwarancją. Nie podlegają one wymianie ani zwrotowi pieniędzy. Niektóre akcesoria można jednak zakupić bezpośrednio na naszej stronie internetowej: <https://sav.hkoenig.com/>.

ŚRODOWISKO

UWAGA:

Nie należy wyrzucać tego urządzenia razem z odpadami domowymi. Władze lokalne ustanowiły system selektywnej zbiórki tego typu produktów,



Należy skontaktować się z lokalnymi władzami, aby dowiedzieć się, gdzie się one znajdują. Produkty elektryczne i elektroniczne mogą zawierać niebezpieczne substancje, które mają szkodliwy wpływ na środowisko lub zdrowie ludzkie i muszą zostać poddane recyklingowi. Symbol obok wskazuje, że sprzęt elektryczny i elektroniczny podlega selektywnej zbiórce. Przedstawia on przekreślony pojemnik na kółkach.

Adeva SAS - H.Koenig Europe - 8 rue Marc Seguin - 77290 Mitry Mory -
France www.hkoenig.com - sav@hkoenig.com - contact@hkoenig.com - Tél :
+33 1 64 67 00 05



V15 - 12/2025