

HKoenig

ti600

Instruction Manual

Manuel d'instructions
Bedienungsanleitung
Gebruiksaanwijzing
Manual de instrucciones
Manuale d'uso
Manual de instruções
Instrukcja obsługi



tea maker

machine à thé
Teemaschine
thee-automaat
máquina de té
macchina per il tè
máquina de chá
maszyna do herbaty



ENGLISH

TEA MAKER - INSTRUCTIONS

WARNING:

- This product is designed only for burning water or cooking teat indoors, with other liquid into this kettle or other purpose forbidden. In use process, do not replace the lid for cooking the tea after burning the water!
- Before use, be sure to add the water and then turn on the power.
- Do not exceed the rated maximum capacity, to prevent the boiling water overflow to cause the scald.
- Be sure to move the kettle only after the power is cut off;
- Do not touch the kettle filling with boiling water except for handle, to avoid burns.
- In use process, do not hang the power wire near the table or similar part to avoid any danger.
- To avoid the water erode the internal parts, do not immerse the kettle into any liquid. Please refer to the “Descaling”
- If the provided power wire damaged, be sure to return it to the manufacturer or our service personnel and the equivalent qualified person, to avoid the accidents.
- This appliance may be used by persons with reduced physical, sensory or mental capabilities or lack of experience or knowledge, provided that they are supervised or instructed in the safe use of the appliance and that they fully understand the potential hazards.
- Children should be supervised to ensure that they do not play with the appliance.

- This appliance is intended for use in domestic and similar applications such as
 - kitchen areas in shops, offices and other working environments
 - farmhouses
 - in hotels, motels and other residential environments
 - guest rooms.
- If the kettle is overfilled, boiling water may be ejected.
- The appliance must not be immersed.
- The kettle is only to be used with the stand provided
- The device must not be used if it has been dropped, it obvious signs of damage are visible or if it has leaks.
- This appliance may be used by children of at least 8 years of age, as long as they are supervised and have been given instructions about using the appliance safely and are fully aware of the dangers involved.
- Keep the appliance and its power cord out of reach of children under 8 years of age.
- When using electrical equipment, safety precautions must always be taken to prevent the risk of fire, electric shock and/or injury in the event of misuse.
- Make sure that the voltage rating on the typeplate corresponds to your main voltage of your installation. If this is not the case, contact the dealer and do not connect the unit
- Never leave the unit unattended while in operation.
- Never open the appliance from the front, always position yourself slightly to the side to avoid burning yourself with steam.

- Cleaning and maintenance should not be carried out by children unless they are at least 8 years of age and are supervised by an adult.

PRODUCT OVERVIEW:

1. Voltage: 220-240V; Frequency: 50Hz; power: 1850-2200W; Capacity: 1.5L; standby power consumption: 0.5W below;
2. Intelligent temperature control heating; with optional 70°C, 80°C, 90°C, and 100°C heating;
3. Intelligent insulation; with optional 70°C, 80°C, and 90°C
4. Six touch key + 6LED luminotron tube + buzzer operation indication;
5. START/CANCEL key: To start / stop heating;
6. HOLD TEMP key: Select or cancel the insulation;
7. 70°C -100°C water temperature key: To select the required temperatures of 70°C, 80°C, 90°C, or 100°C;

NOTICE BEFORE USE:

1. Before use, first check that the voltage required by the electric kettle is accordance with your supplied voltage. If not accordant, do not use this product to avoid accident!
2. Please place this product at level plane to prevent the turnover to damage this product, causing the accident.

In use, the kettle power plug should be firmly inserted into the corresponding socket.

3. Please select the suitable lid. There are water lid (Fig. 1) and tea lid (Fig. 2).
4. This product is equipped with the dry-burning automatic power off device, to automatically cut off the power in case of dry overheating, thus preventing the product damage.
5. In use process, if the kettle is dry burn accidentally, first unplug the power plug and add the appropriate cold water to reduce the electric hot tray temperature, so the power off device will automatically reset. Drain the first cooked water and then normally use the kettle.
6. Six indicator lamps are set on the base, to indicate the selected temperature (70°C, 80°C, 90°C, and 100°C) and the insulation and power turning-on indication function.
7. The tea bags group can be dismantled, with the special dismantlement method referring to dismantlement mark (Fig. 3).

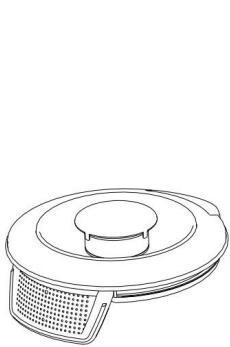

Fig. 1

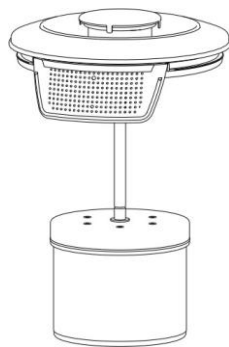

Fig. 2

Open \longleftrightarrow Lock

Fig. 3

KETTLE GENERAL VIEW

As shown in Fig. 4

1 – Spout; 2 – Lid; 3 – Handle; 4 – Glass body; 5 – Base;

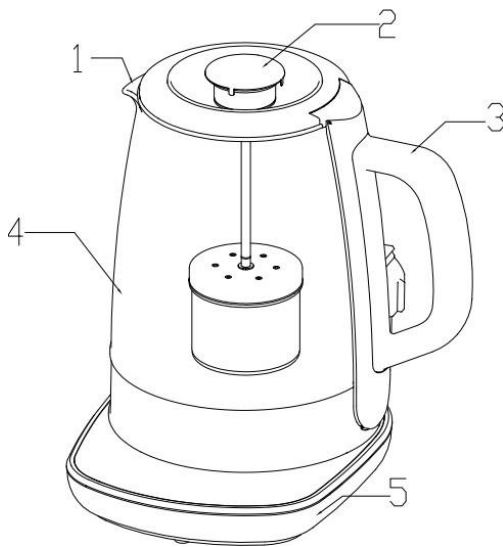

Fig. 4

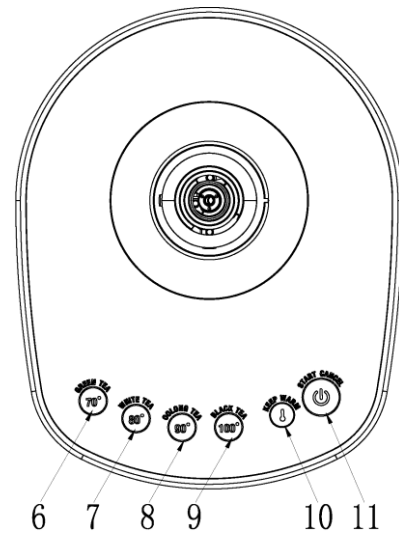



Fig. 5

BASE GENERAL VIEW

As shown in Fig. 5.

6, 7, 8 and 9 – Temperature selection button; 10 - Insulation button; 11 - Heating / Stop button;

USE METHOD:

1. For burning the water, Select the cover shown in Figure 1. If cooking the tea, you can directly remove the lid (shown in Fig. 6) to place the tea into the tea bag and then add the appropriate water to the level between MIN and MAX shown by the kettle water gauge.
2. After adding water, place the lid properly; lift up the tea bag (Fig. 8) after covering the lid and then place the kettle on the base; insert the power plug into the corresponding power socket and then the buzzer will beep twice and all indicators is on for one second, so the kettle is at the standby state if no any other operation.
3. The corresponding indicator will be on if the heating temperature is set, so the heating will start if the  heating button presses. The indicator will flash, the buzzer will beep twice and the temperature indicator will be on if up to the setting temperature, so the kettle is at the standby state if no any other operation for one minute.
4. Press the insulation button twice to start and press it again to cancel. Only the 70°C, 80°C, and 90°C can be selected for insulation rather than 100°C. If the insulation function has been selected, this function will be canceled if the temperature is set to 100°C.

In case of the insulation function selected, if the heating button can not be pressed within one minute, the insulation function will be canceled to enter into the standby mode.

In case of the insulation function selected, if the heating button is pressed within one minute, the insulation timing of 30 minutes will count down.

5. In the heating process, if the temperature indicator flashes, there indicates the setting heat temperature; if this indicator is on, the water temperature has been up to or above this setting value;
6. Others

If the insulation function has been not selected, the kettle will be lifted up from the base to enter into the standby state, so the program will be initialized.

In case of the insulation function selected, if the kettle is lifted up from the base, this state before lifting will be kept; if the base can not detect the kettle within one minute, the beep sound will be given to enter into the standby state and the program will be initialized; if the base can detect it within one minute, the front lifting will continue on.

In standby mode, all LEDs are off and the heating process stops.

In standby mode, if there is no kettle on the base, all buttons and indicators disable.

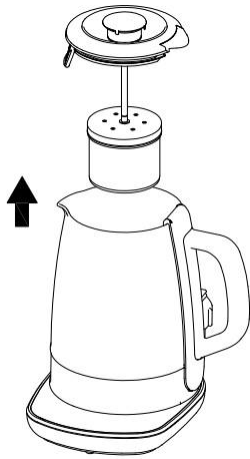

Fig. 6

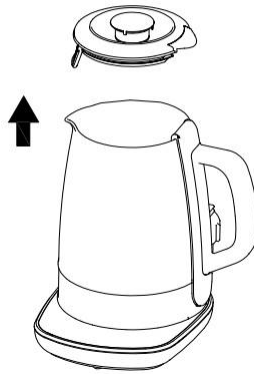

Fig. 7

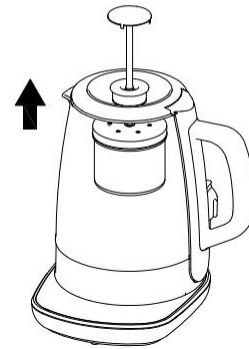

Fig. 8

FAULT STATE DESCRIPTION:

1. In case of NTC short-circuit, all indicators flash and the heating process stops, so all buttons will disable.
2. In case of NTC open-circuit, all indicators flash and the heating process stops, so all buttons will disable.
3. In case of kettle dry burning, all indicators flash and the heating process stops, so all buttons will disable.

DESCALING

1. Cleaning

- Before cleaning, please carefully read the “Warning” section;
- Before cleaning, remove the power plug and allow the kettle cool;
- Wipe the kettle outside and bottom cover with a damp cloth and then dry it with dry cloth. Do not use rough cleaning materials, otherwise it will scratch the kettle body.
- Clean and remove the debris and attachments with the soap water or cleaning agent rather than strong acids or other corrosive detergent.

2. Descaling

- Descale the kettle regularly to ensure a longer product life;
- At least descale twice each year in normal use;
- Add the vinegar to the MAX level shown in water gauge and boil;
- Cut off the power (remove the power plug);
- Add the cooked vinegar into the kettle for one night and then drain;
- Add the water to the MAX level shown in water gauge to boil and then drain; after that, rinse the remaining dirt and vinegar off;
- Wash the kettle with cleaning water for descaling.

Cleaning and maintenance should not be carried out by children unless they are at least 8 years of age and are supervised by an adult.

WARRANTY

The warranty period for our products is 2 years.

If you have any problems or questions, you can easily access our help pages, troubleshooting tips, FAQ, and user manuals on our service site: <https://sav.hkoenig.com>.

By typing the reference name of your device in the search bar, you can access all available online support, designed to best meet your needs.

If you still cannot find an answer to your question or problem, then click on "Did the answer solve your problem?". This will direct you to the Customer Support Request Form, which you can fill out to validate your request and get help.

WARRANTY CONDITIONS

The warranty covers all failures occurring under normal use, in accordance with the usage and specifications in the user's manual.

This warranty does not apply to packaging or transportation problems during shipment of the product by the owner. It also does not include normal wear and tear of the product, nor maintenance or replacement of consumable parts.

EXCLUSION OF WARRANTY

- Accessories and wearing parts (*).

- Normal maintenance of the device.
- All breakdowns resulting from improper use (shocks, failure to comply with power supply recommendations, poor conditions of use, etc.), insufficient maintenance or misuse of the device, as well as the use of unsuitable accessories.
- Damage of external origin: fire, water damage, electrical surge, etc.
- Any equipment that has been disassembled, even partially, by persons other than those authorized to do so (notably the user).
- The products whose serial number would be missing, deteriorated or illegible that would not allow its identification.
- The products subjected to leasing, demonstration, or exhibition.

(*) Some parts of your device, called wear parts or consumables, deteriorate with time and frequency of use of your device. This wear and tear are normal but can be accentuated by poor conditions of use or maintenance of your device. These parts are therefore not covered by the warranty.

The accessories supplied with the device are also excluded from the warranty. They cannot be exchanged or refunded. However, some accessories can be purchased directly through our website: <https://sav.hkoenig.com/>.

ENVIRONMENT

CAUTION:



Do not dispose of this product as it has with other household products. There is a separation of this waste product into communities, you will need to inform your local authorities about the places where you can return this product. In fact, electrical and electronic products contain hazardous substances that have harmful effects on the environment or human health and should be recycled. The symbol here indicates that electrical and electronic equipment should be chosen carefully, a wheeled waste container is marked with a cross.

Adeva SAS / H.Koenig Europe - 8 rue Marc Seguin, 77290 Mitry-Mory, France
www.hkoenig.com - <https://en.hkoenig.com> - Tél: +33 1 64 67 00 05

FRANÇAIS

MACHINE A THE – INSTRUCTIONS

AVERTISSEMENT :

- Ce produit est uniquement conçu pour bouillir de l'eau ou faire du thé en intérieur. Il est interdit d'employer cette bouilloire avec d'autres liquides ou pour un autre usage. En cours d'utilisation, ne remplacez pas le couvercle pour faire du thé après avoir bouilli l'eau.
- Avant d'allumer la bouilloire, assurez-vous d'ajouter de l'eau.
- Ne dépassez pas la capacité maximale indiquée afin d'éviter que de l'eau bouillante ne s'échappe de la bouilloire.
- Déplacez la bouilloire seulement après l'avoir éteinte. Ne touchez pas la bouilloire quand elle contient de l'eau bouillante sauf par la poignée pour éviter toute brûlure.
- Pendant l'utilisation de la bouilloire, ne suspendez pas le câble d'alimentation près de la table ou de l'appareil pour éviter tout danger.
- Ne plongez pas la bouilloire dans un liquide quelconque pour ne pas rouiller les parties internes. Voyez le chapitre "Détartrage".
- Si le câble d'alimentation est endommagé, renvoyez-le au fabricant ou à notre service technique pour éviter les accidents.
- Cet appareil peut être utilisé par des personnes dont les capacités physiques, sensorielles ou mentales sont réduites ou dont l'expérience ou les connaissances ne sont pas suffisantes, à condition qu'elles bénéficient d'une surveillance ou qu'elles aient reçu des instructions quant à l'utilisation de l'appareil en toute sécurité et qu'elles en

comprennent bien les dangers potentiels.

- Les jeunes enfants doivent être surveillés afin qu'ils ne jouent pas avec l'appareil.
- Cet appareil est destiné à être utilisé dans des applications domestiques et similaires telles que :
 - les zones de cuisine dans les magasins, les bureaux et autres environnements de travail
 - les fermes
 - dans les hôtels, les motels et autres environnements de type résidentiel
 - les chambres d'hôtes.
- Si vous remplissez trop la bouilloire, de l'eau bouillante peut s'en échapper.
- Il ne faut pas plonger la bouilloire dans un liquide.
- La bouilloire ne doit être utilisée qu'avec le support prévu à cet effet.
- L'appareil ne doit pas être utilisé s'il a chuté, s'il y a des signes visibles de dommages ou en cas de fuite
- Cet appareil peut être utilisé par des enfants âgés d'au moins 8 ans, à condition qu'ils bénéficient d'une surveillance ou qu'ils aient reçu des instructions quant à l'utilisation de l'appareil en toute sécurité et qu'ils comprennent bien les dangers encourus.
- Conserver l'appareil et son câble hors de portée des enfants âgés de moins de 8 ans.
- Lors de l'utilisation d'appareils électriques, des précautions de sécurité doivent toujours être prises pour prévenir tout risque d'incendie, de choc électrique et/ou de blessure en cas de mauvaise utilisation.
- Vérifier que le voltage indiqué sur la plaque signalétique de l'appareil correspond bien à celui de votre installation électrique. Si ce n'est pas le cas, adressez-vous au revendeur et ne branchez pas

l'appareil

- Ne jamais laisser l'appareil sans surveillance lorsqu'il est en fonctionnement.
- Ne jamais ouvrir l'appareil de face, toujours vous positionner légèrement sur le côté pour ne pas vous brûler avec la vapeur.
- Le nettoyage et l'entretien par l'utilisateur ne doivent pas être effectués par des enfants, à moins qu'ils ne soient âgés de plus de 8ans et qu'ils soient sous la surveillance d'un adulte.

CARACTERISTIQUES DU PRODUIT :

1. Voltage: 220-240V; Fréquence : 50Hz; Puissance : 1850-2200W; Capacité : 1.5L; Consommation en veille : moins de 0.5W;
2. Contrôle du chauffage de température d'eau à 70°C, 80°C, 90°C, et 100°C;
3. Maintien au chaud programmable à 70°C, 80°C, et 90°C
4. Six boutons + 6 tubes LED luminotron + avertissement sonore de fonctionnement;
5. Bouton START/CANCEL: Pour démarrer/stopper le chauffage;
6. Bouton HOLD TEMP: Sélectionner ou annuler le maintien au chaud;
7. Bouton de température d'eau 70°C -100°C Pour programmer les températures de 70°C, 80°C, 90°C, ou 100°C;

NOTICE D'UTILISATION :

1. Avant toute utilisation, vérifiez que le voltage de la bouilloire correspond bien à celui de votre domicile. Si ce n'est pas le cas, alors n'employez pas cet appareil pour éviter tout accident.
2. Disposez la bouilloire sur une surface plane pour éviter qu'elle ne se renverse.
Durant l'emploi de l'appareil, la prise doit être branchée fermement.
3. Veuillez choisir le couvercle adapté. Il existe le couvercle pour chauffer l'eau (Fig. 1) et celui pour faire du thé. (Fig. 2).
4. Ce produit est équipé d'un coupe-circuit automatique en cas de chauffage de la bouilloire sans eau, afin de ne pas l'endommager.
5. Si jamais cela se produisait, alors débranchez-la puis ajoutez de l'eau froide pour refroidir la résistance, ainsi le coupe-circuit se désactivera automatiquement. Videz la bouilloire puis remplissez-la à nouveau pour un usage normal.
6. Six témoins sont disposés à la base de l'appareil qui indiquent les températures sélectionnées (70°C, 80°C, 90°C, et 100°C) ainsi que la fonction de maintien au chaud et de mise en route.
7. Le système qui accueille les sachets de thé peut être démonté en prenant comme référence la marque de démontage (Fig. 3).

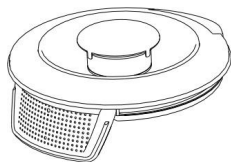

Fig. 1

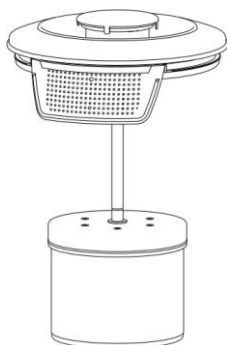

Fig. 2

Open \longleftrightarrow Lock

Fig. 3

VUE GENERALE DE LA BOULLOIRE

Comme indiqué Fig. 4

1 – Bec-verseur; 2 – Couvercle; 3 – Poignée; 4 – Récipient de verre; 5 – Socle;

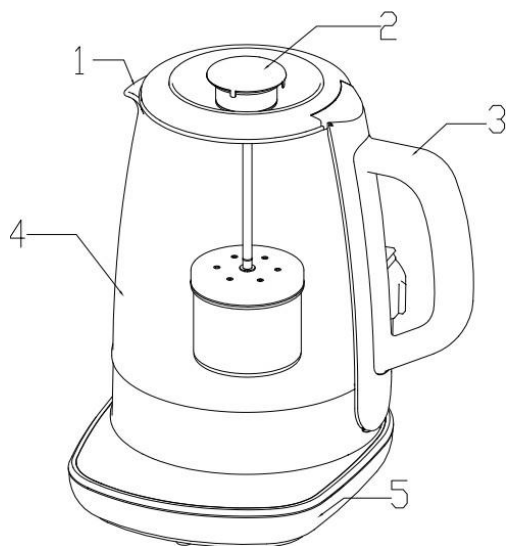

Fig. 4

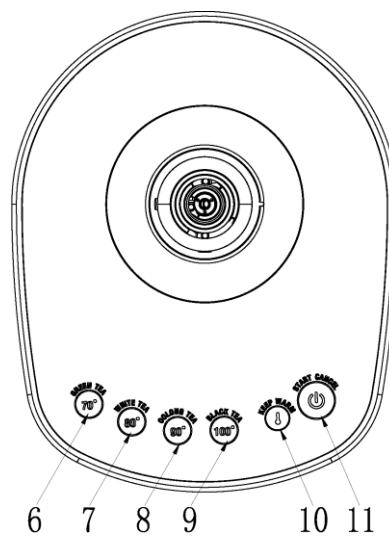



Fig. 5

VUE GENERALE DU SOCLE

Comme indiqué Fig. 5.

6, 7, 8 and 9 – Boutons de sélection des températures; 10 – Bouton de maintien au chaud;
11 – Bouton chauffage / Stop;

MODE D'UTILISATION :

1. Pour chauffer l'eau, prenez le couvercle indiqué Figure 1. Pour faire du thé, vous pouvez retirer directement le couvercle (comme indiqué Fig. 6) pour placer le thé dans le réceptacle puis ajouter la quantité d'eau nécessaire qui doit être comprise entre les niveaux MIN et MAX de la jauge.
2. Après l'ajout d'eau, disposez le couvercle correctement, soulevez le réceptacle pour le thé (Fig. 8) après avoir recouvert, puis placez la bouilloire sur son socle. Branchez- la : la sonnerie bipera 2 fois et tous les témoins s'allumeront pendant une seconde ; la bouilloire est en état de veille.
3. Le témoin correspondant à la température choisie s'allumera si le bouton  est appuyé. Le témoin clignotera, la sonnerie bipera 2 fois et le témoin de T° s'allumera jusqu'à atteindre la valeur désirée, puis la bouilloire se mettra en état de veille pendant une minute si aucune autre opération n'est lancée.
4. Appuyez sur le bouton de maintien au chaud 2 fois pour démarrer et appuyez de nouveau pour arrêter. Seules les T° de 70°C, 80°C, et 90°C peuvent être sélectionnées pour cette fonction et non 100°C. Si cette température est choisie, alors la fonction de maintien au chaud sera annulée. Dans le cas où la fonction de maintien au chaud a été sélectionnée et si le bouton de chauffage ne peut être enfoncé durant une minute, celle-là sera annulée et la bouilloire se mettra en veille. **Dans le cas où la fonction de maintien au chaud a été sélectionnée et si le bouton de chauffage est enfoncé dans la minute qui suit, un décompte de 30 mn de la fonction de maintien au chaud débutera.**
5. Durant le chauffage, si le témoin de T° clignote, cela indique la T° de réglage ; si le témoin reste allumé, cela veut dire que la T° a dépassé la valeur programmée;
6. Divers

Si la fonction de maintien au chaud n'a pas été choisie, on pourra soulever la bouilloire de son socle pour la mettre en veille, ainsi le programme sera initialisé.

Si la fonction de maintien au chaud est sélectionnée et si la bouilloire est soulevée hors de son socle, l'état antérieur sera conservé ; si le socle ne détecte pas la bouilloire pendant une minute, une sonnerie retentira indiquant la mise en veille et le programme sera initialisé. Par contre, si le socle détecte la bouilloire pendant la minute qui suit, le processus continuera.

En état de veille, tous les témoins sont éteints et le chauffage est stoppé.

En état de veille, si la bouilloire n'est pas sur son socle, tous les témoins sont hors-service.

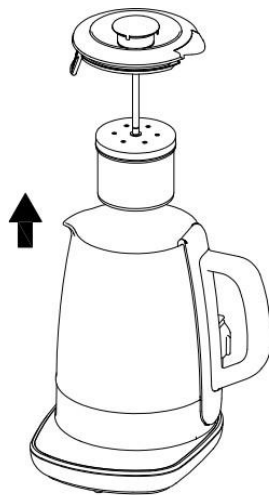

Fig. 6

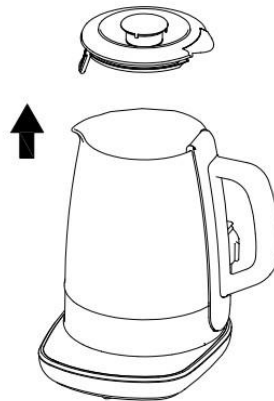

Fig. 7

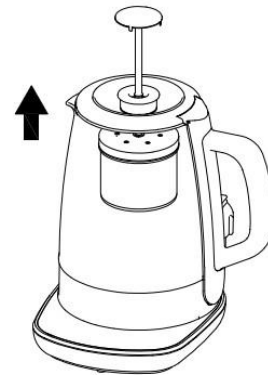

Fig. 8

DESCRIPTION DES PANNES :

1. Dans le cas d'un court-circuit NTC, tous les témoins clignotent et le chauffage s'arrête, ainsi tous les boutons sont hors service.
2. Dans le cas d'un circuit ouvert NTC, tous les témoins clignotent et le chauffage s'arrête, ainsi tous les boutons sont hors service.
3. Dans le cas d'un chauffage sans eau, tous les témoins clignotent et le chauffage s'arrête, ainsi tous les boutons sont hors service.

DÉTARTRAGE

1. Nettoyage

- Avant de nettoyer la bouilloire, veuillez lire le chapitre "Avertissement";
- Avant de nettoyer la bouilloire, débranchez-la et laissez-la refroidir;
- Passez un chiffon doux et humide sur l'ensemble de la coque de la bouilloire puis essuyez-la avec un chiffon sec. N'employez pas de choses rugueuses ou agressives pour ne pas rayer la coque.

- Nettoyez et enlevez les salissures avec de l'eau savonneuse ou un nettoyant doux plutôt qu'avec un acide ou un détergent agressif.

2. Détartrage

- Détartrez la bouilloire régulièrement pour prolonger sa durée de vie;
- Détartrez au moins 2 fois par an pour un usage normal;
- Ajoutez du vinaigre jusqu'au niveau MAX puis faites bouillir
- Éteignez (débranchez l'appareil).
- Laissez le vinaigre toute la nuit dans la bouilloire puis rincez-la;
- Ajoutez de l'eau jusqu'au niveau MAX, faites bouillir puis rincez bien;
- Lavez la bouilloire avec de l'eau propre pour la détartrer.

Le nettoyage et l'entretien par l'utilisateur ne doivent pas être effectués par des enfants, à moins qu'ils ne soient âgés de plus de 8ans et qu'ils soient sous la surveillance d'un adulte.

GARANTIE

La durée de garantie de nos produits est de 2 ans.

En cas de problèmes ou d'interrogations, vous pouvez facilement accéder à nos pages d'aides, conseils de dépannage, FAQ et modes d'emplois sur notre site SAV : <https://sav.hkoenig.com>.

En tapant le nom de référence de votre appareil dans la barre de recherche, vous accédez à tous les supports en ligne disponibles, conçus pour vous répondre au mieux à vos besoins.

Si vous ne trouvez toujours pas de réponse à votre question ou votre problème, alors cliquez sur « Est-ce que la réponse a résolu votre problème ? ». Vous accéderez alors au formulaire de demande d'assistance SAV, qu'il vous suffira de compléter pour valider votre demande et obtenir de l'aide.

CONDITIONS DE GARANTIE

La garantie couvre l'ensemble des pannes survenant dans le cadre d'une utilisation normale, conforme aux usages et spécifications présentes sur le manuel d'utilisation. Cette garantie ne s'applique pas aux problèmes d'emballage ou de transport pendant l'expédition du produit par son propriétaire. Elle n'inclut également pas l'usure normale du produit, ni la maintenance ou le remplacement de pièces consommables.

EXCLUSION DE GARANTIE

- Les accessoires et les pièces d'usure (*).
- L'entretien normal de l'appareil.
- Toutes pannes survenant par suite d'une mauvaise utilisation (chocs, non-respect des préconisations d'alimentation électrique, mauvaises conditions d'utilisation, etc.), d'un entretien insuffisant ou d'un détournement de fonction de l'appareil, ainsi que l'usage d'accessoires non appropriés.
- Les dommages d'origine externe : incendie, dégâts des eaux, surtension électrique, etc.
- Tout matériel qui aura été démonté même partiellement par des personnes autres que celles habilitées (notamment l'utilisateur).
- Les produits dont le numéro de série serait absent, détérioré ou illisible que ne permettrait pas son identification.
- Les produits soumis à la location, à la démonstration ou à l'exposition.

(*) Certaines pièces de votre appareil dites pièces d'usure ou consommables se détériorent avec le temps et la fréquence d'usage de votre appareil. Cette usure est normale, mais peut être accentuée par des mauvaises conditions d'utilisation ou entretien de votre appareil. Ces pièces ne sont donc pas couvertes par la garantie.

Les accessoires fournis avec l'appareil sont également exclus du champ de la garantie. Ils ne peuvent donc être ni échangés, ni remboursés. Toutefois, certains accessoires peuvent être directement achetés via notre site : <https://sav.hkoenig.com/>.

ENVIRONNEMENT

ATTENTION :



Vous ne devez pas vous débarrasser de cet appareil avec vos déchets ménagers. Un système de collecte sélective pour ce type de produit est mis en place par les communes, vous devez vous renseigner auprès de votre mairie afin d'en connaître les emplacements. En effet, les produits électriques et électroniques peuvent contenir des substances dangereuses qui ont des effets néfastes sur l'environnement ou la santé humaine et doivent être recyclés. Le symbole ci-contre indique que les équipements électriques et électroniques font l'objet d'une collecte sélective, il représente une poubelle sur roues barrée d'une croix.

DEUTSCH

TEEKOCHER - ANWEISUNGEN

WARNUNG:

- Das Produkt ist ausschließlich zum Kochen von Wasser und Tee innerhalb von Gebäuden geeignet, es ist verboten, andere Flüssigkeiten einzuschütten oder das Gerät zum anderen Zweck zu benutzen. Während der Nutzung, ersetzen Sie nicht den Deckel für das Kochen vom Tee, nachdem das Wasser gekocht wurde! Vor dem Gebrauch vergessen Sie nicht das Wasser hinzuzufügen und den Strom anzuschließen.
- Überschreiten Sie nicht die maximale Nennkapazität, um das Überlaufen von kochendem Wasser und dadurch verursachte Verbrühungen zu vermeiden.
- Entnehmen Sie den Teekochoer immer erst dann, wenn der Strom ausgeschaltet ist; Fassen Sie den mit kochendem Wasser gefüllten Teekochoer nicht an, außer am Griff, um Verbrennungen zu vermeiden.
- Während der Nutzung, lassen Sie das Stromkabel nicht in der Nähe von einem Tisch oder ähnlichen Gegenständen hängen, um Gefahren zu vermeiden.
- Um die Erosion von Innenteilen durch Wasser zu vermeiden, tauchen Sie den Teekochoer nicht in Flüssigkeiten. Beziehen Sie sich bitte auf „Entkalkung“.
- Wenn das zur Verfügung gestellte Stromkabel beschädigt ist, geben Sie dieses dem Hersteller, den Service-Mitarbeitern oder einer ähnlich qualifizierten Person zurück, um Unfälle zu vermeiden.
- Dieses Gerät kann von Personen mit eingeschränkten körperlichen, sensorischen oder geistigen Fähigkeiten oder mangelnder Erfahrung und Kenntnis benutzt werden, vorausgesetzt, dass sie beaufsichtigt oder in der sicheren Benutzung des Gerätes unterwiesen werden und die möglichen Gefahren vollständig verstehen.

- Kinder müssen beaufsichtigt werden, um zu sichern, dass sie mit dem Gerät nicht spielen.
- Dieses Gerät ist für die Verwendung in Haushalten und ähnlichen Bereichen vorgesehen, wie z. B.
 - Küchenbereiche in Geschäften, Büros und anderen Arbeitsumgebungen
 - in Bauernhäusern
 - in Hotels, Motels und anderen Wohnbereichen
 - Gästezimmern.
- Wenn der Teekoher überfüllt ist, kann kochendes Wasser ausgeworfen werden.
- Das Gerät darf nicht eingetaucht werden.
- Der Teekoher darf nur mit dem zur Verfügung gestellten Ständer benutzt werden.
- Das Gerät darf nicht benutzt werden, wenn es fallen gelassen wurde, wenn auffällige Zeichen von Beschädigungen sichtbar sind oder wenn es undicht ist
- Dieses Gerät darf von Kindern ab 8 Jahren benutzt werden, sofern diese beaufsichtigt werden oder eine Einweisung in den sicheren Gebrauch des Geräts erhalten haben und die damit verbundenen Gefahren verstehen.
- Bewahren Sie das Gerät und das zugehörige Netzkabel außerhalb der Reichweite von Kindern unter 8 Jahren auf.
- Bei der Verwendung elektrischer Geräte sind stets Sicherheitsvorkehrungen zu treffen, um bei unsachgemäßer Verwendung die Gefahr von Bränden, elektrischen Schlägen und/oder Verletzungen zu vermeiden.
- Achten Sie darauf, dass die auf dem Typenschild angegebene Nennspannung mit Ihrer Netzspannung übereinstimmt Ihrer Installation. Wenn dies nicht der Fall ist, wenden Sie sich an den Händler und schließen Sie das Gerät nicht an.

- Lassen Sie das Gerät während des Betriebs niemals unbeaufsichtigt.
- Öffnen Sie das Gerät niemals von vorne, sondern stellen Sie sich immer leicht zur Seite, um sich nicht mit Dampf zu verbrennen.
- Kinder dürfen das Gerät nur reinigen oder pflegen, wenn sie mindestens 8 Jahre alt sind und von einem Erwachsenen beaufsichtigt werden.

PRODUKTÜBERSICHT:

- 1 Spannung: 220-240V; Frequenz: 50Hz; Leistung: 1850-2200W; Kapazität: 1.5L; Stromverbrauch im Ruhemodus: 0.5W unter;
2. Intelligente Heiz- und Temperatursteuerung; mit optionalem 70°C, 80°C, 90°C, und 100°C Erhitzen.
3. Intelligente Wärmedämmung; mit optionalen 70°C, 80°C, und 90°C
4. Sechs Sensortasten + LED Luminotron-Rohr + Summer-Bedienungsanzeige;
5. START/ABBRECHEN Taste: Um die Erhitzung zu starten/abzubrechen;
6. TEMP HALTEN Taste: Wählen oder schließen Sie die Wärmedämmung;
7. 70°C -100°C Wassertemperatur-Taste: Um die nötige Temperatur von 70°C, 80°C, 90°C, oder 100° zu wählen;

VOR DEM GEBRAUCH BEACHTEN:

1. Vor dem Gebrauch überprüfen Sie, dass die für den elektrischen Teekoher erforderliche Spannung mit der gelieferten Stromspannung übereinstimmt. Wenn diese nicht übereinstimmt, benutzen Sie das Produkt nicht, um Unfälle zu vermeiden!
2. Platzieren Sie bitte dieses Produkt auf einer ebenen Fläche, um das Umschlagen, die Beschädigung des Produktes und mögliche Unfälle zu vermeiden.
Während des Gebrauchs muss der Stecker des Wasserkoches fest in der zugehörigen Steckdose eingesetzt werden.
3. Wählen Sie bitte einen passenden Deckel. Es gibt einen Wasserdeckel (Abb. 1) und einen Teedeckel (Abb.2).
4. Dieses Produkt ist mit einem automatischen Trockenkochen- Power-Off Funktion ausgestattet, die im Falle der trockenen Überhitzung das Gerät ausschaltet, um die Produktbeschädigung zu vermeiden.
5. Während des Gebrauch, wenn der Teekoher versehentlich trocken kocht, ziehen Sie erst das Stromkabel aus der Steckdose und fügen Sie angemessen kaltes Wasser hinzu, um die Temperatur des elektrischen heißen Tablett zu reduzieren, so dass das Power-Off Gerät automatisch neustartet. Lassen Sie das erste gekochte Wasser ab, danach können Sie den Teekoher wieder normal benutzen.
6. Es gibt sechs Kontrollleuchten auf der Grundlage des Gerätes, um die gewählte Temperatur (70°C, 80°C, 90°C, und 100°C), Wärmedämmung und Stromfunktion anzuzeigen.
7. Die Teebeutel-Gruppe kann demontiert werden, durch ein spezielles

Zerlegungsverfahren unter Bezugnahme auf die Demontage-Markierung (Abb. 3).



Abb. 1



Abb. 2

Open \longleftrightarrow Lock

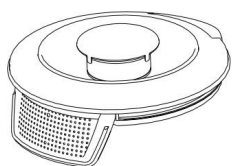
Abb. 3

TEEKOCHER-ÜBERSICHT

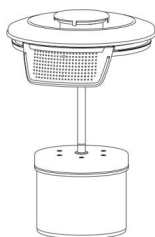
Wie auf der Abb. 4 angezeigt

1 – Ausguss; 2 – Deckel; 3 – Griff; 4 – Glaskörper; 5 – Grundlage;



Abb. 4



Abb. 5

GRUNDLAGE-ÜBERBLICK

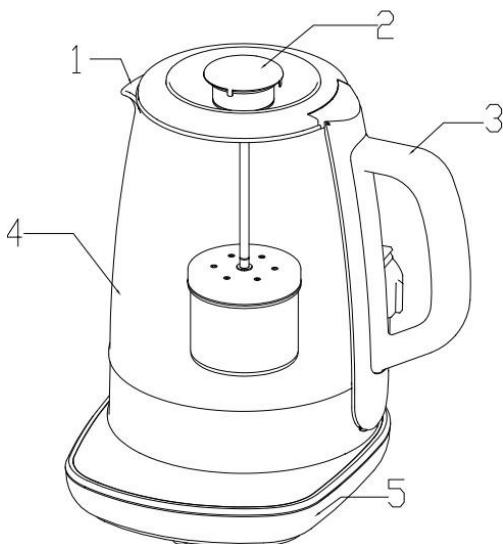
Wie auf der Abb. 5 angezeigt ist.

6, 7, 8 und 9 – Temperaturwahl-Tasten; 10 – Wärmedämmung Tasten; 11 - Heizen / Stopp Tasten;

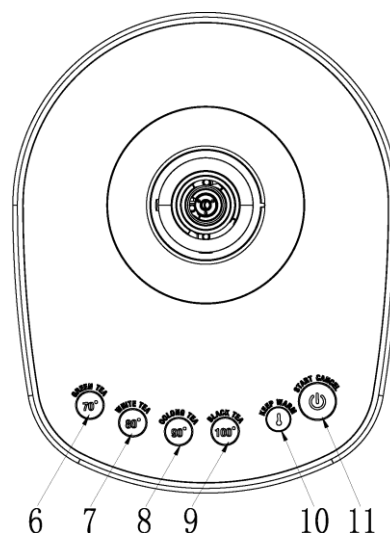
NUTZUNGSMETHODE:

1. Um Wasser zu kochen, wählen Sie die Abdeckung, die auf der Abb.1 gezeigt ist. Wenn Sie Tee kochen, können Sie den Deckel sofort entfernen (auf der Abb.6 gezeigt) um den Tee in dem Teebeutel zu platzieren, und dann die nötige Wassermenge zwischen Markierungen MIN und MAX, die auf der Wasserstandanzeige von dem Teekoher angezeigt sind, hinzuzufügen.
2. Nachdem Wasser hinzugefügt ist, platzieren Sie richtig den Deckel; Heben Sie den Teebeutel (Abb.8) nach der Abdeckung des Deckels hoch und dann platzieren Sie den Teekoher auf der Grundlage; setzen Sie den Stromstecker in die dazugehörige Steckdose ein, der Summer wird zweimal piepen und alle Anzeigen werden für ein Moment angehen, was darauf hinweist, dass der Teekoher im Ruhemodus ist, wenn keine anderen Operationen angegeben werden.

3. Der entsprechende Indikator wird leuchten, wenn eine Hitzetemperatur eingestellt ist; das Kochen wird starten, sobald die  Erhitzen-Taste gedrückt wird. Der Indikator wird angehen, der Summer wird zweimal piepen und die Temperaturanzeige wird entsprechend der eingestellten Temperatur an sein; der Teekoher ist im Ruhemodus, wenn keine anderen Operationen innerhalb von einer Minute angegeben werden.
4. Drücken Sie auf die Wärmedämmungs- Taste zweimal um zu starten, und noch einmal, um abzubrechen. Nur 70°C, 80°C, und 90°C können für die Wärmedämmung gewählt werden, nicht 100°C. Wenn die Wärmedämmungs-Funktion gewählt wurde, wird diese anhalten, wenn die Temperatur auf 100°C eingestellt ist.

Wenn die Wärmedämmungs-Funktion gewählt wurde und die Heiztaste innerhalb einer Minute nicht gedrückt wird, wird die Wärmedämmungs-Funktion abgebrochen und durch den Ruhemodus ersetzt.

Wenn die Wärmedämmungs-Funktion gewählt und die Heiztaste innerhalb einer Minute gedrückt wurde, wird die Wärmedämmungs-Zeitspanne von 30 Minuten zurückgehen.

5. Während des Erhitz-Vorgangs, indiziert die angehende Lichtanzeige die gewählte Temperatur; wenn dieser Indikator an ist, hat die Wassertemperatur den Einstellungswert erreicht oder überschritten;

6. Andere

Wenn die Wärmedämmungs-Funktion nicht gewählt wurde, wird der Teekoher von der Grundlage entnommen, um den Ruhemodus zu betreten, so dass das Programm initialisiert wird.

Wenn die Wärmedämmungs-Funktion gewählt wurde und der Teekoher von der Grundlage hochgehoben wird, der Vorgang vor dem Hochheben wird behalten; wenn die Grundlage den Teekoher innerhalb von einer Minute nicht erkennen kann, ein Piepton wird abgegeben, um den Ruhemodus zu betreten, und das Programm wird initialisiert; wenn die Grundlage diesen innerhalb von einer Minute erkennt, wird der Vorgang fortgesetzt.

Im Ruhemodus sind alle LEDs aus und der Erhitz-Vorgang hält an.

Im Ruhemodus, wenn sich der Teekoher nicht auf der Grundlage befindet, werden alle Tasten und Indikatoren gesperrt.



Abb. 6



Abb. 7

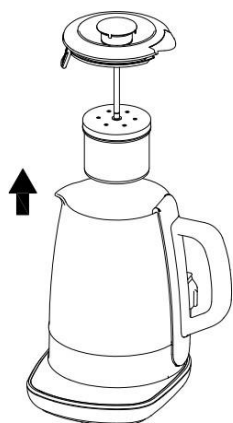

Abb. 8

BESCHREIBUNG DES STÖRZUSTANDS:

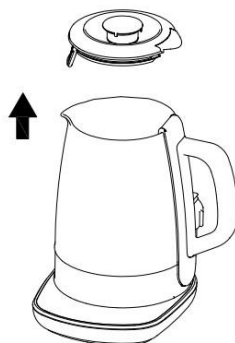
1. Im Falle eines NTC Kurzschlusses werden alle Indikatoren leuchten, der Erhitz-Vorgang

- wird anhalten und alle Tasten werden gesperrt.
2. Im Falle eines NTC Kabelbruchs werden alle Indikatoren leuchten, der Erhitz-Vorgang wird anhalten und alle Tasten werden gesperrt.
 3. Im Falle von trockenem Brennen des Teekochers werden alle Indikatoren leuchten, der Erhitz-Vorgang wird anhalten und alle Tasten werden gesperrt.

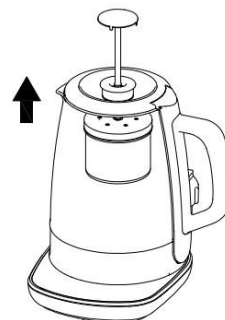
ENTKALKUNG

1.Reinigung

- Vor der Reinigung lesen Sie bitte sorgfältig den Abschnitt „Warnung“;
- Vor der Reinigung ziehen Sie bitte den Stecker und lassen Sie den Teekoche abkühlen;
- Wischen Sie die Außenseite und die untere Abdeckung des Teekochers mit einem feuchten Tuch und trocknen Sie diese mit einem trockenen Tuch. Benutzen Sie keine groben Reinigungsmittel, da diese das Teekoche -Gehäuse zerkratzen können.
- Reinigen und entfernen Sie den Schmutz und Anhänge mit Seifenwasser oder Reinigungsmitteln anstatt starken Säuren und anderen ätzenden Reinigungsmitteln.

2.Entkalkung

- Entkalken Sie den Teekoche regelmäßig, um einelängere Produktlebensdauer zu sichern.
- Entkalken Sie das Gerät mindestens zweimal im Jahr bei normalem Gebrauch;
- Fügen Sie Essig bis zur MAX Markierung auf derWasserstandanzeige hinzu und kochen Sie diesen;
- Trennen Sie das Gerät vom Netz (ziehen Sie denStecker);
- Fügen Sie Wasser bis zur MAX Markierung auf derWasserstandanzeige hinzu, kochen Sie dieses und gießen Sie es aus; danach spülen Sie den restlichen Dreck und Essig ab; Spülen Sie den Teekoche mit Reinigungswasser für Entkalkung.

Kinder dürfen das Gerät nur reinigen oder pflegen, wenn sie mindestens 8 Jahre alt sind und von einem Erwachsenen beaufsichtigt werden.

GARANTIE

Die Garantiezeit für unsere Produkte beträgt 2 Jahre.

Bei Problemen oder Fragen können Sie sich an unsere Hilfeseiten, Tipps zur Fehlerbehebung, FAQs und Bedienungsanleitungen auf unserer Kundendienst-Website wenden:

<https://sav.hkoenig.com>.

Wenn Sie den Referenznamen Ihres Geräts in die Suchleiste eingeben, erhalten Sie Zugang zu allen verfügbaren Online-Supports.

Wenn Sie immer noch keine Antwort auf Ihre Frage oder Ihr Problem finden, dann klicken Sie auf "Hat die Antwort Ihr Problem gelöst?". Sie können dieses Formular ausfüllen, um Ihre Anfrage zu bestätigen und Hilfe zu erhalten.

GARANTIEBEDINGUNGEN

Die Garantie deckt alle Defekte ab, die bei normalem, bestimmungsgemäßigem Gebrauch und den in der Bedienungsanleitung enthaltenen Spezifikationen auftreten.

Diese Garantie gilt nicht für Probleme mit der Verpackung oder dem Transport während des Versands des Produkts durch den Eigentümer. Sie umfasst auch nicht den normalen Verschleiß des Produkts, die Wartung oder den Austausch von Verschleißteilen.

AUSSCHLUSS DER GARANTIE

- Zubehör und Verschleißteile (*).
- Die normale Wartung des Geräts.
- Alle Defekte, die durch unsachgemäßen Gebrauch (Stöße, Nichteinhaltung der empfohlenen Stromzufuhr, schlechte Nutzungsbedingungen usw.), unzureichende Wartung oder Zweckentfremdung des Geräts auftreten, sowie die Verwendung von ungeeignetem Zubehör.
- Schäden durch äußere Einflüsse: Brand, Wasserschäden, elektrische Überspannung usw.
- Alle Geräte, die von anderen als den befugten Personen (insbesondere dem Nutzer) auch nur teilweise auseinanderggebaut wurden.
- Produkte, deren Seriennummer fehlt, beschädigt oder unleserlich ist, sodass sie nicht identifiziert werden können.
- Produkte, die vermietet, vorgeführt oder ausgestellt werden.

(*). Einige Teile Ihres Geräts, die als Verschleißteile oder Verbrauchsmaterialien bezeichnet werden, verschleßen mit der Zeit und der Häufigkeit der Nutzung Ihres Geräts. Diese Abnutzung ist normal, kann aber durch falsche Nutzung oder Pflege Ihres Geräts noch verstärkt werden.

Diese Teile sind daher nicht durch die Garantie abgedeckt.

Das mit dem Gerät gelieferte Zubehör ist ebenfalls von der Garantie ausgeschlossen. Sie können daher weder umgetauscht noch erstattet werden. Einige Zubehörteile können jedoch direkt über unsere Website <https://sav.hkoenig.com/> erworben werden.

UMWELT

ACHTUNG:



Werfen Sie nicht dieses Produkt, wie es mit anderen Haushaltsprodukten hat. Es gibt eine Mülltrennung von diesem Produkt in Gemeinden, Sie müssen Ihre lokalen Behörden über die Orte, wo man dieses Produkt zurückgeben können zu informieren. In der Tat enthalten elektrische und elektronische Produkte gefährliche Stoffe, die schädliche Auswirkungen auf die Umwelt oder die menschliche Gesundheit haben und sollte recycelt werden. Das Symbol hier darauf hinweisen, dass elektrische oder elektronische Geräte sollten sorgfältig ausgewählt werden, ist ein fahrbarer Abfallbehälter mit einem Kreuz markiert.

Adeva SAS / H.Koenig Europe - 8 rue Marc Seguin, 77290 Mitry-Mory, France
www.hkoenig.com - <https://kundenservice.hkoenig.com> - Tél: +33 1 64 67 00 05

NEDERLANDS

**WATERKOKER
GEBRUIKSHANDLEIDING**

WAARSCHUWING:

Dit product is ontworpen voor het koken van water of thee binnenhuis, andere vloeistoffen in deze waterkoker doen of andere doeleinden zijn verboden. Bij gebruik, niet de deksel eraf halen om thee te maken na het koken van het water! Verzeker voor gebruik, dat er water is toegevoegd en schakel hem dan pas in.

Niet boven de maximale capaciteit vullen, om te voorkomen dat kokend water overstromt en voor verbrandingen zorgt.

Zorg dat u de waterkoker alleen verplaatst als hij is uitgeschakeld; Raak de gevulde waterkoker met kokend water alleen aan bij het handvat, om verbrandingen te vermijden.

Tijdens gebruik, niet de stroomkabel vlakbij een tafelrand of iets dergelijks laten hangen om gevaren te vermijden. Om te vermijden dat water het binnenwerk laat verroesten, niet de waterkoker onderdompelen in een vloeistof. Bekijk ook het hoofdstuk 'Ontkalken'

Als de meegeleverde stroomkabel beschadigd is, breng hem dan terug naar de fabrikant of ons onderhoudspersoneel of een gelijkwaardig gekwalificeerd persoon, om ongelukken te vermijden.

Dit apparaat kan worden gebruikt door personen met verminderde fysieke, zintuiglijke of mentale vermogens of met gebrek aan ervaring of kennis, op voorwaarde dat zij onder toezicht staan of instructies hebben gekregen over het veilige gebruik van het apparaat en dat zij de mogelijke gevaren volledig begrijpen.

Kinderen moeten onder toezicht worden gehouden, om te verzekeren dat ze niet met het apparaat spelen.

Dit apparaat is bedoeld voor gebruik in huishoudens en soortgelijke ruimten, zoals

- keukenruimten in winkels, kantoren en andere werkomgevingen
- in boerderijen
- in hotels, motels en andere woonwijken
- gastenkamers.

Als de waterkoker te vol is, kan kokend water overstromen.

Het apparaat mag niet ondergedompeld worden.

De waterkoker mag alleen gebruikt worden met de meegeleverde basis

Het apparaat mag niet worden gebruikt als het is gevallen, er zijn duidelijke tekenen van schade zichtbaar of er zijn lekken.

- Dit apparaat mag worden gebruikt door kinderen vanaf 8 jaar en ouder indien dit gebeurt onder toezicht, als zij van tevoren instructies hebben ontvangen betreffende het veilige gebruik van het apparaat en als zij de mogelijke gevaren kennen.
- Houd het apparaat en het snoer buiten bereik van kinderen onder de 8 jaar.
- Bij het gebruik van elektrische apparatuur moeten altijd veiligheidsmaatregelen worden genomen om het risico van brand, elektrische schokken en/of letsel in geval van verkeerd gebruik te voorkomen.
- Controleer of de spanning op het typeplaatje overeenkomt met de spanning die op het typeplaatje staat van uw installatie. Als dit niet het geval is, neem dan contact op met de dealer en sluit het apparaat niet aan.
- Laat het apparaat nooit onbeheerd achter terwijl het in bedrijf is.

- Open het apparaat nooit van voren, maar plaats uzelf altijd iets opzij om te voorkomen dat u zich met stoom verbrandt.
- Reiniging en onderhoud mogen niet worden uitgevoerd door kinderen tenzij ze 8 jaar of ouder zijn en onder toezicht van een volwassene staan.

PRODUCT OVERZICHT:

- 1 Voltage: 220-240V; Frequentie: 50Hz; Vermogen: 1850-2200W; Capaciteit: 1.5L; stand-by stroomverbruik: minder dan 0.5W;
2. Intelligente temperatuur instelling; met optionele 70°C, 80°C, 90°C en 100°C opwarmen;
3. Intelligente warmhoudfunctie; met optionele 70°C, 80°C en 90°C
4. Zes drukknoppen + 6 LED lumitronbuis + pieper indicatie;
5. START/CANCEL knop: Om het verwarmen te starten/ stoppen;
6. HOLD TEMP key: Selecteer of annuleer de warmhoudfunctie;
7. 70°C -100°C watertemperatuurknop: Om de gewenste watertemperatuur te kiezen van 70°C, 80°C, 90°C, of 100°C;

OPMERKING VOOR GEBRUIK:

1. Voor gebruik eerst kijken of het voltage dat door de waterkoker is benodigd, overeenkomt met het voltage bij u thuis. Als dat niet overeenkomt, gebruik dit apparaat dan niet om ongelukken te vermijden!
2. Plaats dit product op een vlakke ondergrond ter voorkoming dat het om kan vallen en het product kan beschadigen, wat tot ongelukken kan leiden.

Tijdens gebruik dient de stekker goed stevig in een passend stopcontact te zitten.

3. Kies de geschikte deksel. Er is een waterdeksel (Fig. 1) en een theedeksel (Fig. 2).
4. Dit apparaat is voorzien van een automatische droogkook-uitschakeling, zodat hij automatisch uitschakelt bij droogkoken, waardoor schade aan het product wordt voorkomen.
5. Als tijdens gebruik de waterkoker per ongeluk droogkookt, haal dan eerst de stekker uit het stopcontact en voeg genoeg koud water toe om de temperatuur te verlagen, dan zal het apparaat automatisch resetten. Giet eerst het gekookte water weg en gebruik de waterkoker dan zoals gebruikelijk.
6. Zes indicatorlampjes zitten in de basis, om aan te geven welke temperatuur is gekozen (70°C, 80°C, 90°C en 100°C) en de warmhoud- en inschakel-indicatorfunctie.
7. De theehouder kan losgemaakt worden met de volgens de instructies zoals aangegeven in de afbeelding (Fig. 3).

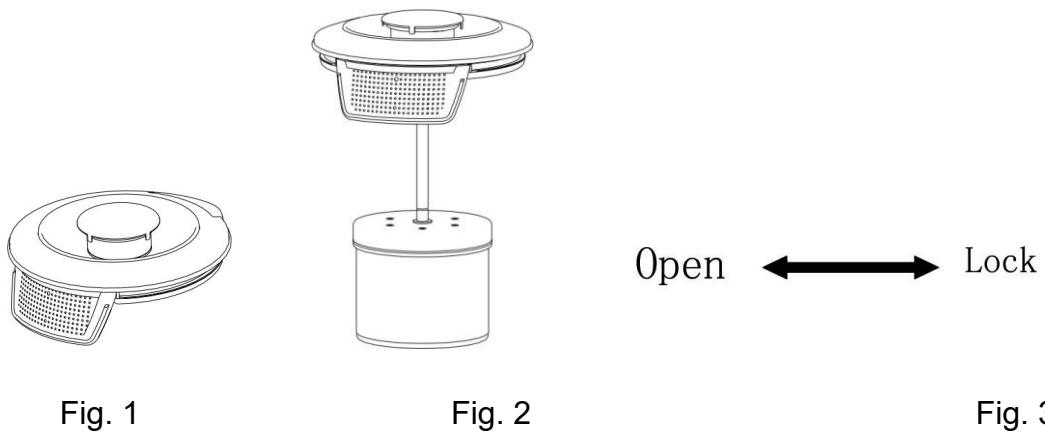

WATERKOKER ALGEMEEN OVERZICHT

Zoals getoond in Fig.4.

1 – Tuit; 2 – Deksel; 3 – Handgreep; 4 – Glazen behuizing; 5 – Basis;

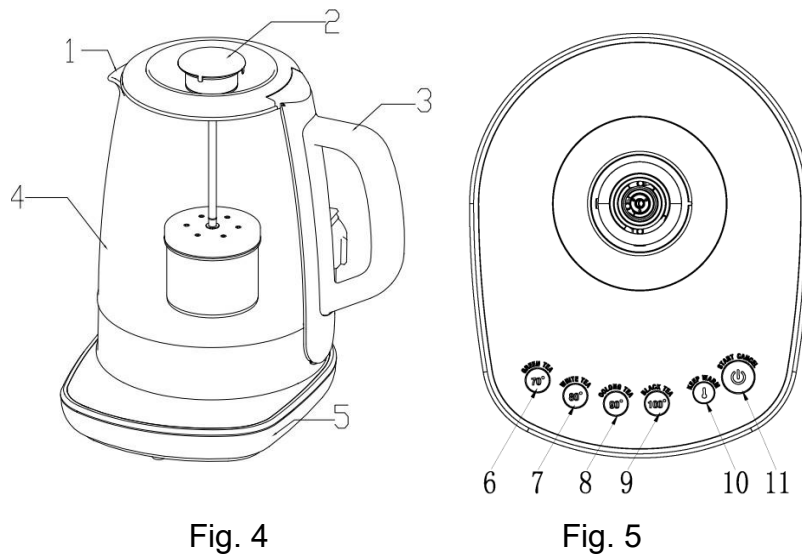

BASIS ALGEMEEN OVERZICHT

Zoals getoond in Fig.5.

6, 7, 8 en 9 – Temperatuur selectieknop; 10 - Warmhoudknop; 11 - Verwarm- / Stopknop;

GEBRUIK METHODE:

1. Voor het koken van water, kies de deksel zoals getoond in Figuur 1. Bij het koken van thee, kunt u de deksel verwijderen (zoals in Fig. 6) om de thee in de theehouder te plaatsen en voeg dan de juiste hoeveelheid water toe tussen MIN en MAX zoals getoond in de watermeter.
2. Na het toevoegen van het water, de deksel correct plaatsen; til de theehouder op (Fig. 8) na het sluiten van de deksel en plaats dan de waterkoker op de basis; steek de stekker in een passend stopcontact en dan zal de pieper twee keer piepen en alle indicatoren gaan voor een seconde aan, zodat de waterkoker stand-by staat als er geen andere modus bezig.
3. De corresponderende indicator zal aangaan als de verwarmtemperatuur is ingesteld, dus het verwarmen zal beginnen als de  verwarmingsknop wordt ingedrukt. De indicator zal gaan branden, de pieper zal twee keer piepen en de temperatuurindicator zal aangaan bij de ingestelde temperatuur, zodat de waterkoker stand-by staat gedurende 1 minuut als er niets gebeurt.
4. Druk tweemaal op de warmhoudknop om te beginnen en nog een keer op te annuleren. Alleen de 70°C, 80°C en 90°C kan worden gekozen voor het warmhouden en niet 100°C. Als de warmhoudfunctie is gekozen, zal deze functie worden geannuleerd als de temperatuur op 100°C wordt ingesteld. Als de warmhoudfunctie is gekozen en de verwarmknop niet binnen één minuut wordt ingedrukt, zal de warmhoudfunctie geannuleerd worden en zal hij in de stand-by-modus gaan. **Als de warmhoudfunctie is gekozen, de verwarmknop is ingedrukt binnen één minuut, zal de timer van de warmhoudfunctie van 30 minuten gaan aftellen.**
5. Bij het verwarmingsproces, als de temperatuurindicator knippert geeft dat de ingestelde temperatuur aan; als deze aan blijft is de watertemperatuur op of boven deze ingestelde waarde;
6. Verder

Als de warmhoudfunctie niet is geselecteerd, zal de waterkoker overgaan in de stand-by-modus.

Als de warmhoudfunctie geselecteerd is en de waterkoker van de basis wordt gehaald, zal de status die voor het optillen was, behouden blijven; als de basis niet binnen één minuut de waterkoker detecteert, zal hij een keer piepen en in stand-by-modus gaan; als de basis hem binnen één minuut detecteert, zal de modus behouden blijven.

In stand-by-modus zijn alle LED's uit en is het verwarmingsproces gestopt.

In stand-by-modus, en de waterkoker niet op de basis staat, zijn alle knoppen buiten gebruik.

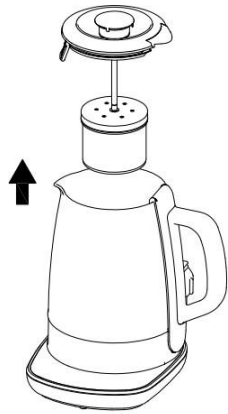

Fig. 6

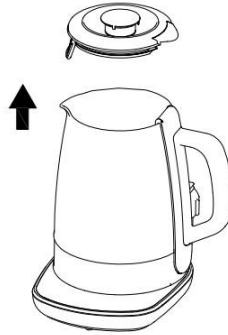

Fig. 7

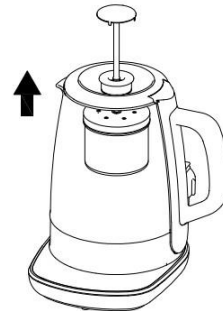

Fig. 8

FOUTOMSCHRIJVINGEN:

1. Bij een NTC-kortsluiting branden alle indicatoren en stopt het verwarmingsproces, en geen van de knoppen zullen werken.
2. Bij een NTC open schakeling branden alle indicatoren en stopt het verwarmingsproces, en geen van de knoppen zullen werken.
3. Als de waterkoker droogkookt branden alle indicatoren en stopt het verwarmingsproces, en geen van de knoppen zullen werken.

ONTKALKEN

1. Schoonmaken

- Voor het schoonmaken, eerst zorgvuldig de 'Waarschuwing'-sectie lezen;
- Voor het schoonmaken, de stekker uit het stopcontact halen en de waterkoker laten afkoelen;
- Veeg de buitenkant en de onderkant van de waterkoker af met een vochtige doek en droog hem af met een droge doek. Gebruik geen ruwe schoonmaakspullen, anders kunnen er krassen op de behuizing van de waterkoker komen.
- Maak het schoon en verwijder resten en de hulpstukken met een sopje of zacht schoonmaakmiddel, in plaats van sterke bijtende of corrosieve schoonmaakmiddelen.

2. Ontkalken

- Ontkalk de waterkoker regelmatig om zo voor een langere levensduur te zorgen.
- Minimaal twee keer per jaar ontkalken bij normaal gebruik;
- Voeg de azijn toe tot het MAX-niveau in de watermeter en kook;
- Schakel hem uit (haal de stekker uit het stopcontact);
- Laat de azijn één nacht in de waterkoker staan en giet hem dan leeg;
- Voeg het water toe tot het MAX-niveau getoond in de watermeter en kook dat, leeg hem, veeg het overgebleven viezigheid en azijn weg;
- Was de ketel met schoonmaakwater voor ontkalking.

Reiniging en onderhoud mogen niet worden uitgevoerd door kinderen tenzij ze 8 jaar of ouder zijn en onder toezicht van een volwassene staan.

GARANTIE

De garantieperiode op onze producten is 2 jaar.

Als u problemen of vragen heeft, kunt u eenvoudig onze hulppagina's bezoeken voor tips om problemen op te lossen, de FAQ's en andere gebruikershandleidingen op onze website:

<https://sav.hkoenig.com>.

Door de referentiernaam van uw apparaat in de zoekbalk te typen, krijgt u toegang tot alle beschikbare online hulpmiddelen, ontworpen om aan uw behoeften te voldoen.

Als u toch niet geen antwoord op uw vraag kunt vinden, klik dan op "Heeft het antwoord uw probleem opgelost? Hierdoor gaat u naar het Aanvraagformulier voor Klantenondersteuning, dat u in kunt vullen om uw verzoek te valideren en hulp te ontvangen.

GARANTIEVOORWAARDEN

De garantie dekt alle mankementen die voortkomen uit normaal gebruik, volgens de sectie gebruik en specificaties in de gebruikershandleiding.

Deze garantie omvat niet verpakkings- of transportproblemen tijdens het vervoer van het product door de eigenaar. Het omvat ook niet de normale slijtage van het product, noch het onderhoud of vervangen van verbruiksartikelen.

UITSLUITINGEN VAN DE GARANTIE

- Accessoires en verbruiksartikelen (*).
- Normaal onderhoud van het apparaat.
- Alle mankementen veroorzaakt door verkeerd gebruik (schokken, het niet opvolgen van de aanbevolen stroomvoorziening, in slechte omstandigheden gebruiken, etc.), onvoldoende onderhoud of ondeugdelijk gebruik van het apparaat, alsook het gebruik van ongeschikte accessoires.
- Schade van buitenaf: vuur, waterschade, elektrische stroompiek, etc.
- Apparaten die uit elkaar zijn gehaald, ook gedeeltelijk, door personen die niet er niet gekwalificeerd voor zijn (zoals de gebruiker).
- Producten waarvan het serienummer verdwenen, beschadigd of onleesbaar is, waardoor we het niet kunnen identificeren.
- Producten die verhuurd werden of ter demonstratie of showmodel waren.

(*) Sommige onderdelen van uw apparaat, genaamd verbruiksartikelen, slijten naar verloop van tijd en bij veel gebruik van uw apparaat. Deze slijtage is normaal, maar kan verergerd worden door slechte omstandigheden of onderhoud van uw apparaat. Deze onderdelen worden daarom niet gedekt door de garantie.

De accessoires meegeleverd met het apparaat zijn ook uitgesloten van de garantie. Ze kunnen niet vervangen of gerestitueerd worden. Echter, sommige accessoires zijn te koop via onze website: <https://sav.hkoenig.com/>.

MILIEU

ATTENTIE:



Dit apparaat mag niet met uw ander huishoudelijke toestellen worden verwijderd. Dit product moet op een geselecteerde stortplaats verwijderd worden. U kunt bij de gemeente een indicerende plaats aanvragen. Elektrisch en elektronische producten kunnen gevaarlijke stoffen inhouden die schadelijk zijn voor mensen en het milieu en moet recycled worden. Het symbool aan de kant geeft aan dat het een elektrisch en elektronisch toestel is en zijn dus artikelen van een selectieve collectie. Het beeld geeft een afvalbak met een X teken aan.

Adeva SAS / H.Koenig Europe - 8 rue Marc Seguin, 77290 Mitry-Mory, France

www.hkoenig.com - <https://en.hkoenig.com> - Tél: +33 1 64 67 00 05

ESPAÑOL

**TETERA ELÉCTRICA
MANUAL DE INSTRUCCIONES**

ADVERTENCIA:

Esta tetera está diseñada solo para calentar agua o preparar té. No se deben colocar otros líquidos dentro de la misma, ni usar para otro fin que no sea el previsto. En el proceso de uso, no recoloque la tapa para hacer té después de calentar el agua. Antes de su uso, asegúrese de agregar agua y luego encenderla.

Para evitar que el desbordamiento del agua hirviendo provoque la escaldadura, nunca exceda la capacidad máxima nominal.

Asegúrese de mover la tetera solo después de desconectarla del tomacorriente.

Cuando la tetera contenga agua hirviendo, use solo la manija para manipularla y evite quemaduras.

En el proceso de uso, evite que cable de alimentación cuelgue sobre el borde de la mesa o pieza similar y aléjelo de superficies calientes.

Para evitar que el agua erosione las partes internas, no sumerja la tetera en ningún líquido. Consulte la sección de "Descalcificación".

Para evitar accidentes, si el cable de alimentación provisto está dañado, devuélvalo al fabricante, a nuestro personal de servicio o a la persona calificada equivalente.

Este aparato puede ser utilizado por personas con capacidades físicas, sensoriales o mentales reducidas o con falta de experiencia o conocimientos, siempre que sean supervisadas o instruidas en el uso seguro del aparato y que entiendan perfectamente los peligros potenciales.

Los niños deben ser supervisados para asegurarse de

que no jueguen con la tetera.

- Este aparato está destinado al uso en hogares y áreas similares, como

- zonas de cocina en tiendas, oficinas y otros entornos de trabajo

- en casas de campo

- en hoteles, moteles y otras zonas residenciales

- habitaciones de huéspedes.

Si la tetera está demasiado llena puede expulsar agua hirviendo.

La tetera no debe estar sumergida.

Use con el soporte provisto únicamente.

El dispositivo no debe utilizarse si se ha caído, si hay signos evidentes de daño o si hay fugas.

- Este aparato puede ser utilizado por niños de al menos 8

años de edad, siempre que cuenten con supervisión y hayan recibido instrucciones sobre el uso seguro del electrodoméstico y sean plenamente conscientes de los peligros que implica.

- Mantenga el aparato y su cable eléctrico fuera del alcance de niños de menos de 8 años.

- Al utilizar equipos eléctricos, siempre se deben tomar precauciones de seguridad para evitar el riesgo de incendio, descarga eléctrica y/o lesiones en caso de uso indebido.

- Asegúrese de que la tensión nominal de la placa de características corresponde a la tensión de red de su instalación. Si no es así, póngase en contacto con el distribuidor y no conecte la unidad.

- Nunca deje la unidad desatendida mientras esté en funcionamiento.
- Nunca abra el aparato por delante, siempre colóquese ligeramente de lado para evitar quemarse con el vapor.
- La limpieza y mantenimiento de la máquina no debe ser efectuada por niños a menos que tengan como mínimo 8 años de edad y cuenten con la supervisión de un adulto.

DESCRIPCIÓN DE LA TETERA ELÉCTRICA:

1. Voltaje: 220-240V; Frecuencia: 50Hz; potencia: 1850-2200W; Capacidad: 1.5L; consumo de energía en espera: por debajo de 0,5 W;
2. Calentamiento inteligente; con calentamiento opcional de 70°C, 80°C, 90°C y 100°C ;
3. Aislamiento inteligente; opcional 70°C, 80°C y 90°C;
4. Seis botones táctiles + luminotron de 6 LED + timbre de funcionamiento;
5. Botón INICIO/CANCELAR: inicia o detiene el calentamiento;
6. Botón HOLD TEMP: selecciona o cancela el aislamiento;
7. Selector de temperaturas del agua (70°C - 100°C): selecciona las temperaturas requeridas de 70°C, 80°C, 90°C o 100°C;

ANTES DEL PRIMER USO:

1. Compruebe que la tensión en su tomacorriente coincida con el voltaje requerido por la tetera eléctrica. Si no está de acuerdo, no la use para evitar accidentes.
2. Coloque la tetera sobre una superficie plana y estable para evitar que la rotación dañe la misma y cause accidentes.
Cuando use la tetera, verifique que el enchufe esté firmemente insertado en el tomacorriente correspondiente.
3. Seleccione la tapa adecuada. Hay una tapa para agua (Fig. 1) y una tapa para té (Fig. 2).
4. Esta tetera eléctrica está equipada con un dispositivo de apagado automático cuando la misma no tenga agua, para cortar automáticamente la energía en caso de sobrecalentamiento en seco, lo que evita daños al dispositivo.
5. En el proceso de uso, si la tetera está seca y se quema accidentalmente, primero desenchufe el cable de alimentación y agregue agua fría para reducir la temperatura, de este modo el dispositivo apagado se reiniciará automáticamente. Escurra el agua y

luego use su tetera normalmente.

6. La base cuenta con seis luces para indicar la temperatura seleccionada (70°C, 80°C, 90°C y 100°C), las funciones de aislamiento y encendido.
7. El infusor de té se puede desmontar, usando la marca especial de desmontaje (Fig. 3).

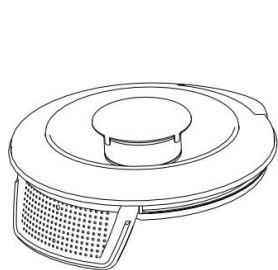

Fig. 1

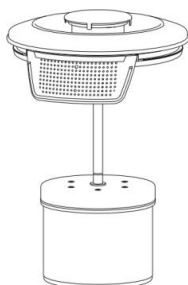

Fig. 2

Open \longleftrightarrow Lock

Fig. 3

VISTA GENERAL DE LA TETERA:

Como se muestra en la Fig. 4

1 – Pico; 2 – Tapa; 3 – Manija; 4 – Jarra de vidrio; 5 – Base eléctrica.

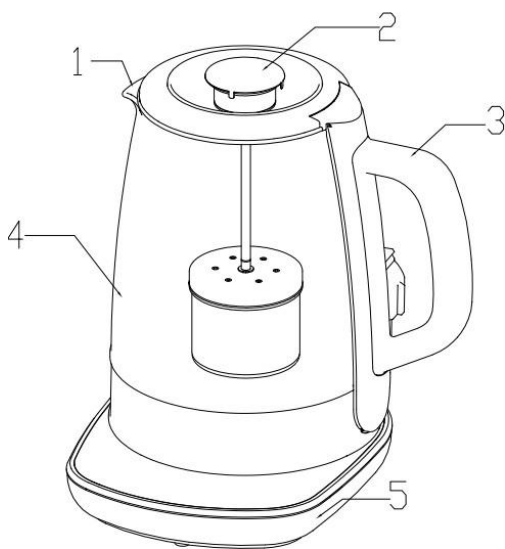

Fig. 4

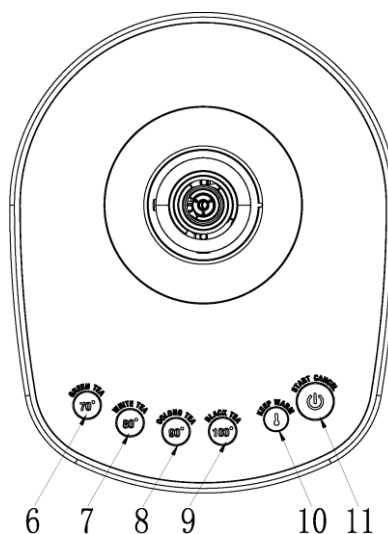

Fig. 5

VISTA GENERAL DE LA BASE ELÉCTRICA:

Como se muestra en la Fig. 5

6, 7, 8 y 9 – Selector de temperaturas; 10 – Botón de aislamiento; 11 – Botón de iniciar/cancelar calentamiento.

MODO DE USO:

1. Para calentar agua, seleccione la tapa que se muestra en la Fig. 1. Para hacer té, retire la tapa (como se muestra en la Fig. 6) coloque el té en el infusor y agregue el agua adecuada entre los niveles MIN y MAX mostrados por el medidor de agua de la jarra.
2. Después de agregar el agua, coloque la tapa correctamente, levante el infusor de té (Fig. 8) después de colocar la tapa y ponga la tetera en la base eléctrica; inserte el enchufe en el tomacorriente, el timbre de funcionamiento emitirá dos pitidos y todos los indicadores estarán encendidos durante un segundo, indicando que la tetera está en modo de espera hasta realizar otra operación.
3. Si se selecciona una temperatura de calentamiento, la luz indicadora correspondiente estará encendida, y el proceso se iniciará si se presiona el botón de iniciar

calentamiento . Em caso de no realizar ninguna operación durante un minuto la luz indicadora parpadeará, el timbre de funcionamiento emitirá dos pitidos y la luz indicadora de temperatura se encenderá en la temperatura seleccionada indicando que la tetera está en modo de espera.

4. Presione el botón de aislamiento dos veces para iniciar y presiónelo nuevamente para cancelar. Solo se pueden seleccionar 70°C, 80°C y 90°C para aislamiento en lugar de 100°C. Si la temperatura se establece en 100°C la función de aislamiento se cancelará automáticamente.

En el caso de selección de la función de aislamiento, si el botón de iniciar calentamiento no se presiona en un minuto, la misma se cancelará para entrar en el modo de espera.

En el caso de selección de la función de aislamiento, si se presiona el botón de iniciar calentamiento dentro de un minuto, el temporizador de aislamiento contará 30 minutos hacia atrás.

5. En el proceso de calentamiento, si la luz indicadora de temperatura parpadea, indica que la temperatura seleccionada fue alcanzada de la temperatura; si se mantiene encendida, indica que la temperatura del agua está por encima del valor de configuración.
6. Otros

Si no se ha seleccionado la función de aislamiento y la tetera se levanta de la base, el programa entrará en el modo de espera y se inicializará.

En el caso de selección de la función de aislamiento, si la tetera se levanta de la base, se mantendrá esta selección; si la base no detecta la tetera en un minuto, se emitirá un pitido para pasar al modo de espera y el programa se inicializará; si la base puede detectarla en un minuto, la selección de la función de aislamiento continuará.

En modo de espera, todos los LED se apagan y el calentamiento se detiene.

En modo de espera, si la tetera no está en la base, todos los botones e luces se desactivan.

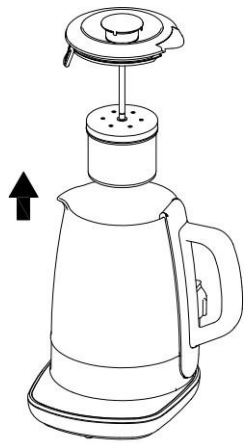

Fig. 6

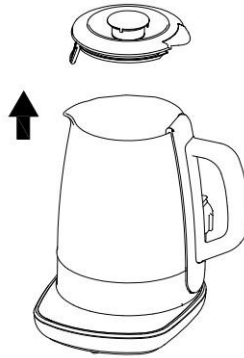

Fig. 7

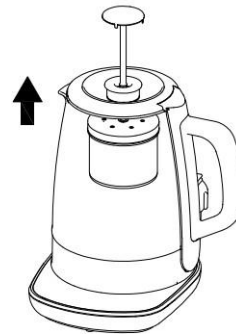

Fig. 8

DESCRIPCIÓN DE FALLOS:

1. En caso de cortocircuito NTC, todas las luces indicadoras parpadean, el calentamiento se detiene y todos los botones se desactivan.
2. En caso de circuito abierto NTC, todas las luces indicadoras parpadean, el calentamiento se detiene y todos los botones se desactivan.
3. En caso de sobrecalentamiento en seco, todas las luces indicadoras parpadean, el calentamiento se detiene y todos los botones se desactivan.

DESCALCIFICACIÓN:

1. Limpieza

- Antes de limpiar, lea atentamente la sección "Advertencia";
- Quite el enchufe del tomacorriente y deje que la tetera se enfríe;
- Limpie la tetera por fuera y por dentro con un paño húmedo y luego séquela con un paño seco. No utilice otros materiales de limpieza o de lo contrario, rayaría el cuerpo de la tetera.
- Limpie y elimine la suciedad de los accesorios con agua jabonosa o detergente. Nunca use ácidos fuertes u otro detergente corrosivo.

2. Descalcificación

- Descalcifique su tetera regularmente para garantizar una vida útil más larga;
- Por lo menos descalcificar dos veces al año en uso normal;
- Agregue vinagre al nivel MAX que se muestra en el medidor de agua de la jarra y hierva;
- Quite el enchufe del tomacorriente;
- Deje el vinagre caliente en la tetera por una noche y luego drene;
- Agregue agua al nivel MAX que se muestra en el medidor de agua de la jarra y luego drene; después de eso, enjuague bien para que no queden restos de vinagre;
- Lave la tetera con agua limpia para descalcificar.

La limpieza y mantenimiento de la máquina no debe ser efectuada por niños a menos que tengan como mínimo 8 años de edad y cuenten con la supervisión de un adulto.

GARANTÍA

El periodo de garantía de nuestros productos es de 2 años.

Si tiene algún problema o pregunta, puede acceder fácilmente a nuestras páginas de ayuda, consejos para solucionar problemas, preguntas frecuentes y manuales de usuario en nuestro sitio de servicio: <https://sav.hkoenig.com>.

Al escribir el nombre de referencia de su dispositivo en la barra de búsqueda, puede acceder a toda la asistencia en línea disponible, diseñada para satisfacer mejor sus necesidades.

Si sigue sin encontrar una respuesta a su pregunta o problema, haga clic en "¿La respuesta ha resuelto su problema? Esto le llevará al formulario de solicitud de asistencia posventa, que puede rellenar para validar su solicitud y obtener ayuda.

CONDICIONES DE GARANTÍA

La garantía cubre todos los fallos que se produzcan en el contexto de un uso normal, de acuerdo con los usos y especificaciones del manual de usuario.

Esta garantía no se aplica a los problemas de embalaje o transporte durante el envío del producto por parte del propietario. Tampoco incluye el desgaste normal del producto, ni el mantenimiento o la sustitución de piezas consumibles.

EXCLUSIÓN DE GARANTÍA

- Accesorios y piezas de desgaste (*).
- Mantenimiento normal del aparato.
- Todas las averías derivadas de un uso incorrecto (golpes, incumplimiento de las recomendaciones de alimentación eléctrica, malas condiciones de uso, etc.), de un mantenimiento insuficiente o de un mal uso del aparato, así como del uso de accesorios inadecuados.
- Daños de origen externo: incendio, daños por agua, sobrecarga eléctrica, etc.
- Cualquier equipo que haya sido desmontado, incluso parcialmente, por personas que no estén autorizadas a hacerlo (en particular el usuario).
- Productos cuyo número de serie falte, esté dañado o sea ilegible, lo que no permitiría su identificación.
- Productos sujetos a alquiler, demostración o exposición.

(*). Algunas piezas de su aparato, conocidas como piezas de desgaste o consumibles, se deterioran con el tiempo y la frecuencia de uso de su aparato. Este desgaste es normal, pero puede acentuarse por las malas condiciones de uso o de mantenimiento de su aparato. Por lo tanto, estas piezas no están cubiertas por la garantía.

Los accesorios suministrados con el aparato también están excluidos de la garantía. No se pueden cambiar ni reembolsar. No obstante, algunos accesorios pueden adquirirse directamente en nuestro sitio web: <https://sav.hkoenig.com/>

MEDIO AMBIENTE

ATENCIÓN:



No se deshaga de este producto como lo hace con otros productos del hogar. Existe un sistema selectivo de colecta de este producto puesto en marcha por las comunidades, debe de informarse en su ayuntamiento acerca de los lugares en los que puede depositar este producto. De hecho, los productos eléctricos y electrónicos pueden contener sustancias peligrosas que tienen efectos nefastos para el medio ambiente o para la salud humana y deben ser reciclados. El símbolo aquí presente indica que los equipos eléctricos o electrónicos deben de ser cuidadosamente seleccionados, representa un recipiente de basura con ruedas marcado con una X.

Adeva SAS / H.Koenig Europe - 8 rue Marc Seguin, 77290 Mitry-Mory, France
www.hkoenig.com - sav@hkoenig.com - contact@hkoenig.com - Tél: +33 1 64 67 00 05

ITALIANO

BOLLITORE - ISTRUZIONI

AVVERTIMENTO:

Questo prodotto è progettato solo per scaldare acqua o sterilizzare tettarelle al chiuso, l'utilizzo di questo bollitore con altri liquidi o per altri scopi è proibito. Nel processo di utilizzo, non sostituire il coperchio per il tè dopo aver scaldato l'acqua! Prima dell'uso, assicurarsi di aggiungere l'acqua e poi accendere l'alimentazione.

Non superare la capacità massima indicata, per evitare che la troppa acqua bollente possa causare scottature.

Assicurarsi di spostare il bollitore solo dopo che è stato spento; Non toccare il bollitore con acqua bollente ad eccezione della maniglia, per evitare scottature.

Quando in uso, non appendere il cavo elettrico in prossimità di tavoli o simili per evitare qualsiasi pericolo. Per evitare che l'acqua eroda le parti interne, non immergere il bollitore in nessun liquido. Si prega di fare riferimento al paragrafo "decalcificazione".

Se il cavo di alimentazione fornito è danneggiato, provvedere a restituirlo al produttore o al nostro personale di servizio o ad una persona qualificata equivalente, per evitare incidenti.

Questo apparecchio può essere usato da persone con ridotte capacità fisiche, sensoriali o mentali o con mancanza di esperienza o conoscenza, a condizione che siano sorvegliate o istruite sull'uso sicuro dell'apparecchio e che comprendano pienamente i potenziali pericoli.

I bambini dovrebbero essere sorvegliati per assicurarsi che non giochino con l'apparecchio.

- Questo apparecchio è destinato all'uso in ambienti domestici e simili, come

- cucine di negozi, uffici e altri ambienti di lavoro
- in case coloniche
- in alberghi, motel e altre aree residenziali
- nelle camere degli ospiti.

Se il bollitore è troppo pieno, l'acqua bollente potrebbe fuoriuscire.

L'apparecchio non deve essere immerso in acqua.

Il bollitore deve essere usato solo con il supporto fornito. Il dispositivo non deve essere utilizzato se è stato lasciato cadere, sono visibili evidenti segni di danneggiamento o se presenta perdite.

- Questo apparecchio può essere utilizzato da bambini a partire da 8 anni, purché sorvegliati e istruiti all'uso sicuro dell'apparecchio e pienamente a conoscenza dei pericoli che comporta.

- Conservare l'apparecchio e il cavo di alimentazione fuori

dalla portata di bambini di età inferiore a 8 anni.

- Quando si utilizzano apparecchiature elettriche, è necessario adottare sempre misure di sicurezza per prevenire il rischio di incendi, scosse elettriche e/o lesioni in caso di uso improprio.

- Accertarsi che la tensione nominale sulla targhetta corrisponda alla tensione principale della vostra installazione. In caso contrario, contattare il rivenditore e non collegare l'unità.

- Non lasciare mai l'unità incustodita durante il funzionamento.

Non aprire mai l'apparecchio dalla parte anteriore, posizionarsi sempre leggermente di lato per evitare di

scottarsi con il vapore.

- La pulizia e la manutenzione non devono essere eseguite da bambini a meno che abbiano più di 8 anni e siano sorvegliati da un adulto.

PANORAMICA DEL PRODOTTO:

1. Voltaggio: 220-240 V; Frequenza: 50Hz; potenza: 1850-2200W; Capacità: 1,5 l; consumo energetico in standby: meno di 0,5 W;

2. Riscaldamento intelligente per il controllo della temperatura; con riscaldamento opzionale 70 °C, 80 °C, 90 °C e 100 °C;

3. Isolamento intelligente; con temperature opzionali 70 °C, 80 °C e 90 °C

4. Comando a sei tasti + 6 LED con luminotrone + indicazione pulsante;

5. Tasto START / CANCEL: per avviare / interrompere il riscaldamento;

6. Tasto HOLD TEMP: seleziona o cancella l'isolamento;

7. Tasto temperatura 70 °C -100 °C: per selezionare le temperature richieste di 70 °C, 80 °C, 90 °C o 100 °C;

II. Avvisi prima dell'uso:

1. Prima dell'uso, controllare innanzitutto che la tensione richiesta dal bollitore elettrico sia conforme alla tensione fornita. Se non è compatibile, non usare questo prodotto per evitare incidenti!

2. Posizionare questo prodotto su un piano orizzontale per evitare che il bollitore si rovesci causando incidenti.

Quando in uso, la spina deve essere saldamente inserita nella presa corrispondente.

3. Si prega di selezionare il coperchio adatto. C'è il coperchio acqua (Fig. 1) e il coperchio tè (Fig.2).

4. Questo prodotto è dotato di dispositivo automatico di blocco a vuoto, che impedisce che il prodotto venga danneggiato.

5. Durante l'uso, se la caldaia è accidentalmente vuota, scollegare prima la spina e aggiungere acqua fredda necessario per abbassare la temperatura, in modo che il dispositivo di alimentazione si ripristini automaticamente. Gettare via l'acqua e poi normalmente usare il bollitore.

6. Ci sono sei indicatori luminosi sulla base, per indicare la temperatura selezionata (70 °C, 80 °C, 90 °C e 100 °C) e l'isolamento e l'accensione.

7. Le bustine di tè possono essere smantellate, con il metodo di indicato nell'illustrazione (fig. 3).

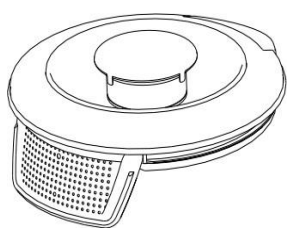

Fig.1

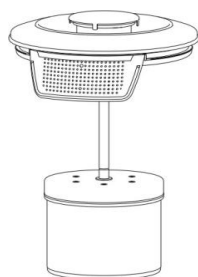

Fig.2

Open \longleftrightarrow Lock

Fig.3

VISTA GENERALE BOLLITORE

Come mostrato in Fig. 4

1 - becco; 2 - coperchio; 3 - Maniglia; 4 - Corpo in vetro; 5 - Base;

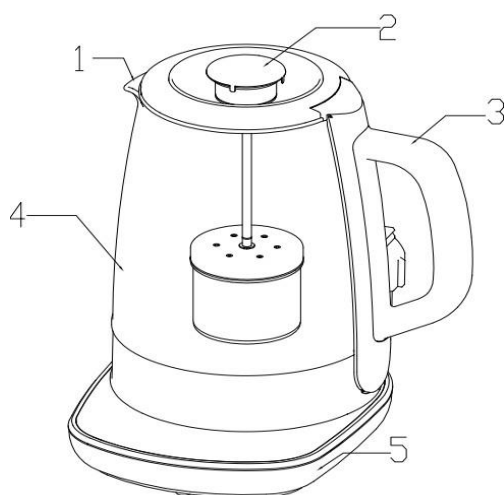

Fig.4

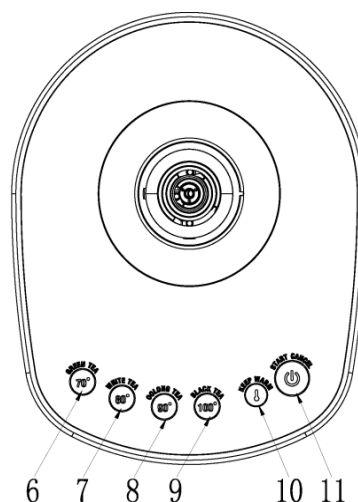

Fig. 5

VISTA GENERALE BASE

Come mostrato in Fig. 5.

6, 7, 8 e 9 - Temperatura pulsante di selezione; 10 - Pulsante di isolamento; 11 - Pulsante Riscaldamento / Stop;

METODO DI UTILIZZO:

1. Per scaldare l'acqua, selezionare il coperchio come in figura 1. Per il tè, è possibile rimuovere direttamente il coperchio (fig. 6) per posizionare il tè nella bustina da tè e quindi aggiungere la quantità d'acqua adeguata tra MIN e MAX indicato dalla colonna dell'acqua del bollitore.
2. Dopo l'aggiunta dell'acqua, mettere il coperchio correttamente; sollevare la bustina di tè (Fig. 8) dopo aver chiuso il coperchio e quindi posizionare il bollitore sulla base; inserire la spina nella presa di corrente corrispondente e quindi il cicalino emetterà due segnali acustici e tutti gli

indicatori si accenderanno per un secondo, il bollitore rimane in standby se non si effettua nessun'altra operazione.

3. L'indicatore corrispondente si accende se la temperatura di riscaldamento viene impostata,

quindi il riscaldamento viene avviato se si preme il  pulsante riscaldamento. L'indicatore lampeggia, il cicalino emette due segnali acustici e l'indicatore della temperatura si accende e il bollitore rimane in stand by, se non si effettua nessun'altra operazione per un minuto.

4. Premere il pulsante di isolamento per due volte per avviare e premerlo nuovamente per annullare. Solo il 70°, 80° e 90° possono essere selezionati per l'isolamento ma non il 100°. Se è stata selezionata la funzione di isolamento, questa funzione viene annullata se la temperatura è regolata a 100° C.

Nel caso della funzione isolamento, se il pulsante di riscaldamento non viene premuto entro un minuto, la funzione di isolamento viene annullata per entrare nella modalità di standby.

Nel caso della funzione isolamento, se il pulsante di riscaldamento non viene premuto entro un minuto, entro 30 minuti inizia il conto alla rovescia per l'isolamento.

5. Nel processo di riscaldamento, se l'indicatore di temperatura lampeggia, indica la temperatura di riscaldamento ambiente; se questo indicatore è acceso, la temperatura dell'acqua è stata aumentata a tale valore di impostazione;

6. Altri

Se non è stata selezionata la funzione di isolamento e nel caso non si riuscisse a premere il tasto di riscaldamento entro un minuto, entrerà in standby

Nel caso della funzione isolamento, se il bollitore è sollevato dalla base, verrà mantenuto questo stato prima di sollevamento; se la base non è in grado di rilevare il bollitore entro un minuto, il segnale acustico segnalerà l'entrata in standby e il programma verrà inizializzato; se la base lo rileva entro un minuto, il sollevamento proseguirà.

In modalità standby, tutti i LED sono spenti e il riscaldamento termina.

In modalità standby, se non c'è bollitore sulla base, tutti i pulsanti e gli indicatori si disabilitano.



Fig. 6

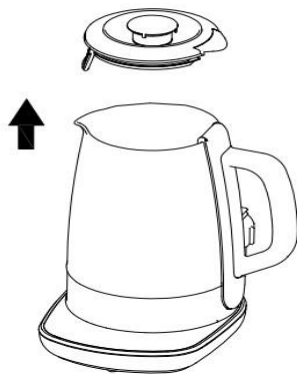

Fig. 7

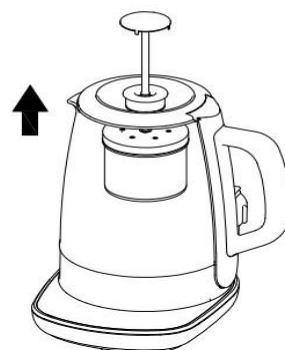

Fig. 8

DESCRIZIONE PROBLEMA:

1. In caso di cortocircuito NTC, tutti gli indicatori lampeggiano e il riscaldamento termina, quindi tutti i pulsanti si disattivano.
2. In caso di circuito aperto, tutti gli indicatori lampeggiano e il riscaldamento termina, quindi tutti i pulsanti si disattivano.
3. In caso di accensione con bollitore vuoto, tutti gli indicatori lampeggiano e il processo di riscaldamento si arresta, quindi tutti i pulsanti verranno disattivati.

DECALCIFICAZIONE

1. Pulizia

- Prima di pulire, leggere attentamente la sezione "Avvertenza";
- Prima di pulire, rimuovere la spina di alimentazione e lasciare raffreddare il bollitore;
- Pulire il bollitore all'esterno e il coperchio inferiore con un panno umido, quindi asciugarlo con un panno asciutto. Non utilizzare materiali di pulizia ruvidi, altrimenti il corpo del bollitore potrebbe graffiarsi.
- Pulire e rimuovere i detriti e gli accessori con acqua e sapone o detergente piuttosto che con acidi forti o altri detersivi corrosivi.

2. Decalcificazione

- Decalcificare regolarmente il bollitore per garantire una maggiore durata del prodotto; Almeno due volte l'anno di normale utilizzo;
- Aggiungere l'aceto al livello MAX indicato nella colonna d'acqua e far bollire;
- Interrompere l'alimentazione (estrarre la spina);
- Lasciare l'aceto per una notte e poi svuotare;
- Aggiungere l'acqua fino al livello MAX mostrato nella colonna d'acqua, farla bollire e poi svuotare; dopo di che, lavare via i residui d'aceto;
- Lavare il bollitore con acqua pulita per la decalcificazione.

La pulizia e la manutenzione non devono essere

eseguite da bambini a meno che abbiano più di 8 anni e siano sorvegliati da un adulto.

GARANZIA

Il periodo di garanzia per i nostri prodotti è di 2 anni.

Se avete problemi o domande, potete facilmente accedere alle nostre pagine di aiuto, consigli per la risoluzione dei problemi, FAQ e manuali d'uso sul nostro sito post-vendita:

<https://sav.hkoenig.com>.

Digitando il nome di riferimento del tuo dispositivo nella barra di ricerca, puoi accedere a tutto il supporto online disponibile, progettato per soddisfare al meglio le tue esigenze.

Se ancora non riesci a trovare una risposta alla tua domanda o al tuo problema, allora clicca su "La risposta ha risolto il tuo problema? Questo vi porterà al modulo di richiesta di supporto post-vendita, che potete completare per convalidare la vostra richiesta e ottenere aiuto.

CONDIZIONI DI GARANZIA

La garanzia copre tutti i guasti derivanti da un uso normale, in conformità con gli usi e le specifiche del manuale utente.

Questa garanzia non si applica a problemi di imballaggio o di trasporto durante la spedizione del prodotto da parte del proprietario. Non include inoltre la normale usura del prodotto, né la manutenzione o la sostituzione delle parti di consumo.

ESCLUSIONE DELLA GARANZIA

- Accessori e parti soggette a usura (*).
- Normale manutenzione dell'apparecchio.
- Tutti i guasti derivanti da un uso improprio (urti, mancato rispetto delle raccomandazioni sull'alimentazione, cattive condizioni d'uso, ecc.), da una manutenzione inadeguata o da un uso improprio dell'apparecchio, nonché dall'uso di accessori inadeguati.
- Danni di origine esterna: incendio, danni d'acqua, sovratensione elettrica, ecc.
- Qualsiasi attrezzatura che sia stata smontata, anche parzialmente, da persone diverse da quelle autorizzate a farlo (in particolare l'utente).
- Prodotti per i quali il numero di serie è mancante, danneggiato o illeggibile, il che non permetterebbe la sua identificazione.
- Prodotti soggetti a noleggio, dimostrazione o esposizione.

(*) Alcune parti del suo apparecchio, note come parti soggette a usura o materiali di consumo, si deteriorano con il tempo e la frequenza d'uso del suo apparecchio. Questa usura è normale, ma può essere accentuata da cattive condizioni d'uso o di manutenzione del vostro apparecchio. Queste parti non sono quindi coperte dalla garanzia.

Anche gli accessori forniti con l'apparecchio sono esclusi dalla garanzia. Non possono essere scambiati o rimborsati. Tuttavia, alcuni accessori possono essere acquistati direttamente dal nostro sito web: <https://sav.hkoenig.com/>.

AMBIENTE

ATTENZIONE:



Non gettare quest' apparecchio tra i rifiuti domestici. Per questo tipo di prodotti è fornito dai comuni un sistema di raccolta e ritiro in zona ed è quindi un dovere informarsi per conoscere il giusto smistamento del rifiuto. Infatti, i prodotti elettrici ed elettronici possono contenere sostanze pericolose che hanno effetti dannosi sull'ambiente o sulla nostra salute e quindi devono essere riciclati. Il simbolo al lato indica che le apparecchiature elettriche ed elettroniche fanno parte di una raccolta selettiva e differenziata (rappresentata da un bidone su due ruote sbarrato da una croce).

Adeva SAS / H.Koenig Europe - 8 rue Marc Seguin, 77290 Mitry-Mory, France

www.hkoenig.com - <https://assistenza.hkoenig.com> - Tél: +33 1 64 67 00 05

PORTUGUÊS

MACHINE A THE - INSTRUÇÕES

AVISO :

- Este produto foi concebido exclusivamente para ferver água ou fazer chá dentro de casa. Esta chaleira não deve utilizada outros líquidos ou para qualquer outro fim. Não voltar a colocar a tampa durante a utilização para fazer chá depois de ferver a água.
- Antes de ligar a chaleira, certifique-se de que água.
- Não ultrapassar a capacidade máxima indicada para evitar que a água a ferver saia do jarro.
- Não desloque o jarro elétrico antes de o ter desligado. Não toque na chaleira quando esta contém água a ferver, exceto pela pega, para evitar queimaduras
- Quando utilizar a chaleira, não pendure o cabo de alimentação perto da mesa ou do aparelho para evitar qualquer perigo.
- Não mergulhar o jarro em nenhum líquido para evitar a oxidação das partes internas. Ver a secção "Descalcificação".
- Se o cabo de alimentação estiver danificado, devolva-o ao fabricante ou ao nosso serviço técnico para evitar acidentes.
- Este aparelho pode ser utilizado por pessoas com capacidades físicas, sensoriais ou mentais reduzidas ou com experiência ou conhecimentos insuficientes, desde que sejam supervisionadas ou tenham recebido instruções sobre a utilização segura do aparelho e que compreendam perfeitamente os perigos potenciais.
- As crianças pequenas devem ser vigiadas para

garantir que brincam com o aparelho.

- Este aparelho destina-se a ser utilizado em aplicações domésticas e similares, tais como :
 - zonas de cozinha em lojas, escritórios e outros ambientes de trabalho
 - explorações agrícolas
 - em hotéis, motéis e outros ambientes residenciais
 - quartos de hóspedes.
- Se encher demasiado a chaleira, a água a ferver pode escapar.
- Não mergulhar a chaleira em líquido.
- A chaleira só pode ser utilizada com o suporte fornecido.
- O aparelho não deve ser utilizado se tiver caído, se apresentar sinais visíveis de danos ou se tiver fugas.
- Este aparelho pode ser utilizado por crianças igual ou superior a 8 anos, desde que sejam vigiadas ou recebido instruções sobre a utilização segura do aparelho e compreendam perfeitamente os perigos envolvidos.
- Mantenha o aparelho e o respetivo cabo fora do alcance de crianças com menos de 8 anos.
- Ao utilizar aparelhos eléctricos, devem ser sempre tomadas precauções de segurança para evitar qualquer risco incêndio, choque eléctrico e/ou ferimentos em caso de .
- Verifique se a tensão indicada na placa de identificação do aparelho corresponde à da sua instalação eléctrica. Se não for o caso, contacte o seu revendedor e não ligue o aparelho.
- Nunca deixar o aparelho sem vigilância quando estiver em funcionamento.
- Nunca abra o aparelho pela frente; posicione-se sempre ligeiramente para um lado para evitar

queimar-se com o vapor.

- A limpeza e a manutenção pelo utilizador não devem ser efectuadas por crianças, a menos que mais de 8 anos de idade e estejam sob a supervisão de .

CARACTERÍSTICAS DO PRODUTO :

- 1 Tensão: 220-240V; Frequência: 50Hz; Potência: 1850-2200W; Capacidade: 1,5L; Consumo em espera: menos de 0,5W;
8. Controlo do aquecimento da temperatura da água a 70°C , 80°C , 90°C , e 100 ;°C
9. Manter quente programável a 70°C , 80°C , e 90°C
10. Seis botões+ 6 tubos luminotrónicos LED+ aviso sonoro de funcionamento;
11. Botão START/CANCEL: Inicia/interrompe o aquecimento;
12. Botão HOLD TEMP: Seleccionar ou cancelar manter quente;
13. Botão de temperatura da água 70°C -100°C Para programar temperaturas de 70°C, 80°C, 90°C ou 100°C;

INSTRUÇÕES DE UTILIZAÇÃO :

8. Antes de utilizar o aparelho, verifique se a tensão da chaleira corresponde à da sua casa. Se não for o caso, não utilize este aparelho para evitar acidentes.
9. Colocar a chaleira sobre uma superfície plana para evitar que tombe. Durante a utilização do aparelho, a ficha deve estar bem inserida.
10. Por favor, escolha a tampa correta. Existe uma tampa para aquecer água (Fig. 1) e uma para fazer chá (Fig. 2).
11. Este produto está equipado com um corte automático se a chaleira for aquecida sem água, para evitar danos na chaleira.
12. Se isto acontecer, desligue a chaleira da tomada e adicione água fria para arrefecer o elemento de aquecimento, de modo a que o disjuntor se desactive automaticamente. Esvazie a chaleira e volte a enchê-la para uma utilização normal.
13. Existem seis indicadores na base do aparelho, que indicam as temperaturas seleccionadas (70°C , 80°C , 90°C , e 100°C), bem como as funções de aquecimento e de arranque.
14. O suporte para saquetas de chá pode ser desmontado utilizando a marca de desmontagem como referência (Fig. 3).

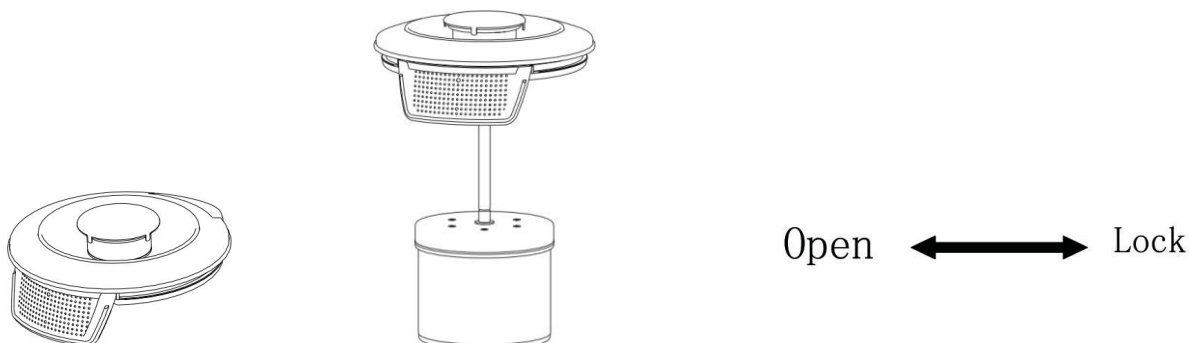

Fig. 1

Fig. 2

Fig. 3

VISTA GERAL DA CHALEIRA

Como mostra a Fig. 4

1 - Bico; 2 - Tampa; 3 - Pega; 4 - Recipiente de vidro; 5 - Base;

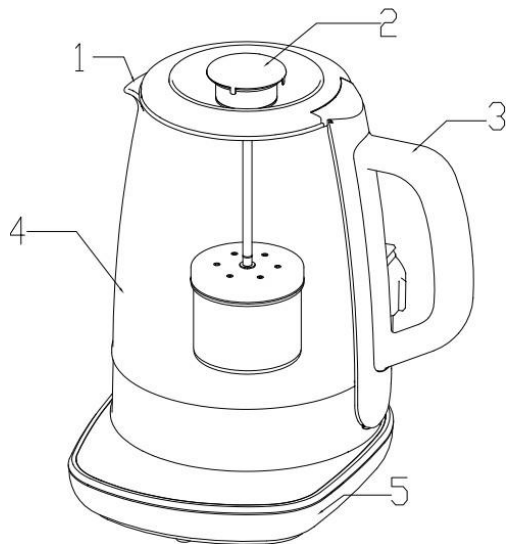

Fig. 4

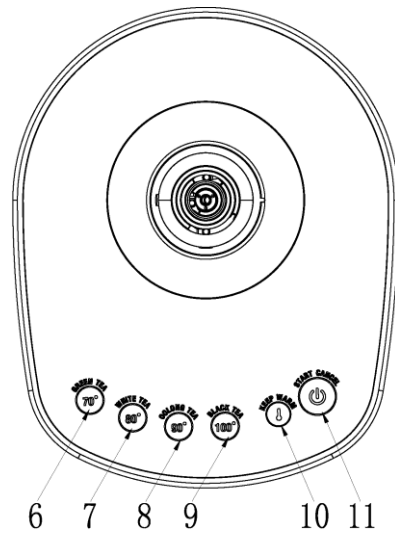



Fig. 5

VISTA GERAL DA BASE

Como mostra a Fig. 5.

6, 7, 8 e 9 - Botões de seleção da temperatura; 10 - Botão "manter"; 11 - Botão "aquecer/parar";

INSTRUÇÕES DE UTILIZAÇÃO :

7. Para aquecer a água, utilize a tampa ilustrada na Fig. 1. Para preparar o chá, pode retirar diretamente a tampa (como ilustrado na Fig. 6) para colocar o chá no recipiente e, em seguida, adicionar a quantidade de água necessária, que deve situar-se entre os níveis MIN e MAX do indicador.
8. Uma vez adicionada a água, coloque a tampa na posição correta, levante o recipiente para o chá (Fig. 8) depois de o ter tapado e coloque a chaleira na sua base. Ligue-a à corrente: o sinal sonoro toca duas vezes e todas as luzes se acendem durante um segundo; a chaleira está em modo de espera.
9. A luz correspondente à temperatura selecionada acende-se se o botão  for premido. O indicador pisca, o sinal sonoro emite dois bips e o indicador T° acende-se até ser atingido o valor desejado, depois o jarro entra em modo de espera durante um minuto se não for iniciada qualquer outra operação.
10. Prima o botão "manter quente" 2 vezes para iniciar e prima novamente para parar. Apenas a T° 70°C, 80°C, e 90°C podem ser selecionadas para esta função, e não 100°C. Se esta temperatura for selecionada, a função de manter quente será cancelada. Se a função de manter quente tiver sido selecionada e o botão de aquecimento não for premido durante um minuto, a função de manter quente será cancelada e a chaleira entrará em modo de espera. **Se a função de manter quente tiver sido selecionada e o botão de aquecimento for premido no espaço de um minuto, a função de manter iniciará uma contagem decrescente de 30 minutos.**
11. Durante o aquecimento, se a luz T° piscar, indica o T° programado; se a luz permanecer acesa, significa que o T° excedeu o valor programado;
12. Diversos
Se a função "manter quente" não tiver sido selecionada, pode levantar a chaleira da sua base para a colocar em modo de espera, de modo a que o programa possa ser iniciado. Se a função manter quente estiver selecionada e a chaleira for retirada da base, o estado anterior será mantido; se a base não detetar a chaleira durante um minuto, soará um sinal sonoro para indicar o estado de espera e o programa será iniciado. No entanto, se a base detetar a chaleira durante o minuto seguinte, o processo continua. No modo de espera, todas as luzes estão apagadas e o aquecimento . No modo de espera, se a chaleira não estiver na sua base, todas as luzes estão apagadas.

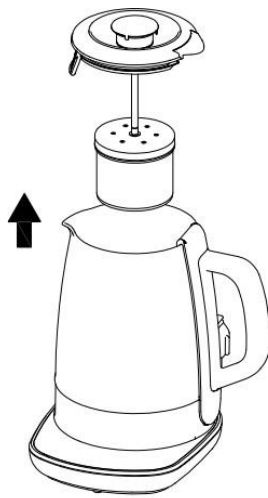

Fig. 6

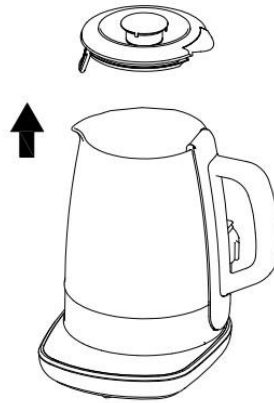

Fig. 7

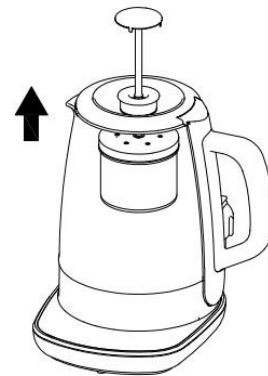

Fig. 8

DESCRIÇÃO DA FALHA :

4. Em caso curto-circuito do NTC, todos os LEDs piscam e o aquecimento pára, pelo que todos os botões estão fora de serviço.
5. No caso um circuito aberto do NTC, todos os LEDs piscam e o aquecimento pára, pelo que todos os botões estão fora de serviço.
6. Em caso de aquecimento sem água, todas as luzes piscam e o aquecimento pára, pelo que todos os botões ficam inoperacionais.

INÍCIO

3. Limpeza

- Antes de limpar o jarro elétrico, leia a secção "Advertência";
- Antes de limpar a chaleira, desligue-a da corrente e deixe-a arrefecer;
- Limpe todo o revestimento da chaleira com um pano macio e húmido e depois seque. Não utilize nada áspero ou agressivo para evitar riscar o revestimento.

- Limpar e remover a sujidade com água e sabão ou com um produto de limpeza suave, em vez de detergentes ácidos ou agressivos.

4. Descalcificação

- Descalcificar o chaleira regularmente para prolongar a sua vida útil;
- Descalcificar pelo menos duas vezes por ano para uma utilização normal;
- Adicionar o vinagre até ao nível MAX e deixar ferver.
- Desligar o aparelho (retirar a ficha da tomada).
- Deixe o vinagre na chaleira durante a noite e depois passe-a por água;
- Adicionar à água até ao nível MAX, deixar ferver e depois enxaguar bem;
- Lave a chaleira água limpa para a descalcificar.

A limpeza e a manutenção pelo utilizador não devem ser efectuadas por crianças, a menos que mais de 8 anos de idade e estejam sob a supervisão de .

GARANTIA

Os nossos produtos têm uma garantia de 2 anos.

Se tiver algum problema ou dúvida, pode aceder facilmente às nossas páginas de ajuda, conselhos para a resolução de problemas, perguntas frequentes e manuais do utilizador no nosso sítio de pós-venda: <https://sav.hkoenig.com>.

Ao escrever o nome de referência do seu aparelho na barra de pesquisa, pode aceder a todo o apoio em linha disponível, concebido para melhor responder às suas necessidades.

Se, mesmo assim, não conseguir encontrar uma resposta para a sua pergunta ou problema, clique em "A resposta resolveu o seu problema? Isto conduzi-lo-á ao formulário de pedido de apoio pós-venda, que só tem de preencher para validar o seu pedido e obter ajuda.

CONDIÇÕES DE GARANTIA

A garantia cobre todos os defeitos resultantes de uma utilização normal, de acordo com as utilizações e especificações indicadas no manual do utilizador.

Esta garantia não se aplica a problemas de embalagem ou de transporte aquando da expedição do produto pelo seu proprietário. Também não inclui o desgaste normal do produto, nem a

manutenção ou substituição de peças consumíveis.

EXCLUSÃO DA GARANTIA

- Acessórios e peças de desgaste (*).
- Manutenção normal do aparelho.
- Avarias devidas a uma utilização incorrecta (choques, desrespeito das recomendações relativas à alimentação eléctrica, más condições de funcionamento, etc.), a uma manutenção inadequada ou a uma utilização incorrecta do aparelho, bem como à utilização de acessórios inadequados.
- Danos externos: incêndio, danos causados pela água, picos de corrente, etc.
- Qualquer equipamento que tenha sido desmontado, mesmo parcialmente, por pessoas não autorizadas a fazê-lo (nomeadamente o utilizador).
- Produtos cujo número de série esteja ausente, danificado ou ilegível, de modo a não poder ser identificado.
- Produtos para aluguer, demonstração ou exposição.

(*) Certas peças do seu aparelho, designadas por peças de desgaste ou consumíveis, deterioram-se com o tempo e com a frequência de utilização do aparelho. Este desgaste é normal, mas pode ser agravado por uma utilização ou manutenção incorrecta do seu aparelho. Por conseguinte, estas peças não estão cobertas pela garantia. Os acessórios fornecidos com o aparelho estão igualmente excluídos da garantia. Não podem ser trocados ou reembolsados. No entanto, alguns acessórios podem ser adquiridos diretamente no nosso sítio Web: <https://sav.hkoenig.com/>.

AMBIENTE

ATENÇÃO:



Não deitar fora este aparelho juntamente com o lixo doméstico. As autoridades locais criaram um sistema de recolha selectiva para este tipo de produtos, pelo que deve contactar o seu município para saber onde se encontra. Os produtos eléctricos e electrónicos podem

contêm substâncias perigosas que têm efeitos nocivos no ambiente ou na saúde humana e devem ser reciclados. O símbolo ao lado indica que os equipamentos eléctricos e electrónicos estão sujeitos a recolha selectiva e representa um contentor de lixo com rodas barrado com uma cruz.

POLSKI

ZAPARZACZ DO HERBATY - INSTRUKCJE

OSTRZEŻENIE:

- Ten produkt jest przeznaczony wyłącznie do podgrzewania wody, z wyłączeniem innych płynów lub innych celów. W trakcie użytkowania nie zakładaj pokrywki do gotowania herbaty po wyparowaniu wody!
- Przed użyciem upewnij się, że woda znajduje się w urządzeniu i dopiero potem je włącz.
- Nie przekraczaj maksymalnej pojemności, aby zapobiec przelewaniu się wrzątku i spowodowaniu oparzenia.
- Pamiętaj, aby przenosić czajnik dopiero po odłączeniu zasilania;
- Nie dotykaj powierzchni czajnika z wrzącą wodą z wyjątkiem rączki, aby uniknąć poparzeń.
- W trakcie użytkowania nie wieszaj przewodu zasilającego w pobliżu stołu lub podobnej części, aby uniknąć jakiegokolwiek niebezpieczeństwa.
- Aby uniknąć korozji części wewnętrznych, nie zanurzaj czajnika w żadnej cieczy. Zapoznaj się z częścią „Odkamienianie”
- Jeśli dostarczony przewód zasilający jest uszkodzony, należy zwrócić go do producenta lub personelu serwisowego i wykwalifikowanej osoby, aby uniknąć wypadków.
- Urządzenie może być użytkowane przez osoby o ograniczonych zdolnościach fizycznych, sensorycznych lub umysłowych, lub osoby nie posiadające doświadczenia lub wiedzy, pod warunkiem, że są one nadzorowane lub poinstruowane w zakresie bezpiecznego użytkowania urządzenia i że w pełni rozumieją potencjalne zagrożenia.

- Należy pilnować dzieci, aby nie bawiły się urządzeniem.
- To urządzenie jest przeznaczone do użytku domowego i podobnych zastosowań, takich jak:
 - kuchnie dla pracowników w sklepach, biurach i innych miejscach pracy;
 - gospodarstwa agroturystyczne;
- Jeśli czajnik jest przepełniony, może dojść do wylania się wrzątku.
- Urządzenie nie może być zanurzane w wodzie.
- Zaparzacznik może być używany wyłącznie z załączoną podstawką
- Urządzenia nie wolno używać, jeśli zostało upuszczone, widoczne są widoczne oznaki uszkodzenia lub jeśli jest nieszczelne.
- Z tego urządzenia mogą korzystać dzieci, które mają co najmniej 8 lat, o ile są pod nadzorem i otrzymały instrukcje dotyczące korzystania z urządzenia i są w pełni świadome wynikających z tego zagrożeń.
 - Trzymaj urządzenie i jego przewód zasilający poza zasięgiem dzieci poniżej 8 roku życia.
- Podczas korzystania ze sprzętu elektrycznego należy przestrzegać środków ostrożności i zawsze podejmować działania, aby zapobiec ryzyku pożaru, porażenia prądem elektrycznym i/lub wystąpienia obrażeń w przypadku niewłaściwego użycia.
- Upewnij się, że napięcie znamionowe podane na tabliczce znamionowej odpowiada napięciu Twojej

instalacji. Jeśli tak nie jest, skontaktuj się ze sprzedawcą i nie podłączaj urządzenia.

- Nigdy nie pozostawiaj działającego urządzenia bez nadzoru.
- Nigdy nie otwieraj urządzenia od przodu, zawsze ustawiaj się nieco z boku, aby uniknąć poparzenia parą.
- Czyszczenie i konserwacja nie powinny być przeprowadzane przez dzieci, chyba że mają co najmniej 8 lat i znajdują się pod opieką osoby dorosłej.

INFORMACJE O PRODUKCIE:

1. Napięcie: 220-240V; Częstotliwość: 50Hz; Moc: 1850-2200W; Pojemność: 1.5L; pobór prądu w stanie spoczynku: poniżej 0.5W;
2. Inteligentne ogrzewanie z kontrolą temperatury; możliwość wyboru temperatury 70 °C, 80 °C, 90 °C oraz 100 °C;
3. inteligentne utrzymywanie temperatury; do wyboru 70°C, 80°C i 90°C
4. Sześć przycisków dotykowych + 6LED luminotronowa tuba + brzęczek sygnalizujący pracę;
5. Przycisk START/STOP: to włączenia / wyłączenie podgrzewania;
6. UTRZYMAJ TEMPERATURĘ: Wybierz lub wyłącz utrzymywanie temperatury;
7. 70°C -100°C przycisk temperatury: wybieranie żądanej temperatury w zakresie 70°C, 80°C, 90°C lub 100°C;

UWAGA PRZED UŻYCIEM:

1. Przed użyciem najpierw sprawdź, czy napięcie wymagane przez czajnik elektryczny jest zgodne z napięciem w sieci. Jeśli nie są zgodne, nie używaj tego produktu, aby uniknąć wypadku!
2. Umieść ten produkt na płaskiej powierzchni, aby zapobiec uszkodzeniu produktu przez obrót, powodując wypadek. Podczas użytkowania wtyczka czajnika powinna być prawidłowo włożona do odpowiedniego gniazda
3. Wybierz odpowiednią pokrywę. Jest pokrywka na wodę (rys. 1) i pokrywka do herbaty (rys. 2).
4. Ten produkt jest wyposażony w automatyczne wyłączenie zasilania, które automatycznie odcina zasilanie w przypadku wyparowania całej wody, zapobiegając w ten sposób uszkodzeniu produktu.
5. W trakcie użytkowania, jeśli czajnik będzie pracował na sucho bez wody, najpierw odłącz wtyczkę zasilania i dodaj zimną wodę, aby obniżyć temperaturę podgrzewacza elektrycznego, aby urządzenie wyłączające zasilanie automatycznie się zresetowało. Wylej pierwszą ugotowaną wodę, a następnie normalnie używaj czajnika.
6. Sześć lampek kontrolnych jest umieszczonych na podstawie, aby wskazać wybraną temperaturę (70 ° C, 80 ° C, 90 ° C i 100 ° C) oraz funkcję utrzymywania temperatury i włączenia zasilania.

7. Element do torebek na herbatę można zdemontować, stosując specjalną metodę demontażu (Rys.3).

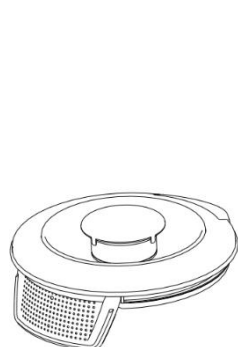

Rys. 1

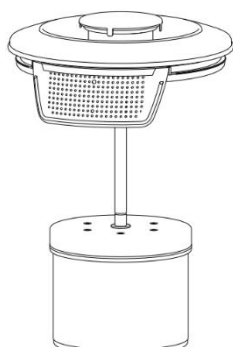

Rys. 2

Open \longleftrightarrow Lock

Rys. 3

ELEMENTY ZAPARZACZA

Jak pokazano na Rys. 4

1 – Dziubek; 2 – Pokrywka; 3 – Rączka; 4 – Szklany korpus; 5 – Podstawa;

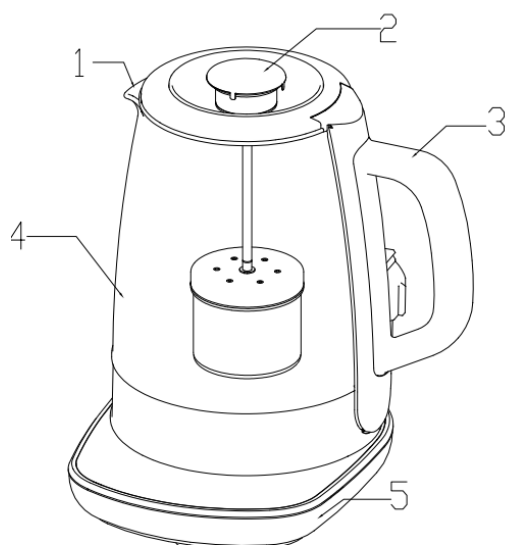

Rys. 4

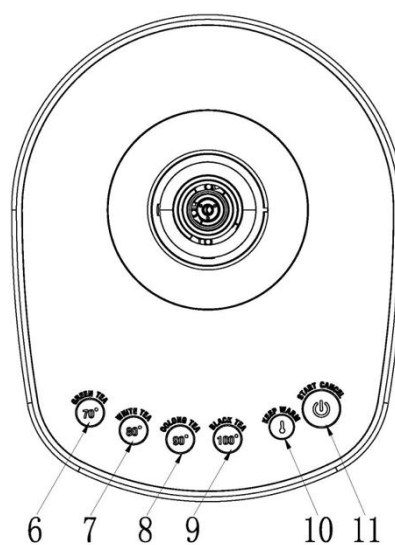

Rys. 5

ELEMENTY PODSTAWY

Jak pokazano na Rys. 5

6, 7, 8 and 9 – Przycisk wyboru temperatury; 10 – Przycisk utrzymywania ciepła; 11 – Przycisk Start / Stop;

UŻYTKOWANIE:

1. Aby zagotować wodę, wybierz pokrywkę pokazaną na rysunku 1. Podczas gotowania herbaty możesz bezpośrednio zdjąć pokrywkę (pokazaną na rys. 6), aby włożyć herbatę do torebki, a następnie dolać wodę do poziomu od MIN. do MAX pokazanego na wskaźniku wody w czajniku.
2. Po dodaniu wody prawidłowo załóż pokrywkę; po przykryciu wieczka włóż torebkę (rys. 8) i postaw zaparacz na podstawie; włóż wtyczkę do gniazdka, a następnie brzęczyk wyda dwa sygnały dźwiękowe i wszystkie wskaźniki zaświecą się przez jedną sekundę, co oznacza czajnik jest w stanie czuwania, jeśli nie ma innej operacji.
3. Odpowiedni wskaźnik zaświeci się, jeśli temperatura ogrzewania zostanie ustawiona, więc ogrzewanie rozpocznie się po naciśnięciu przycisku ogrzewania. Wskaźnik zacznie migać, brzęczyk wyda dwa sygnały dźwiękowe, a wskaźnik temperatury  zaświeci się, po osiągnięciu żądanej temperatury.
4. Naciśnij dwukrotnie przycisk utrzymania temperatury, aby je włączyć, i naciśnij go ponownie, aby anulować. W trybie utrzymania temperatury można wybrać tylko 70 °C, 80 °C oraz 90 °C, a nie 100 °C. Jeśli została wybrana funkcja utrzymania temperatury, funkcja ta zostanie anulowana w przypadku gdy temperatura zostanie ustawiona na 100 °C.

W przypadku wybrania funkcji utrzymania temperatury, jeśli przycisk ogrzewania nie zostanie naciśnięty w ciągu jednej minuty, funkcja utrzymania zostanie wyłączona i urządzenie przejdzie do trybu czuwania.

W przypadku wybrania funkcji utrzymania temperatury, jeśli przycisk ogrzewania zostanie naciśnięty w ciągu jednej minuty, odliczany będzie czas utrzymania temperatury wynoszący 30 minut.

5. W procesie nagrzewania, jeśli wskaźnik temperatury miga, wskazuje ustawioną temperaturę grzania; jeśli ten wskaźnik świeci, temperatura wody osiągnęła lub przekroczyła ustawioną wartość;
6. Inne

Jeśli funkcja utrzymania temperatury nie została wybrana, czajnik przejdzie w stan czuwania.

W przypadku wybrania funkcji utrzymania temperatury, jeśli czajnik zostanie podniesiony z podstawy, stan sprzed podniesienia zostanie zachowany; jeśli podstawa nie wykryje czajnika w ciągu jednej minuty, rozlegnie się sygnał dźwiękowy i urządzenie przejdzie w stan czuwania;

W trybie czuwania wszystkie diody LED są wyłączone, a proces grzania zatrzymuje się.

W trybie czuwania, jeśli na podstawie nie ma czajnika, wszystkie przyciski i wskaźniki wyłączają się.

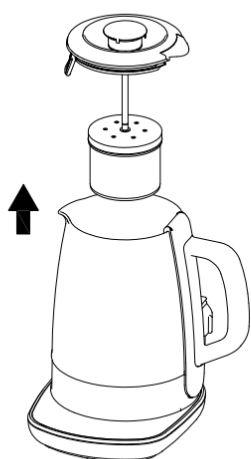

Rys. 6

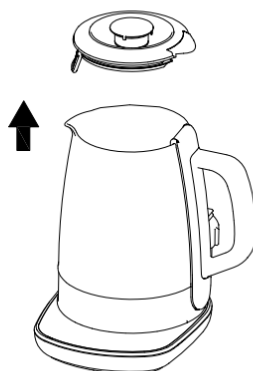

Rys. 7

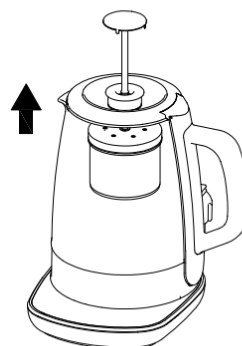

Rys. 8

NAJCZĘSTSZE USTERKI:

1. W przypadku zwarcia migają wszystkie wskaźniki i proces podgrzewania zostaje zatrzymany, więc wszystkie przyciski zostaną zablokowane.
2. W przypadku przerwy w obwodzie elektrycznym, wszystkie wskaźniki migają, a proces podgrzewania zostaje zatrzymany, więc wszystkie przyciski zostaną zablokowane.
3. W przypadku pracy urządzenia bez wody, migają wszystkie wskaźniki i proces podgrzewania zostaje zatrzymany, więc wszystkie przyciski zostaną zablokowane.

ODKAMIENIANIE

1. Czyszczenie

- Przed czyszczeniem należy przeczytać rozdział „Ostrzeżenia”;
- Przed czyszczeniem wyjmij wtyczkę z gniazdka i poczekaj, aż podgrzewacz ostygnie;
- Wytrzyj podgrzewacz i podstawę wilgotną szmatką, a następnie wysusz suchą szmatką. Nie używaj szorstkich środków czyszczących, ponieważ może to porysować korpus podgrzewacza.
- Wyczyść i usuń zanieczyszczenia wodą z mydłem lub środkiem czyszczącym, a nie silnymi kwasami lub innym żrącym detergentem.

2. Odkamienianie

- Regularnie usuwaj kamień z podgrzewacza, aby zapewnić dłuższą żywotność produktu;
- Co najmniej dwa razy w roku usuwaj kamień podczas normalnego użytkowania;
- Dodaj ocet do poziomu MAX wskazanego na wskaźniku poziomu i zagotuj;
- Odłącz zasilanie (wyjmij wtyczkę z gniazdka);
- Pozostaw ugotowany ocet na jedną noc, a następnie go wylej;
- Wlej wodę do poziomu MAX i zagotuj, a następnie wylej; następnie spłucz pozostały brud i ocet;
- Umyj czajnik wodą;

Dzieci nie mogą przeprowadzać czyszczenia i konserwacji, chyba że mają co najmniej 8 lat i znajdują się pod opieką osoby dorosłej.

GWARANCJA

Okres gwarancji na nasze produkty wynosi 2 lata.

Jeśli masz jakiegokolwiek problemy lub pytania, możesz łatwo uzyskać dostęp do naszych stron pomocy, wskazówek dotyczących rozwiązywania problemów, często zadawanych pytań i instrukcji obsługi na naszej stronie serwisowej: <https://sav.hkoenig.com>.

Wpisując nazwę referencyjną swojego urządzenia w pasku wyszukiwania, możesz uzyskać dostęp do całej dostępnej pomocy online, zaprojektowanej tak, aby najlepiej odpowiadała Twoim potrzebom.

Jeśli nadal nie możesz znaleźć odpowiedzi na swoje pytanie lub problem, kliknij „Czy odpowiedź rozwiązała Twój problem? Spowoduje to przejście do Formularza zgłoszenia do obsługi klienta, który możesz wypełnić, aby zweryfikować swoją prośbę i uzyskać pomoc.

WARUNKI GWARANCJI

Gwarancja obejmuje wszelkie awarie powstałe podczas normalnego użytkowania, zgodnie z zastosowaniami i specyfikacjami zawartymi w instrukcji obsługi.

Niniejsza gwarancja nie dotyczy problemów z pakowaniem lub transportem podczas wysyłki produktu przez właściciela. Nie obejmuje również normalnego zużycia produktu, konserwacji ani wymiany części eksploatacyjnych.

WYŁĄCZENIE GWARANCJI



- Akcesoria i części zużywające się (*).
- Normalna konserwacja urządzenia.
- Wszelkie awarie wynikające z niewłaściwego użytkowania (wstrząsy, niezastosowanie się do zaleceń dotyczących zasilania, złe warunki użytkowania itp.), niedostatecznej konserwacji lub niewłaściwego użytkowania urządzenia, a także stosowania nieodpowiednich akcesoriów.
- Uszkodzenia pochodzenia zewnętrznego: pożar, zalanie, przepięcie itp.

- Wszelki sprzęt, który został zdemontowany, nawet częściowo, przez osoby inne niż upoważnione do tego (w szczególności użytkownika).
- Produkty, których numeru seryjnego brakowało, uległyby zniszczeniu lub byłyby nieczytelne, co uniemożliwiłoby ich identyfikację.
- Produkty podlegające wynajęciu, demonstracji lub ekspozycji

(*) Niektóre części urządzenia, zwane częściami zużywającymi się lub materiałami eksploatacyjnymi, ulegają pogorszeniu wraz z upływem czasu i częstotliwością użytkowania urządzenia. Takie zużycie jest normalne, ale może być spotęgowane złymi warunkami użytkowania lub konserwacji urządzenia. Części te nie są zatem objęte gwarancją. Akcesoria dostarczone z urządzeniem również nie są objęte gwarancją. Nie podlegają wymianie ani zwrotowi. Jednak niektóre akcesoria można kupić bezpośrednio na naszej stronie internetowej: <https://sav.hkoenig.com/>.

ŚRODOWISKO

UWAGA:

 Nie wyrzucaj tego produktu z innymi produktami gospodarstwa domowego. Obowiązuje segregacja tego produktu odpadowego, należy zapytać lokalne władze o miejsca, w których  można oddać ten produkt. Urządzenia elektryczne i elektroniczne zawierają niebezpieczne substancje, które mają szkodliwy wpływ na środowisko lub zdrowie ludzkie i powinny zostać poddane recyklingowi. Powyższy symbol wskazuje, że sprzęt elektryczny i elektroniczny należy odpowiednio segregować.

Adeva SAS / H.Koenig Europe - 8 rue Marc Seguin, 77290 Mitry-Mory, France

www.hkoenig.com - <https://en.hkoenig.com> - Tél: +33 1 64 67 00 05



Points de collecte sur www.quefairedemesdechets.fr
Privilégiez la réparation ou le don de votre appareil !