

HKoenig

u600

Instruction Manual

Manuel d'instructions
Bedienungsanleitung
Gebruiksaanwijzing
Manual de instrucciones
Manuale d'uso
Manual de instruções
Instrukcja obsługi

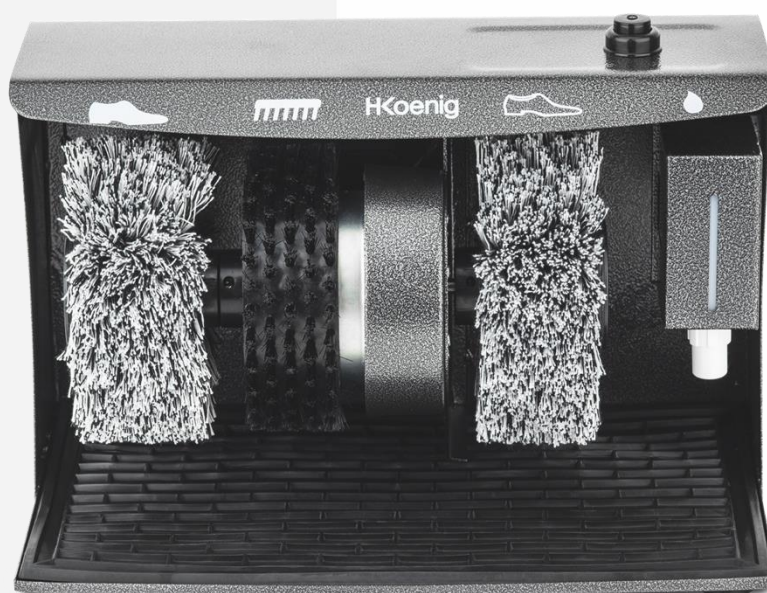

Shoe cleaning machine

Lustreuse à chaussures électrique
Schuhputzmaschine
Schoenpoetsmachine
Máquina lustradora de zapatos
Macchina per pulizia scarpe
Polidor de sapatos eléctrico
Elektryczna polerka do butów



English

Description

1. Metal housing
2. ON/OFF switch
3. Dispenser cabinet
4. Polishing brush(right)
5. Polishing brush(left)
6. Cleaning brush(middle)
7. Motor
8. Mat

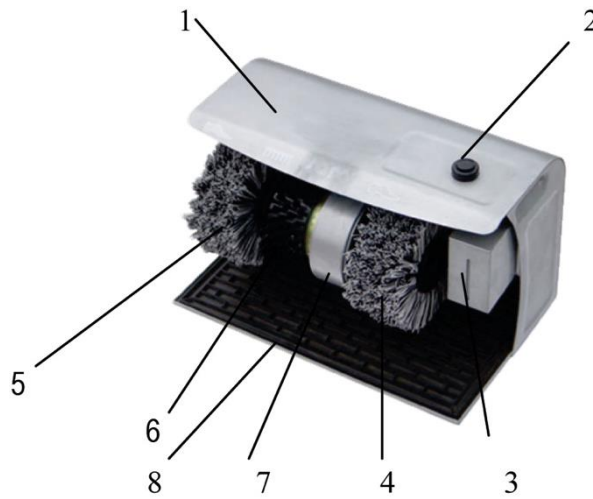

IMPORTANT SAFEGUARDS

The device is designed in accordance with the technical regulations in force. Nevertheless, it may involve risks in the event of non-compliance or inappropriate use. Anyone using this equipment must comply with the instructions and recommendations contained in this user manual.

When using electrical appliances, basic safety precaution should always be followed including the following:

1. Read all instruction before using the appliance.
2. This appliance is not for use by children.
3. The appliance is not intended to be operated by an external timer or by a separate remote-control system.
4. This appliance may be used by persons with reduced physical, sensory or mental capabilities or lack of experience and knowledge provided they have received supervision or instruction in the safe use of the appliance and understand the hazards involved. Children should not play with the device.
5. Cleaning and maintenance should not be carried
6. out by children unless they are at least 8 years of age and
7. are supervised by an adult.

8. Please keep packaging materials such as plastic bags or expanded polyester elements out of reach of children. Risk of suffocation!
9. Close supervision is necessary when any appliances is used by or near children.
10. Unplug from outlet before cleaning.
11. Do not operate any appliance with a damaged cord or plug or after the appliance malfunctions or has been damaged in any manner. Return appliance to the nearest authorized service facility for examination, repair, mechanical or electrical adjustment.
12. The use of accessory attachments not recommended by the appliance manufacturer may cause injuries.
13. Do not use outdoors.
14. Do not use in washroom or in wet areas.
15. The appliance is not suitable for installation in area where a water jet could be used.
16. The appliance must not be cleaned by a waterjet.
17. Do not use the unit if its power cable or plug is damaged, does not operate properly, has been damaged or dropped. If the power cable is damaged, it must be replaced by the manufacturer or its agent or by a qualified person to avoid any risk."
18. Do not use appliance for any other intended use.
19. Never use the unit with wet hands or standing on wet ground.
20. The safety of the device is only guaranteed if it is used in accordance with its intended use and following the information presented in the operating instructions.

21. The manufacturer is not liable for any damage or malfunction due to:

- failure to comply with the instructions for commissioning and cleaning;
- use not in accordance with basic use;
- repairs carried out by the user;
- use of unapproved spare parts.

22. Keep the appliance and its power cord out of reach of children under 8 years of age.

23. When using electrical equipment, safety precautions must always be taken to prevent the risk of fire, electric shock and/or injury in the event of misuse.

24. Make sure that the voltage rating on the typeplate corresponds to your main voltage of your installation.

If this is not the case, contact the dealer and do not connect the unit

25. Never leave the unit unattended while in operation.

26. Please keep this document at hand and give it to the future owner in case of transfer of your device.

27. Your appliance has been designed for domestic use only.

It is not intended for use in the following situations which are not covered by the warranty:

- in staff kitchen areas in shops, offices and other professional environments,
- in farm hostels,
- by guests in hotels, motels and other residential environments,

- in bed and breakfast type environments.

SAVE THESE INSTRUCTIONS

Note:

This model is a household shoe polishing machine and works with an intermittent duty motor. The duty cycle of the motor is designed to run for 5 minutes continuously and then 5 minutes off before restarting again. The motor has an automatic overload thermal cutoff which stops the appliance in case of excessive force which may cause over-heating. In case the overload is tripped, you have to wait for approximately 10-15 minutes before resuming regular operation. (This depends on the ambient temperature.)

How to use your shoe polishing machine

1. Press the ON/OFF button on the top of the housing to start the machine. This button is pressed once for ON and again for OFF.
2. To apply polishing cream to your shoe, lift your shoe and stroke the tap of the dispenser gently. Natural color shoe cream can be used for any colored shoes.
3. It is strongly recommended that one of the polishing brushes is used for shoes applied natural color cream and another one, for colored cream. Do not mix use of these two brushes, or otherwise, it will affect the polishing result occasionally.
4. When polishing is done, press the ON/OFF button again to switch the machine off.

Refill the shoe cream

1. By looking through the wax box indication slot, you can notice when the shoe cream should be refilled.
2. Unlatch the dispenser and have it move outward to open the dispenser cabinet.
3. Take the bottle out, loose the tap and fill in cream of the same kind. Put the spring and steel ball in proper position before recapping the tap tightly. Also, make sure the exhaust hole on top of the bottle is open. Or otherwise, shoe cream will not flow out smoothly when tap is stroked. Actually, you can take the blocking pin out from the exhaust hole and throw it away at the first time you have your bottle filled.
4. Put the cream bottle back into the cabinet and latch it in proper position on the machine.

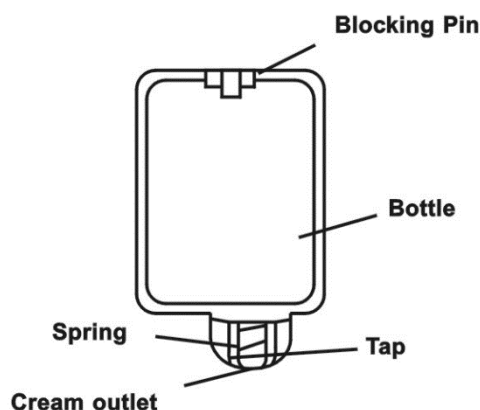

Cleaning and maintenance

1. Unplug the unit before cleaning and maintenance.
2. Do not clean the machine with water jet.

3. Dust and mud on the mat can be cleaned by simply taken it out from the machine and have it washed or cleaned by vacuum cleaner. It is a good practice and important for safety to have the mat dry thoroughly in cool area before putting it back to the machine. Do not dry the mat under strong sunshine nor in hot area.
4. When changing brush is seemed necessary, unscrew the fixing screw on the brush and pull it sideways to take it out from the shaft. Replace the brush following the reversed procedure. Remember to have the screw fixed on the flat D-cut surface of the motor shaft.

WARRANTY

The warranty period for our products is 2 years.

If you have any problems or questions, you can easily access our help pages, troubleshooting tips, FAQ, and user manuals on our service site: <https://sav.hkoenig.com>.

By typing the reference name of your device in the search bar, you can access all available online support, designed to best meet your needs.

If you still cannot find an answer to your question or problem, then click on “Did the answer solve your problem?”. This will direct you to the Customer Support Request Form, which you can fill out to validate your request and get help.

WARRANTY CONDITIONS

The warranty covers all failures occurring under normal use, in accordance with the usage and specifications in the user's manual.

This warranty does not apply to packaging or transportation problems during shipment of the product by the owner. It also does not include normal wear and tear of the product, nor maintenance or replacement of consumable parts.

EXCLUSION OF WARRANTY

- Accessories and wearing parts (*).
- Normal maintenance of the device.
- All breakdowns resulting from improper use (shocks, failure to comply with power supply recommendations, poor conditions of use, etc.), insufficient maintenance or misuse of the device, as well as the use of unsuitable accessories.
- Damage of external origin: fire, water damage, electrical surge, etc.
- Any equipment that has been disassembled, even partially, by persons other than those authorized to do so (notably the user).
- The products whose serial number would be missing, deteriorated or illegible that would not allow

its identification.

- The products subjected to leasing, demonstration, or exhibition.

(*) Some parts of your device, called wear parts or consumables, deteriorate with time and frequency of use of your device. This wear and tear are normal but can be accentuated by poor conditions of use or maintenance of your device. These parts are therefore not covered by the warranty.

The accessories supplied with the device are also excluded from the warranty. They cannot be exchanged or refunded. However, some accessories can be purchased directly through our website: <https://sav.hkoenig.com/>.

This symbol on the product or in the instructions means that your electrical and electronic equipment  should be disposed at the end of life separately from your household waste. There are separate collection systems for recycling in the EU.

For more information, please contact the local authority or your retailer where you purchased the product.

Adeva SAS / H.Koenig Europe - 8 rue Marc Seguin, 77290 Mitry-Mory, France
www.hkoenig.com - <https://en.hkoenig.com> - Tél: +33 1 64 67 00 05

FRANÇAIS

Description

1. Coque métallique
2. Allumé/Éteint
3. Compartiment distributeur
4. Brosse de polissage (droite)
5. Brosse de polissage (gauche)
6. Brosse nettoyante (milieu)
7. Moteur
8. Tapis

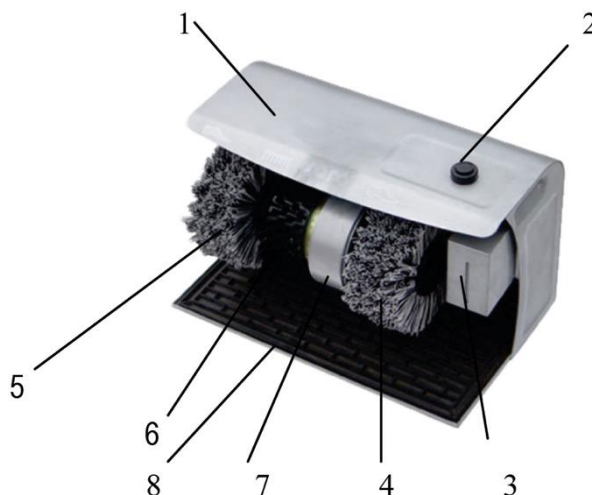

ATTENTION

L'appareil est conçu conformément aux réglementations techniques en vigueur. Cependant, cela peut entraîner des risques en cas de non-conformité ou d'utilisation inappropriée. Toute personne utilisant cet appareil doit se conformer aux instructions et recommandations dans ce manuel d'utilisation.

1. Lors de l'utilisation d'appareils électriques, les mesures de sécurité doivent toujours être suivies, notamment les suivantes :
2. Lisez toutes les instructions avant d'utiliser l'appareil.
3. Cet appareil n'est pas adapté aux enfants.
4. Cet appareil peut être utilisé par des personnes ayant des capacités physiques, sensorielles ou mentales réduites ou un manque d'expérience et de connaissances à condition qu'elles aient reçu une supervision ou des instructions concernant l'utilisation de l'appareil en toute sécurité et qu'elles comprennent les dangers encourus. Les enfants ne doivent pas jouer avec l'appareil.
5. L'appareil n'est pas destiné à être mis en fonctionnement au moyen d'une minuterie extérieure ou par un système de commande à distance séparé
6. Veuillez garder les matériaux d'emballage tels que les sacs en

plastique ou les éléments en polyester hors de la portée des enfants. Risque d'étouffement !

7. Une surveillance attentive est nécessaire lorsque des appareils sont utilisés par des enfants ou à proximité d'eux.
8. Débranchez la prise avant de nettoyer l'appareil.
9. N'utilisez pas un appareil avec un câble ou une prise endommagée ou après que l'appareil ait mal fonctionné ou ait été endommagé de quelque manière que ce soit. Emmenez l'appareil à un centre de service agréé le plus proche pour un examen, une réparation, un réglage mécanique ou électrique.
10. L'utilisation d'accessoires non recommandés par le fabricant de l'appareil peut causer des blessures.
11. Ne pas utiliser à l'extérieur. Ne pas utiliser dans la salle de bain ni dans des zones mouillées.
12. L'appareil ne doit pas être installé dans une zone où un jet d'eau pourrait être utilisé.
13. L'appareil ne doit pas être nettoyé au jet d'eau.
14. N'utilisez pas l'appareil si son câble d'alimentation ou sa prise est endommagés, ne fonctionne pas correctement, a été endommagé ou est tombé. Si le câble d'alimentation est endommagé, il doit être remplacé par le fabricant ou son agent ou par une personne qualifiée pour éviter tout risque.
15. N'utilisez pas l'appareil pour un autre usage que celui prévu.
16. Ne jamais utiliser l'appareil avec les mains mouillées ou sur un sol mouillé ou humide.
17. La sécurité de l'appareil n'est garantie que s'il est utilisé conformément à l'usage auquel il est destiné et conformément aux instructions de sécurité données dans ce

mode d'emploi.

18. Le fabricant n'est pas responsable des dommages ou dysfonctionnements dus :

- au non-respect des instructions de mise en service et de nettoyage,
- à une utilisation non conforme aux règles d'utilisation de base,
- à des réparations effectuées par l'utilisateur,
- à une utilisation de pièces de rechange non approuvées.

19. Cet appareil peut être utilisé par des enfants âgés d'au moins 8 ans, à condition qu'ils bénéficient d'une surveillance ou qu'ils aient reçu des instructions quant à l'utilisation de l'appareil en toute sécurité et qu'ils comprennent bien les dangers encourus.

20. Conserver l'appareil et son câble hors de portée des enfants âgés de moins 8ans.

Lors de l'utilisation d'appareils électriques, des précautions de sécurité doivent toujours être prises pour prévenir tout risque d'incendie, de choc électrique et/ou de blessure en cas de mauvaise utilisation.

21. Vérifier que le voltage indiqué sur la plaque signalétique de l'appareil correspond bien à celui de votre installation électrique. Si ce n'est pas le cas, adressez-vous au revendeur et ne branchez pas l'appareil

22. Ne jamais laisser l'appareil sans surveillance lorsqu'il est en fonctionnement.

23. Le nettoyage et l'entretien par l'utilisateur ne doivent pas être effectués par des enfants, à moins qu'ils ne soient

âgés de plus de 8ans et qu'ils soient sous la surveillance d'un adulte.

24. Veuillez conserver ce document à disposition et le remettre au futur propriétaire en cas de cession de votre appareil.

25. Votre appareil a été conçu pour un usage domestique seulement. Elle n'a pas été conçue pour être utilisée dans les cas suivants qui ne sont pas couverts par la garantie :

- dans des coins de cuisines réservés au personnel dans des magasins, bureaux et autres environnements professionnels,
- dans des fermes auberges,
- par les clients des hôtels, motels et autres environnements à caractère résidentiel,
- dans des environnements de type chambres d'hôtes.

GARDEZ CES INSTRUCTIONS

Attention :

Ce modèle est une cireuse à chaussures domestique avec un moteur fonctionnant par intermittence. Le cycle du moteur fonctionne pendant 5 minutes en continu, puis il reste éteint pendant 5 minutes avant de redémarrer. Le moteur est doté d'une coupure thermique automatique en cas de surcharge, qui arrête l'appareil en cas de force excessive pouvant provoquer une surchauffe. Si la surcharge est déclenchée, veuillez attendre environ 10-15 minutes avant d'utiliser l'appareil à nouveau (cela dépend de la température ambiante).

Comment utiliser votre cireuse à chaussures

1. Appuyez sur le bouton ON/OFF (Allumé/Eteint) sur le dessus du boîtier pour mettre en route l'appareil. Pressez une fois pour allumer et à nouveau pour éteindre.
2. Pour appliquer la crème à polir sur votre chaussure, soulevez votre chaussure et appuyez doucement sur le robinet du distributeur. Une crème pour chaussures de couleur naturelle peut être utilisée pour toutes les chaussures colorées.
3. Il est fortement conseillé d'utiliser l'une des brosses de polissage pour la crème de couleur naturelle, et une autre pour la crème de couleur. Ne mélangez pas l'utilisation de ces deux brosses, vous risquez d'affecter le résultat du polissage.
4. Une fois le polissage terminé, appuyez à nouveau sur le bouton ON/OFF (Allumé/Eteint) pour éteindre la machine.

Recharger la crème à chaussures

1. En regardant par la fente de la boîte à cire et grâce aux indications, vous verrez s'il faut remettre de la cire dans le contenant.
2. Déverrouillez le distributeur de crème et déplacez le vers l'extérieur pour ouvrir le contenant.
3. Sortez le contenant, lâchez le robinet et remplissez de crème. Mettez le ressort et la balle d'acier correctement avant de refermer le robinet. Assurez-vous que le trou d'évacuation en haut de la bouteille est ouvert. Sinon, la crème pour chaussures ne coulera pas facilement lorsque vous appuierez sur le robinet. Vous pouvez retirer la goupille de blocage du trou et la jeter à la première utilisation de votre bouteille.
4. Remettez le flacon de crème dans le compartiment et verrouillez-le correctement sur la machine.

Manuel d'utilisation pour la machine à nettoyer les chaussures

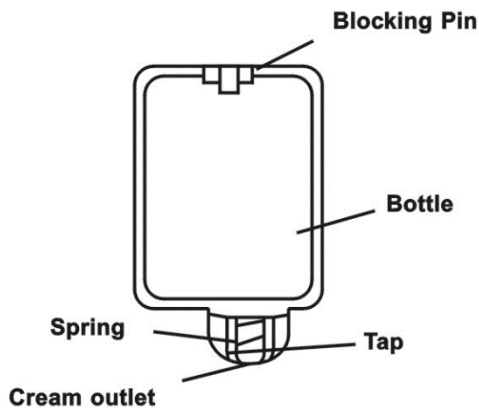

Nettoyage et entretien

1. Débranchez l'appareil avant le nettoyage et l'entretien.
2. Ne nettoyez pas la machine avec un jet d'eau.
3. La poussière et la boue sur le tapis peuvent être nettoyées simplement avec un aspirateur. Il est important que le tapis soit parfaitement sec et placé dans un endroit frais avant de le réutiliser. Ne séchez pas le tapis sous un soleil fort ni dans une zone chaude.
4. Si un changement de brosse est nécessaire, dévissez la vis de fixation sur la brosse et tirez-la latéralement pour la faire sortir. Remplacez la brosse en suivant la procédure inverse. N'oubliez pas de remettre la vis à l'endroit où vous l'aviez trouvée.

GARANTIE

La durée de garantie de nos produits est de 2 ans.

En cas de problèmes ou d'interrogations, vous pouvez facilement accéder à nos pages d'aides, conseils de dépannage, FAQ et modes d'emplois sur notre site SAV : <https://sav.hkoenig.com>.

En tapant le nom de référence de votre appareil dans la barre de recherche, vous accédez à tous les supports en ligne disponibles, conçus pour vous répondre au mieux à vos besoins.

Si vous ne trouvez toujours pas de réponse à votre question ou votre problème, alors cliquez sur « Est-ce que la réponse a résolu votre problème ? ». Vous accéderez alors au formulaire de demande d'assistance SAV, qu'il vous suffira de compléter pour valider votre demande et obtenir de l'aide.

CONDITIONS DE GARANTIE

La garantie couvre l'ensemble des pannes survenant dans le cadre d'une utilisation normale, conforme aux usages et spécifications présentes sur le manuel d'utilisation. Cette garantie ne s'applique pas aux problèmes d'emballage ou de transport pendant l'expédition du produit par son propriétaire. Elle n'inclut également pas l'usure normale du produit, ni la maintenance ou le remplacement de pièces consommables.

EXCLUSION DE GARANTIE

- Les accessoires et les pièces d'usure (*).
- L'entretien normal de l'appareil.
- Toutes pannes survenant par suite d'une mauvaise utilisation (chocs, non-respect des préconisations d'alimentation électrique, mauvaises conditions d'utilisation, etc.), d'un entretien insuffisant ou d'un détournement de fonction de l'appareil, ainsi que l'usage d'accessoires non appropriés.
- Les dommages d'origine externe : incendie, dégâts des eaux, surtension électrique, etc.
- Tout matériel qui aura été démonté même partiellement par des personnes autres que celles habilitées (notamment l'utilisateur).
- Les produits dont le numéro de série serait absent, détérioré ou illisible que ne permettrait pas son identification.
- Les produits soumis à la location, à la démonstration ou à l'exposition.

(*) Certaines pièces de votre appareil dites pièces d'usure ou consommables se détériorent avec le temps et la fréquence d'usage de votre appareil. Cette usure est normale, mais peut être accentuée par des mauvaises conditions d'utilisation ou entretien de votre appareil. Ces pièces ne sont donc pas couvertes par la garantie. Les accessoires fournis avec l'appareil sont également exclus du champ de la garantie. Ils ne peuvent donc être ni échangés, ni remboursés. Toutefois, certains accessoires peuvent être directement achetés via notre site : <https://sav.hkoenig.com/>.

Ce symbole sur le produit ou dans le manuel d'utilisation signifie que votre appareil électrique doit être



jeté en fin de vie séparément de vos déchets ménagers. Il existe des systèmes de collecte séparée pour le recyclage dans l'UE.

Pour en savoir plus, veuillez contacter les autorités locales ou le revendeur auprès duquel vous avez acheté le produit.

DEUTSCH

Beschreibung

1. Metallgehäuse
2. ON/OFF Schalter
3. Spender-Fach
4. Polierbürste(rechts)
5. Polierbürste(links)
6. Reinigungsbürste(mittlere)
7. Motor
8. Matte

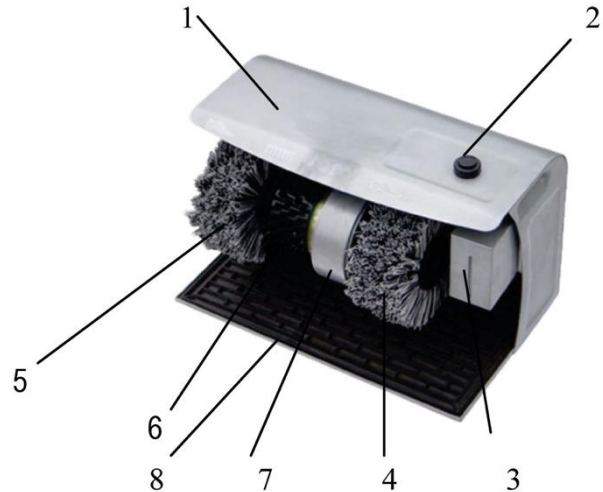

WICHTIGE SICHERHEITSANWEISUNGEN

Das Gerät wurde gemäß den geltenden technischen Vorschriften entwickelt. Dennoch kann es Risiken im Falle der Nichtbeachtung und eines unsachgemäßen Gebrauchs beinhalten. Jeder Nutzer des Gerätes muss die in diesem Handbuch enthaltenen Anweisungen und Empfehlungen befolgen.

Während der Nutzung des elektrischen Gerätes müssen grundlegende Sicherheitsvorkehrungen immer befolgt werden, einschließlich der folgenden:

1. Lesen Sie alle Anweisungen vor der Nutzung des Gerätes.
2. Dieses Gerät darf nicht von Kindern benutzt werden.
- 3.- Dieses Gerät kann von Personen mit eingeschränkten physischen, sensorischen oder geistigen Fähigkeiten oder Mangel an Erfahrung und Wissen benutzt werden, sofern sie beaufsichtigt oder angewiesen wurden, das Gerät sicher zu benutzen und die damit verbundenen Gefahren zu verstehen. Kinder sollten nicht mit dem Gerät spielen.
- 4.- Das Gerät ist nicht dafür vorgesehen, über eine externe

Zeitschaltuhr oder über ein separates Fernbedienungssystem in Betrieb genommen zu werden.

5. Eine enge Aufsicht ist notwendig, wenn jegliches Gerät von oder in der Nähe von Kindern benutzt wird.
6. Trennen Sie das Gerät von der Steckdose vor der Reinigung.
7. Benutzen Sie das Gerät nicht, wenn das Kabel oder der Stecker beschädigt sind, nachdem es nicht ordnungsgemäß funktioniert hat oder auf jeglicher Weise beschädigt wurde. Geben Sie das Gerät an die nächstliegende autorisierte Servicestelle für eine Inspektion, Reparatur, mechanische oder elektrische Einstellung zurück.
8. Die Nutzung des Zubehörs, das nicht von dem Hersteller empfohlen wurde, kann Verletzungen verursachen.
9. Benutzen Sie das Gerät nicht draußen.
10. Benutzen Sie das Gerät nicht in Waschräumen oder an feuchten Stellen.
11. Installieren Sie das Gerät nicht in Bereichen, wo Wasserdüsen benutzt werden können.
12. Das Gerät darf nicht durch einen Wasserstrahl gereinigt werden.
13. Benutzen Sie das Gerät nicht, wenn das Kabel oder der Stecker beschädigt sind, wenn es nicht ordnungsgemäß funktioniert, beschädigt oder fallengelassen wurde. Wenn das Stromkabel beschädigt ist, muss dieses von dem Hersteller, seinem Dienstleister oder einer qualifizierten Person ersetzt werden, um Gefahren zu vermeiden. "
14. Benutzen Sie das Gerät ausschließlich zum dafür vorgesehenen Zweck.
15. Benutzen Sie das Gerät niemals mit nassen Händen oder

wenn dieses auf einer feuchten Stelle steht.

16. Die Sicherheit dieses Gerätes wird nur dann garantiert, wenn es gemäß dem dafür vorgesehenen Zweck benutzt wird und die in der Bedienungsanleitung präsentierte Anweisungen befolgt werden.
17. Der Hersteller übernimmt keine Haftung für jegliche Beschädigung aufgrund:
 - a. der Nichteinhaltung von Inbetriebnahme- und Reinigungsanweisungen;
 - b. einer ungebräuchlichen Nutzung;
 - c. der von dem Nutzer durchgeführten Reparaturarbeiten;
 - d. der Nutzung von nicht genehmigten Ersatzteilen;
18. Dieses Gerät darf von Kindern ab 8 Jahren benutzt werden, sofern diese beaufsichtigt werden oder eine Einweisung in den sicheren Gebrauch des Geräts erhalten haben und die damit verbundenen Gefahren verstehen.
 19. Kinder dürfen das Gerät nur reinigen oder pflegen, wenn sie mindestens 8 Jahre alt sind und von einem Erwachsenen beaufsichtigt werden.
20. Bewahren Sie das Gerät und das zugehörige Netzkabel außerhalb der Reichweite von Kindern unter 8 Jahren auf.
21. Bei der Verwendung elektrischer Geräte sind stets Sicherheitsvorkehrungen zu treffen, um bei unsachgemäßer Verwendung die Gefahr von Bränden, elektrischen Schlägen und/oder Verletzungen zu vermeiden.
22. Achten Sie darauf, dass die auf dem Typenschild

angegebene Nennspannung mit Ihrer Netzspannung übereinstimmt Ihrer Installation. Wenn dies nicht der Fall ist, wenden Sie sich an den Händler und schließen Sie das Gerät nicht an.

23. Lassen Sie das Gerät während des Betriebs niemals unbeaufsichtigt.

24. Bitte halten Sie dieses Dokument bereit und geben Sie es im Falle einer Übertragung Ihres Gerätes an den zukünftigen Besitzer weiter.

25. Ihr Gerät ist nur für den Hausgebrauch bestimmt. Es ist nicht für die Verwendung in den folgenden Situationen vorgesehen, die nicht von der Garantie abgedeckt sind:

- in Personalküchen in Geschäften, Büros und anderen professionellen Umgebungen,
- in Landgasthöfen,
- von Gästen in Hotels, Motels und anderen Wohnumgebungen,
- in Bed-and-Breakfast-Umgebungen.

BEDIENUNGSANLEITUNG FÜR DIE SCHUHPUTZMASCHINE

BEWAHREN SIE DIESE ANWEISUNGEN AUF

Hinweis:

Dieses Modell ist eine Haushalts- Schuhputzmaschine und funktioniert mit einem Motor mit dem Aussetzbetrieb. Die Einschaltdauer des Motors ist dafür geeignet, für 5 Minuten ununterbrochen zu laufen und danach sich für 5 Minuten zu erholen, bevor es neu startet. Der Motor verfügt über eine automatische thermale Überlastungsabschaltung, die die Funktion des Gerätes im Falle einer übermäßigen Beanspruchung und demzufolge einer Überhitzung abbricht. Wenn eine Überlastung eintritt, müssen Sie für ca. 10-15 Minuten warten, bevor Sie den regulären Betrieb aufnehmen (Dies hängt von der Umgebungstemperatur ab.)

WIE SIE IHRE SCHUHPUTZMACHINE BENUTZEN

1. Drücken Sie auf die ON/OFF Taste oben auf dem Gehäuse, um die Maschine zu starten. Diese Taste muss einmal für ON und einmal für OFF benutzt werden.
2. Um eine Poliercreme auf Ihre Schuhe aufzutragen, heben Sie Ihren Schuh und drücken Sie vorsichtig

auf den Hahn des Spenders. Eine natürliche Schuhcreme kann für bunte Schuhe jeder Art angewendet werden.

3. Es wird ausdrücklich empfohlen, dass eine Polierbürste für die Auftragung der Creme in Naturfarbe und die andere für eine bunte Creme benutzt wird. Benutzen Sie diese zwei Bürsten nicht abwechselnd, ansonsten kann das Polierergebnis gelegentlich beeinträchtigt werden.
4. Wenn der Poliervorgang abgeschlossen ist, drücken Sie auf die ON/OFF Taste erneut, um die Maschine auszuschalten.

DIE SCHUHCREME NACHFÜLLEN

5. Sie können sehen, wenn die Schuhcreme nachgefüllt werden muss, indem Sie durch den Angabe-Schlitz der Wachs-Box gucken.
6. Entsperren Sie den Spender und ziehen Sie diesen heraus, um das Spender-Fach zu öffnen.
7. Ziehen Sie die Flasche heraus, lockern Sie den Hahn und fügen Sie die Creme derselben Art hinzu. Legen Sie die Feder und den Stahlball zurück in die richtige Position, bevor Sie den Hahn fest wiederaufsetzen. Außerdem vergewissern Sie sich, dass die Auslass-Öffnung oben auf der Flasche offen ist. Ansonsten wird die Schuhcreme nicht reibungslos rausfließen, wenn der Hahn gedrückt

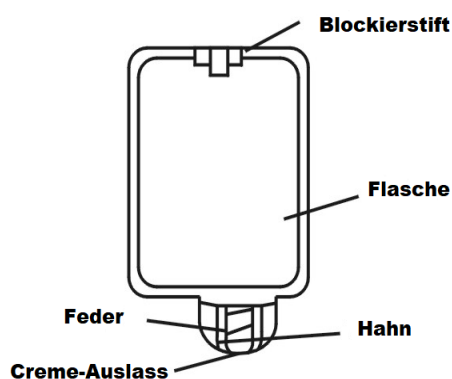

wird. Eigentlich können Sie den Blockierstift aus der Auslass-Öffnung herausnehmen und entsorgen, wenn Sie die Flasche zum ersten Mal befüllen.

5. Setzen Sie die Crème-Flasche zurück in das Fach ein und verriegeln Sie diese in der richtigen Position in der Maschine.

ANLEITUNG ZUR DER SCHUHPUTZMASCHINE

REINIGUNG UND WARTUNG

- Trennen Sie das Gerät vom Netz vor der Reinigung und Wartung.
- Reinigen Sie das Gerät nicht mit einem Wasserstrahl.
- Staub und Dreck können von der Matte entfernt werden, indem man die Matte aus der Maschine entnimmt und diese wäscht oder staubsaugt. Es ist sehr wichtig, die Matte in dem Kühlungsbereich trocknen zu lassen, bevor man diese wieder

unter die Maschine zurücklegt. Trocknen Sie die Matte nicht bei strahlendem Sonnenschein und in heißen Bereichen.

- Wenn das Ersetzen von Bürsten notwendig erscheint, drehen Sie die Fixierschraube auf der Bürste heraus und ziehen Sie diese an der Seite, um diese aus der Achse zu entnehmen. Zum Ersetzen der Bürste führen Sie den umgekehrten Vorgang durch. Vergessen Sie nicht, die Schraube auf der flachen D-Schnittfläche der Motorwelle zu fixieren.

GARANTIE

Die Garantiezeit für unsere Produkte beträgt 2 Jahre.

Bei Problemen oder Fragen können Sie sich an unsere Hilfeseiten, Tipps zur Fehlerbehebung, FAQs und Bedienungsanleitungen auf unserer Kundendienst-Website wenden: <https://sav.hkoenig.com>.

Wenn Sie den Referenznamen Ihres Geräts in die Suchleiste eingeben, erhalten Sie Zugang zu allen verfügbaren Online-Supports.

Wenn Sie immer noch keine Antwort auf Ihre Frage oder Ihr Problem finden, dann klicken Sie auf "Hat die Antwort Ihr Problem gelöst?". Sie können dieses Formular ausfüllen, um Ihre Anfrage zu bestätigen und Hilfe zu erhalten.

GARANTIEBEDINGUNGEN

Die Garantie deckt alle Defekte ab, die bei normalem, bestimmungsgemäßigem Gebrauch und den in der Bedienungsanleitung enthaltenen Spezifikationen auftreten.

Diese Garantie gilt nicht für Probleme mit der Verpackung oder dem Transport während des Versands des Produkts durch den Eigentümer. Sie umfasst auch nicht den normalen Verschleiß des Produkts, die Wartung oder den Austausch von Verschleißteilen.

AUSSCHLUSS DER GARANTIE

- Zubehör und Verschleißteile (*).
- Die normale Wartung des Geräts.
- Alle Defekte, die durch unsachgemäßen Gebrauch (Stöße, Nichteinhaltung der empfohlenen Stromzufuhr, schlechte Nutzungsbedingungen usw.), unzureichende Wartung oder Zweckentfremdung des Geräts auftreten, sowie die Verwendung von ungeeignetem Zubehör.
- Schäden durch äußere Einflüsse: Brand, Wasserschäden, elektrische Überspannung usw.
- Alle Geräte, die von anderen als den befugten Personen (insbesondere dem Nutzer) auch nur teilweise auseinandergebaut wurden.
- Produkte, deren Seriennummer fehlt, beschädigt oder unleserlich ist, sodass sie nicht identifiziert werden können.
- Produkte, die vermietet, vorgeführt oder ausgestellt werden.

(*). Einige Teile Ihres Geräts, die als Verschleißteile oder Verbrauchsmaterialien bezeichnet werden, verschleßen mit der Zeit und der Häufigkeit der Nutzung Ihres Geräts. Diese Abnutzung ist normal, kann aber durch falsche Nutzung oder Pflege Ihres Geräts noch verstärkt werden. Diese Teile sind

daher nicht durch die Garantie abgedeckt.

Das mit dem Gerät gelieferte Zubehör ist ebenfalls von der Garantie ausgeschlossen. Sie können daher weder umgetauscht noch erstattet werden. Einige Zubehörteile können jedoch direkt über unsere Website <https://sav.hkoenig.com/> erworben werden.

Dieses Symbol auf dem Produkt oder in den Anweisungen bedeutet, dass Ihr elektrisches oder elektronisches Gerät am Ende seiner Lebensdauer getrennt von anderen Haushaltsabfällen entsorgt werden muss. Es gibt gesonderte Sammelpunkte für Wiederverarbeitung in der EU. Für weitere Informationen kontaktieren Sie bitte die lokale Behörde oder Ihren Händler, bei dem Sie das Produkt gekauft haben.



Adeva SAS / H.Koenig Europe - 8 rue Marc Seguin, 77290 Mitry-Mory, France
www.hkoenig.com - <https://kundenservice.hkoenig.com> - Tél: +33 1 64 67 00 05

NEDERLANDS

Beschrijving

1. Metalen behuizing
2. AAN/UIT-schakelaar
3. Dispenser
4. Polijstborstel(rechts)
5. Polijstborstel(links)
6. Schoonmaakborstel(midden)
7. Motor
8. Mat

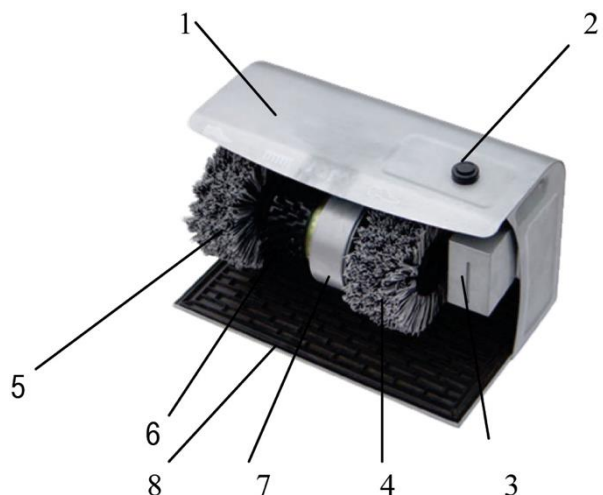

BELANGRIJKE VEILIGHEIDSREGELS

Het apparaat is ontworpen volgens de geldende technische voorschriften. Echter kunnen risico's ontstaan bij ongeoorloofd of ongepast gebruik. Iedereen die dit apparaat gebruikt dient dit te doen volgens de instructies en aanbevelingen die in deze handleiding staan.

Bij het gebruik van elektrische apparaten moeten de standaard veiligheidsregels worden opgevolgd, waaronder:

1. Neem alle instructies door voor u het apparaat gebruikt.
2. Dit apparaat is niet geschikt voor gebruik door kinderen.
- 3.- Dit apparaat kan worden gebruikt door personen met beperkte fysieke, zintuiglijke of geestelijke vermogens of met gebrek aan ervaring en kennis, mits zij onder toezicht staan of onderricht zijn in het veilige gebruik van het apparaat en de daaraan verbonden gevaren begrijpen. Kinderen mogen niet met het apparaat spelen.
- 4.- Het apparaat is niet bedoeld om te worden bediend door middel van een externe timer of een afzonderlijk afstandsbedieningssysteem.

5. Houd verpakkingsmaterialen zoals plastic zakken of polyester-elementen buiten bereik van kinderen. Gevaar op verstikking!
6. Toezicht is noodzakelijk bij of door gebruik van kinderen.
7. Haal de stekker uit het stopcontact voor het reinigen.
8. Gebruik geen apparaten met een beschadigde kabel of stekker of als het apparaat niet goed werkt of op welke manier dan ook is beschadigd. Breng het apparaat naar het dichtstbijzijnde servicemonteur voor onderzoek, reparatie en mechanische of elektrische afstelling.
9. Het gebruik van accessoires die niet worden aanbevolen door de fabrikant kunnen verwondingen veroorzaken.
10. Niet buiten gebruiken.
11. Niet gebruiken in de badkamer of in vochtige ruimtes.
12. Dit apparaat is niet geschikt geplaatst te worden in een ruimte waar een hogedrukspuit gebruikt kan worden.
13. Niet het apparaat reinigen met een hogedrukspuit.
14. Gebruik het apparaat niet als deze een beschadigde kabel of stekker heeft, als het niet goed werkt of beschadigd of gevallen is. Als de stroomkabel beschadigd is, dient deze worden vervangen door de fabrikant, zijn monteur of een gekwalificeerd persoon om gevaren te vermijden.
15. Gebruik het apparaat alleen voor het beoogde gebruik.
16. Nooit het apparaat gebruiken met natte handen of staand op een natte ondergrond.
17. De veiligheid van het apparaat wordt alleen gegarandeerd bij gebruik volgens het beoogde gebruik en de informatie die staat in deze handleiding.
18. De fabrikant is niet aansprakelijk voor schade of storingen

veroorzaakt door:

- niet volgen van instructies voor onderhoud en reiniging;
- gebruik waarvoor het apparaat niet bedoeld is.;
- reparaties die uitgevoerd zijn door de gebruiker;
- gebruik van niet goedgekeurde reserveonderdelen.

18. Dit apparaat kan gebruikt worden door personen met beperkte geestelijke of lichamelijke capaciteiten, of met een gebrek aan ervaring en kennis, zolang ze toezicht krijgen of instructies voor het veilig gebruik van dit apparaat hebben gehad en de gevaren begrijpen.

Schoonmaken en gebruikersonderhoud mag niet worden uitgevoerd door kinderen tenzij ze 8 jaar of ouder zijn en er toezicht is van een volwassene.

19. Houd het apparaat en de stroomkabel uit de buurt van kinderen jonger dan 8 jaar.

20. Bij gebruik van elektrische apparaten dienen altijd veiligheidsvoorzorgsmaatregelen te worden genomen om het risico op brand, elektrische schok en/of verwondingen te voorkomen bij verkeerd gebruik.

21. Controleer dat de spanning op het typeplaatje overeenkomt met de spanning van uw spanningsbron. Als dit niet het geval is, neem dan contact op met de dealer en sluit het apparaat niet aan.

22. Laat het apparaat nooit onbeheerd tijdens gebruik.

23. Bewaar deze handleiding en geef hem aan de nieuwe eigenaar als u het apparaat aan een ander geeft.

24. Uw apparaat is uitsluitend ontworpen voor huishoudelijk gebruik. Het is niet bedoeld voor gebruik in de volgende situaties, die niet onder de garantie vallen:

- in personeelskeukens in winkels, kantoren en andere professionele omgevingen,
- in boerderijherbergen,
- door gasten in hotels, motels en andere residentiële omgevingen,
- in bed & breakfast-omgevingen.

BEWAAR DEZE INSTRUCTIES

Opmerking:

Dit model is een huishoudelijke schoenpoetsmachine en werkt met een intermitterende belastingmotor. De activiteitscyclus van de motor is ontworpen om 5 minuten onafgebroken te draaien en dan 5 minuten stilstaan voor deze weer opnieuw te gebruiken. De motor heeft een automatische overbelastingsschakelaar die het apparaat laat stoppen als er overmatige kracht nodig is waardoor er oververhitting kan plaatsvinden. Als deze inslaat, wacht dan 10-15 minuten voordat u het apparaat weer normaal gebruikt (Dit hangt af van de omgevingstemperatuur.)

Hoe uw schoenpoetsmachine gebruiken

1. Druk op de ON/OFF-knop bovenop de behuizing om het apparaat te starten. Druk deze knop eenmaal in om in te schakelen en nogmaals om uit te schakelen.
2. Om schoenpoets op uw schoen aan te brengen, til uw schoen op druk zachtjes tegen de dispenser. Naturel schoenpoets kan bij alle kleuren schoenen gebruikt worden.
3. Het wordt aanbevolen één polijstborstel te gebruik voor neutrale schoenpoets en de andere voor gekleurde schoenpoets. Gebruik deze borstels niet door elkaar heen, anders kan dat effect hebben op het poetsresultaat.
4. Als het poetsen afgerond is, druk nogmaals op de ON/OFF knop om uit te schakelen.

Vul de schoenpoets bij

1. Via de indicator van de schoenpoets kunt u zien wanneer deze bijgevuld moet worden.
2. Ontgrendel de dispenser en beweeg deze naar voren om te openen.
3. Haal de fles eruit, haal de dop eraf en vul de fles met dezelfde soort schoenpoets. Plaats de veer en de stalen kogel op de juiste plek voordat u de dop weer strak erop draait. Controleer ook dat de opening bovenop de fles vrij is. Anders zal de schoenpoets er niet soepel uitkomen als er gedrukt wordt. U moet de blokkade bij het eerste gebruik verwijderen en weggooien als u de fles gevuld heeft.
4. Plaats de schoenpoetsbus weer terug en vergrendel hem op de juiste plek van het apparaat.

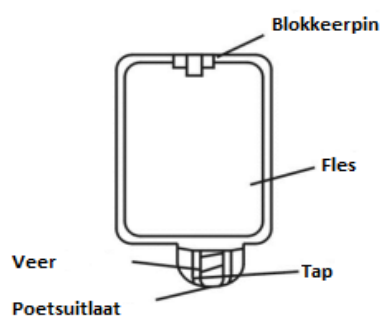

Schoonmaken en onderhoud

1. Haal de stekker uit het apparaat voor het schoonmaken en het onderhoud.
2. Maak het apparaat niet schoon met een hogedrukspuit.
3. Stof en modder op de mat kan worden schoongemaakt en eenvoudig worden verwijderd van het apparaat en gewassen worden of gezogen worden met een stofzuiger. Het is verstandig en belangrijk voor de veiligheid om de mag goed te laten drogen in een koele ruimte voordat u deze terugplaatst op het apparaat. Droog de mat niet in sterk zonlicht of op een hete plek.
4. Als de borstel vervangen dient te worden, schroef dan de schroef los van de borstel en trek hem zijwaarts van de as. Plaats de nieuwe borstel op de tegengestelde wijze. Plaats de schroef weer terug op de motoras.

GARANTIE

De garantieperiode op onze producten is 2 jaar.

Als u problemen of vragen heeft, kunt u eenvoudig onze hulppagina's bezoeken voor tips om problemen op te lossen, de FAQ's en andere gebruikershandleidingen op onze website: <https://sav.hkoenig.com>.

Door de referentiernaam van uw apparaat in de zoekbalk te typen, krijgt u toegang tot alle beschikbare online hulpmiddelen, ontworpen om aan uw behoeften te voldoen.

Als u toch niet geen antwoord op uw vraag kunt vinden, klik dan op "Heeft het antwoord uw probleem opgelost? Hierdoor gaat u naar het Aanvraagformulier voor Klantenondersteuning, dat u in kunt vullen om uw verzoek te valideren en hulp te ontvangen.

GARANTIEVOORWAARDEN

De garantie dekt alle mankementen die voortkomen uit normaal gebruik, volgens de sectie gebruik en specificaties in de gebruikershandleiding.

Deze garantie omvat niet verpakkings- of transportproblemen tijdens het vervoer van het product door de eigenaar. Het omvat ook niet de normale slijtage van het product, noch het onderhoud of vervangen van verbruiksartikelen.

UITSLUITINGEN VAN DE GARANTIE

- Accessoires en verbruiksartikelen (*).
- Normaal onderhoud van het apparaat.

- Alle mankementen veroorzaakt door verkeerd gebruik (schokken, het niet opvolgen van de aanbevolen stroomvoorziening, in slechte omstandigheden gebruiken, etc.), onvoldoende onderhoud of ondeugdelijk gebruik van het apparaat, alsook het gebruik van ongeschikte accessoires.
- Schade van buitenaf: vuur, waterschade, elektrische stroompiek, etc.
- Apparaten die uit elkaar zijn gehaald, ook gedeeltelijk, door personen die niet er niet gekwalificeerd voor zijn (zoals de gebruiker).
- Producten waarvan het serienummer verdwenen, beschadigd of onleesbaar is, waardoor we het niet kunnen identificeren.
- Producten die verhuurd werden of ter demonstratie of showmodel waren.

(*) Sommige onderdelen van uw apparaat, genaamd verbruiksartikelen, slijten naar verloop van tijd en bij veel gebruik van uw apparaat. Deze slijtage is normaal, maar kan verergerd worden door slechte omstandigheden of onderhoud van uw apparaat. Deze onderdelen worden daarom niet gedekt door de garantie.

De accessoires meegeleverd met het apparaat zijn ook uitgesloten van de garantie. Ze kunnen niet vervangen of gerestitueerd worden. Echter, sommige accessoires zijn te koop via onze website: <https://sav.hkoenig.com/>.

Dit symbool op het product of bij instructies betekent dat je elektronische apparaten moeten worden afgevoerd na



hun levensduur apart van uw huishoudelijk afval. Er zijn aparte inzamelpunten voor recycling in de EU.

Voor meer informatie kunt u terecht bij de lokale instanties of de verkoper van dit product.

Adeva SAS / H.Koenig Europe - 8 rue Marc Seguin, 77290 Mitry-Mory, Frankrijk

www.hkoenig.com - <https://en.hkoenig.com> - Tel: +33 1 64 +33 1 64

ESPAÑOL

DESCRIPCIÓN DE LA MÁQUINA

1. Carcasa metálica
2. Interruptor ON/OFF (Encendido/Apagado)
3. Caja del dispensador de cera
4. Cepillo lustrador (derecho)
5. Cepillo lustrador (izquierdo)
6. Cepillo limpiador (central)
7. Motor
8. Tapete de goma

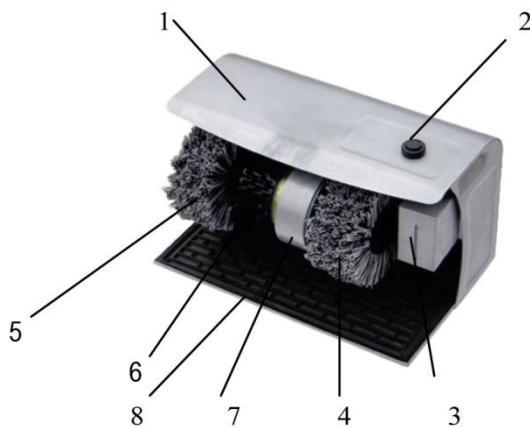

MEDIDAS DE SEGURIDAD IMPORTANTES

El diseño de la máquina cumple con las normas técnicas vigentes. Sin embargo, el incumplimiento de las medidas de seguridad o el uso inadecuado de la máquina pueden implicar riesgos. Cualquier persona que use el aparato debe acatar las instrucciones y recomendaciones contenidas en este manual.

Para utilizar un electrodoméstico, siempre se deben tomar precauciones básicas de seguridad, dentro de las cuales se incluyen las siguientes:

1. Lea todas las instrucciones en este manual antes de usar la máquina.
2. La máquina no debe ser usada por niños.
- 3.- Este aparato puede ser utilizado por personas con capacidades físicas, sensoriales o mentales reducidas o con falta de experiencia y conocimientos, siempre y cuando hayan recibido supervisión o instrucción sobre el uso seguro del aparato y comprendan los peligros que conlleva. Los niños no deben jugar con el aparato.
- 4.- El aparato no está destinado a funcionar mediante un temporizador externo o un sistema de control remoto

independiente

5. Mantenga los materiales de embalaje, tales como bolsas de plástico o elementos de polietileno, fuera del alcance de los niños. ¡Riesgo de asfixia!
6. Se requiere la estrecha supervisión de un adulto cuando la máquina esté siendo usada por niños o cerca de ellos.
7. Desenchufe la máquina del tomacorriente antes de limpiarla.
8. No use ningún electrodoméstico con el cable de alimentación o enchufe dañados, luego de caídas o con algún desperfecto. En estas situaciones, lleve la máquina al centro de servicios autorizado más cercano para su revisión, reparación o ajuste, ya sea mecánico o eléctrico.
9. El uso de accesorios no recomendados por el fabricante puede provocar lesiones.
10. No use esta máquina a la intemperie.
11. No use la máquina en el baño o áreas húmedas.
12. No instale el aparato próximo a chorros de agua.
13. Nunca limpie este aparato debajo del chorro de agua ni lo sumerja.
14. No use la máquina si el cable de alimentación o enchufe están dañados, si muestra un mal funcionamiento o ha sufrido una caída. Si el cable de alimentación está deteriorado, deberá ser reemplazado por el fabricante, su agente de servicios o una persona calificada para evitar cualquier tipo de riesgo.
15. No use el aparato fines distintos al previsto.
16. Nunca manipule la máquina con las manos mojadas o

descalzo sobre un piso húmedo.

17. La seguridad de la máquina está garantizada solamente cuando se usa con el fin previsto y cumpliendo las instrucciones en este manual.
18. El fabricante no se responsabiliza por ningún daño o mal funcionamiento provocado por:
 - incumplimiento de las instrucciones de uso y limpieza;
 - usos indebidos en desacuerdo al uso previsto;
 - reparaciones indebidas por el usuario;
 - uso de repuestos no aprobados por el fabricante.
18. Este aparato puede ser utilizado por niños de al menos 8 años de edad, siempre que cuenten con supervisión y hayan recibido instrucciones sobre el uso seguro del electrodoméstico y sean plenamente conscientes de los peligros que implica.
19. La limpieza y mantenimiento de la máquina no debe ser efectuada por niños a menos que tengan como mínimo 8 años de edad y cuenten con la supervisión de un adulto.
20. Mantenga el aparato y su cable eléctrico fuera del alcance de niños de menos de 8 años.
21. Al utilizar equipos eléctricos, siempre se deben tomar precauciones de seguridad para evitar el riesgo de incendio, descarga eléctrica y/o lesiones en caso de uso indebido.
22. Asegúrese de que la tensión nominal de la placa de características corresponde a la tensión de red de su instalación. Si no es así, póngase en contacto con el distribuidor y no conecte la unidad.
23. Nunca deje la unidad desatendida mientras esté en

funcionamiento.

24. Por favor, tenga este documento a mano y entréguelo al futuro propietario en caso de transferencia de su dispositivo.

25. Su aparato ha sido diseñado únicamente para uso doméstico. No ha sido diseñado para ser utilizado en las siguientes situaciones que no están cubiertas por la garantía:

- en áreas de cocina para el personal en tiendas, oficinas y otros entornos profesionales,
- en albergues agrícolas,
- en hoteles, moteles y otros entornos residenciales,
- en entornos de tipo bed and breakfast.

GUARDE ESTE MANUAL DE INSTRUCCIONES

NOTA: Este modelo corresponde a una máquina lustradora de zapatos para uso doméstico y funciona con un motor de régimen intermitente. El motor está diseñado para funcionar durante 5 minutos y descansar los próximos 5 minutos antes de volver a arrancar. El motor está equipado con un interruptor térmico automático para detenerse en caso de sobrecarga o un esfuerzo excesivo que pueda causar un sobrecalentamiento. Cuando tal interruptor se dispare, debe esperar de 10 a 15 minutos aproximadamente antes de reanudar el funcionamiento de la máquina (esto depende de la temperatura ambiente).

INSTRUCCIONES DE USO

1. Presione el interruptor ON/OFF en la parte superior de la carcasa para arrancar la máquina. La máquina se enciende presionando este botón una vez y se apaga cuando vuelva a presionarlo.
2. Para untarle la cera lustradora a sus zapatos, levante el zapato y toque suavemente el grifo del dispensador. Las ceras de color natural pueden ser utilizadas para lustrar zapatos de cualquier color.
3. Se recomienda encarecidamente que use siempre el mismo cepillo para lustrar zapatos con ceras de color natural y el otro cepillo para ceras de color. No alterne el uso de estos dos cepillos con ceras de colores diferentes, ya que esto puede comprometer el resultado del pulido.
4. Cuando haya terminado de lustrar sus zapatos, presione de nuevo el botón ON/OFF para apagar la máquina.

RELLENO DEL DISPENSADOR DE CERA

1. Mirando por la ranura indicadora en la caja del dispensador se puede ver el nivel de cera en el recipiente y saber si se debe rellenar.
2. Retire el pasador de bloqueo del dispensador y saque la caja de la carcasa.

3. Retire completamente el dispensador de la caja, destape el grifo en la parte inferior y rellene el recipiente con el mismo tipo de cera que ya contiene. Recoloque el muelle y el balín de acero en sus posiciones antes de volver a tapar el grifo. También asegúrese de que el orificio de escape en la parte superior del recipiente esté abierto, de lo contrario, la cera no saldrá con facilidad cuando toque el grifo. En realidad, este pasador puede ser retirado y descartado desde la primera vez que llene su dispensador.
4. Vuelva a colocar el recipiente del dispensador de cera dentro de la caja y fíjela en la posición correcta dentro de la carcasa de la máquina.

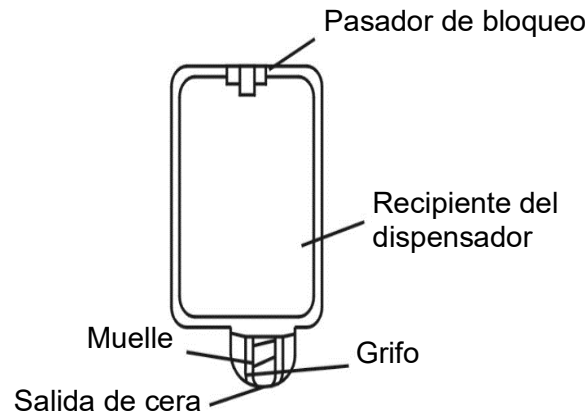

LIMPIEZA Y MANTENIMIENTO

1. Desenchufe la máquina del tomacorriente antes de limpiarla o darle mantenimiento.
2. No limpiar la máquina lustradora de zapatos debajo del chorro de agua.
3. El tapete de goma se puede sacar de la máquina para lavarlo, sacudir el polvo o limpiar el lodo acumulado o también limpiarlo con una aspiradora. Es muy recomendable e importante para su seguridad que seque completamente el tapete en un lugar fresco antes de colocarlo de vuelta a la máquina. No seque el tapete directamente al sol ni lugares expuestos al calor.
4. Cuando le parezca necesario cambiar algún cepillo, afloje el tornillo de fijación del cepillo y empújelo lateralmente para sacarlo del eje. Coloque un cepillo nuevo siguiendo el procedimiento inverso. Recuerde que el tornillo se debe fijar por la parte plana del eje del motor, por el corte en forma de D.

GARANTÍA

El periodo de garantía de nuestros productos es de 2 años.

Si tiene algún problema o pregunta, puede acceder fácilmente a nuestras páginas de ayuda, consejos para solucionar problemas, preguntas frecuentes y manuales de usuario en nuestro sitio de servicio: <https://sav.hkoenig.com>.

Al escribir el nombre de referencia de su dispositivo en la barra de búsqueda, puede acceder a toda la asistencia en línea disponible, diseñada para satisfacer mejor sus necesidades.

Si sigue sin encontrar una respuesta a su pregunta o problema, haga clic en "¿La respuesta ha resuelto su problema? Esto le llevará al formulario de solicitud de asistencia posventa, que puede rellenar para validar su solicitud y obtener ayuda.

CONDICIONES DE GARANTÍA

La garantía cubre todos los fallos que se produzcan en el contexto de un uso normal, de acuerdo con los usos y especificaciones del manual de usuario.

Esta garantía no se aplica a los problemas de embalaje o transporte durante el envío del producto por parte del propietario. Tampoco incluye el desgaste normal del producto, ni el mantenimiento o la sustitución de piezas consumibles.

EXCLUSIÓN DE GARANTÍA

- Accesorios y piezas de desgaste (*).
- Mantenimiento normal del aparato.
- Todas las averías derivadas de un uso incorrecto (golpes, incumplimiento de las recomendaciones de alimentación eléctrica, malas condiciones de uso, etc.), de un mantenimiento insuficiente o de un mal uso del aparato, así como del uso de accesorios inadecuados.
- Daños de origen externo: incendio, daños por agua, sobrecarga eléctrica, etc.
- Cualquier equipo que haya sido desmontado, incluso parcialmente, por personas que no estén autorizadas a hacerlo (en particular el usuario).
- Productos cuyo número de serie falte, esté dañado o sea ilegible, lo que no permitiría su identificación.
- Productos sujetos a alquiler, demostración o exposición.

(*). Algunas piezas de su aparato, conocidas como piezas de desgaste o consumibles, se deterioran con el tiempo y la frecuencia de uso de su aparato. Este desgaste es normal, pero puede acentuarse por las malas condiciones de uso o de mantenimiento de su aparato. Por lo tanto, estas piezas no están cubiertas por la garantía.

Los accesorios suministrados con el aparato también están excluidos de la garantía. No se pueden cambiar ni reembolsar. No obstante, algunos accesorios pueden adquirirse directamente en nuestro sitio web: <https://sav.hkoenig.com/>

Este símbolo marcado en su producto o indicado en las instrucciones del manual, significa que al final de la vida útil de su electrodoméstico, el mismo no debe ser descartado junto con la basura doméstica del hogar. En la Unión Europea existen sistemas de recolección separados para el reciclaje de aparatos electro-electrónicos.



Para obtener más información al respecto, comuníquese con las autoridades locales de su lugar de residencia o con su distribuidor donde adquirió el producto.

ITALIANO

Descrizione

1. Custodia in metallo
2. ON / OFF
3. Dispenser
4. Spazzola Lucidatura (destra)
5. Spazzola Lucidatura (sinistra)
6. Spazzola pulizia (centro)
7. Motore
8. Tappetino

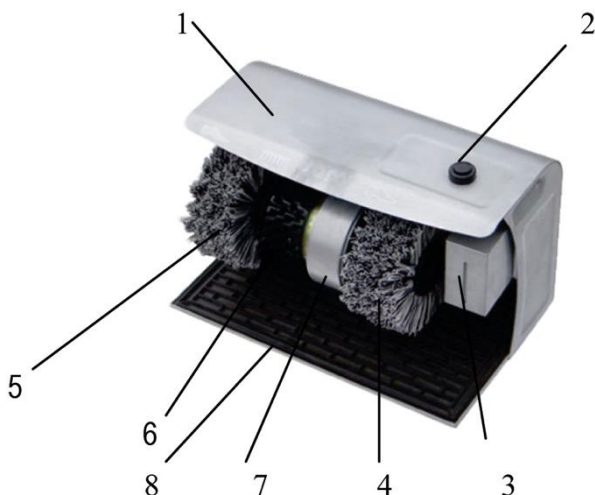

MISURE DI SICUREZZA IMPORTANTI

Il dispositivo è progettato in conformità con le norme tecniche in vigore. Tuttavia, potrebbero esserci rischi in caso di non conformità o per uso inappropriato. Chiunque utilizzi questa apparecchiatura devono seguire attentamente le istruzioni e le raccomandazioni contenute in questo manuale.

Quando si utilizzano elettrodomestici, si dovrebbero sempre seguire alcune precauzioni di base tra cui le seguenti:

1. Leggere tutte le istruzioni prima di utilizzare l'apparecchio.
2. Questo apparecchio non è adatto all'uso da parte di bambini.
- 3.- Questo apparecchio può essere utilizzato da persone con ridotte capacità fisiche, sensoriali o mentali o con scarsa esperienza e conoscenza, a condizione che abbiano ricevuto supervisione o istruzioni per l'uso sicuro dell'apparecchio e che abbiano compreso i rischi connessi. I bambini non devono giocare con l'apparecchio.
- 4.- L'apparecchio non è destinato ad essere azionato

tramite un timer esterno o un sistema di controllo a distanza separato.

5. Si prega di tenere materiali d'imballaggio come sacchetti di plastica o elementi in poliestere espanso fuori dalla portata dei bambini. Pericolo di soffocamento!
6. È necessaria un'attenta supervisione quando qualsiasi apparecchiatura viene utilizzata in presenza di bambini.
7. Staccare la spina dalla presa di corrente prima della pulizia.
8. Non utilizzare la macchina se il cavo o la spina sono danneggiati, se c'è un malfunzionamento o l'apparecchio è stato danneggiato in qualsiasi modo. Restituire al centro di assistenza autorizzato più vicino per l'esame, la riparazione o la regolazione elettrica.
9. L'uso di accessori non consigliati dal produttore può causare lesioni.
10. Non utilizzare all'aperto.
11. Non utilizzare in bagno o in ambienti umidi.
12. L'apparecchio non è adatto per l'installazione in un'area dove vengono utilizzati getti d'acqua.
13. L'apparecchio non deve essere pulito con un getto d'acqua.
14. Non usare l'unità se il cavo di alimentazione o la spina sono danneggiati, se non funziona correttamente, è stato danneggiato o è caduto. Se il cavo di alimentazione è danneggiato, deve essere sostituito dal costruttore, dal suo agente o da una persona qualificata, per evitare qualsiasi rischio".
15. Non utilizzare l'apparecchio per qualsiasi altra destinazione d'uso.

16. Non utilizzare mai l'unità con le mani bagnate o in piedi su un terreno bagnato.
17. La sicurezza dell'apparecchio è garantita solo se viene utilizzato conformemente alla sua destinazione d'uso e seguendo le informazioni presentate nelle istruzioni d'uso.
18. Il produttore non è responsabile per eventuali danni o malfunzionamenti dovuti a:
 - mancato rispetto delle istruzioni per la messa in servizio e la pulizia;
 - Utilizzo non in accordo con l'uso di base;
 - Riparazioni effettuate dall'utente;
 - Utilizzo di ricambi non approvati.
19. Questo apparecchio può essere utilizzato da bambini a partire da 8 anni, purché sorvegliati e istruiti all'uso sicuro dell'apparecchio e pienamente a conoscenza dei pericoli che comporta.
20. La pulizia e la manutenzione non devono essere eseguite da bambini a meno che abbiano più di 8 anni e siano sorvegliati da un adulto.
21. Conservare l'apparecchio e il cavo di alimentazione fuori dalla portata di bambini di età inferiore a 8 anni.
22. Quando si utilizzano apparecchiature elettriche, è necessario adottare sempre misure di sicurezza per prevenire il rischio di incendi, scosse elettriche e/o lesioni in caso di uso improprio.
23. Accertarsi che la tensione nominale sulla targhetta corrisponda alla tensione principale della vostra installazione. In caso contrario, contattare il rivenditore e non collegare l'unità.

24. Non lasciare mai l'unità incustodita durante il funzionamento.
25. Si prega di tenere questo documento a portata di mano e di consegnarlo al futuro proprietario in caso di trasferimento del dispositivo.
26. Il vostro apparecchio è stato progettato esclusivamente per un uso domestico. Non è destinato all'uso nelle seguenti situazioni che non sono coperte dalla garanzia:
- in cucine per il personale in negozi, uffici e altri ambienti professionali,
 - in ostelli agricoli,
 - da ospiti in hotel, motel e altri ambienti residenziali,
 - in ambienti tipo bed and breakfast.

Manuale per la macchina di pulizia scarpe

CONSERVARE QUESTE ISTRUZIONI

Nota:

Questo modello è una lucidatrice scarpe ad uso domestico e funziona con un motore ad intermittenza. Il motore è progettato per funzionare continuamente per 5 minuti e poi attendere 5 minuti prima di riavviare il motore di nuovo. Il motore ha una protezione termica di sovraccarico automatico che arresta l'apparecchio in caso di forza eccessiva che può causare surriscaldamento. Se la macchina va in sovraccarico, si deve attendere per circa 10-15 minuti prima di riprendere il normale funzionamento. (Questo dipende dalla temperatura ambiente.)

Come utilizzare la macchina di pulizia scarpe

1. Premere il tasto ON / OFF sulla parte superiore della custodia per avviare l'apparecchio. Premere una volta per ON e di nuovo per OFF.
2. Per applicare crema lucidante alla scarpa, sollevare la scarpa e premere il rubinetto della crema delicatamente. L'erogatore può essere utilizzato per qualsiasi scarpa colorata.
3. È fortemente raccomandato che una delle spazzole lucidatura venga usata per i scarpe colorate e l'altra, per colori neutri. Non mescolare l'uso delle due spazzole, altrimenti si potrebbe influire sul risultato finale della lucidatura.
4. Quando la lucidatura è terminata, premere nuovamente il pulsante ON / OFF per spegnere la macchina.

Riempire il dispenser con pomata

1. Guardando attraverso la fessura l'indicazione serbatoio pomata, si può notare quando c'è necessità che venga riempito.
2. Sbloccare l'erogatore e farlo passare verso l'esterno per aprire il dispenser.
3. Prendere il flacone, svitare il rubinetto e riempire con pomata dello stesso tipo. Inserire la molla e la sfera d'acciaio nella posizione corretta prima di avvitare delicatamente il rubinetto. Assicurarsi che il foro di scarico sulla parte superiore del flacone sia libero. Altrimenti, la pomata per scarpe non fluirà uniformemente quando il rubinetto viene premuto. È necessario rimuovere perno di bloccaggio f dal foro di scarico e buttarlo quando si riempie il flacone per la prima volta.
4. Mettere il flacone di nuovo nel dispenser e bloccarlo nella posizione corretta sull'apparecchio.

Manuale per la macchina di pulizia scarpe

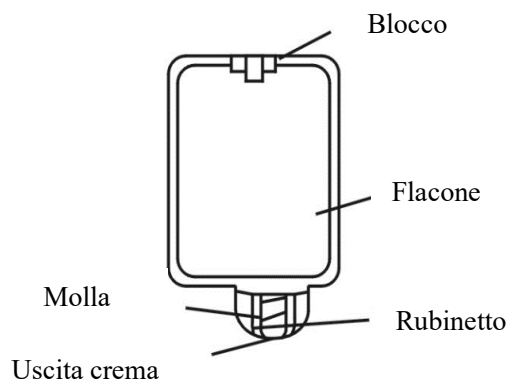

Pulizia e manutenzione

1. Scollegare l'unità prima della pulizia e della manutenzione.
2. Non pulire la macchina con un getto d'acqua.
3. Polvere e fango sul tappeto possono essere puliti semplicemente estraendolo dalla macchina e lavato. È importante per la vostra sicurezza far asciugare il tappetino in luogo fresco prima di riporlo sull'apparecchio. Non far asciugare il tappeto sotto il sole forte né su zone calde.
4. Quando è necessario cambiare la spazzola, svitare la vite di fissaggio sulla spazzola e tirarla lateralmente per rimuoverla. Riposizionare la spazzola seguendo la stessa procedura. Ricordarsi di fissare la vite con il taglio piatto a D sull'albero motore.

GARANZIA

Il periodo di garanzia per i nostri prodotti è di 2 anni.

Se avete problemi o domande, potete facilmente accedere alle nostre pagine di aiuto, consigli per la risoluzione dei problemi, FAQ e manuali d'uso sul nostro sito post-vendita: <https://sav.hkoenig.com>.

Digitando il nome di riferimento del tuo dispositivo nella barra di ricerca, puoi accedere a tutto il supporto online disponibile, progettato per soddisfare al meglio le tue esigenze.

Se ancora non riesci a trovare una risposta alla tua domanda o al tuo problema, allora clicca su "La risposta ha risolto il tuo problema? Questo vi porterà al modulo di richiesta di supporto post-vendita, che potete completare per convalidare la vostra richiesta e ottenere aiuto.

CONDIZIONI DI GARANZIA

La garanzia copre tutti i guasti derivanti da un uso normale, in conformità con gli usi e le specifiche del manuale utente.

Questa garanzia non si applica a problemi di imballaggio o di trasporto durante la spedizione del prodotto da parte del proprietario. Non include inoltre la normale usura del prodotto, né la manutenzione o la sostituzione delle parti di consumo.

ESCLUSIONE DELLA GARANZIA

- Accessori e parti soggette a usura (*).
- Normale manutenzione dell'apparecchio.
- Tutti i guasti derivanti da un uso improprio (urti, mancato rispetto delle raccomandazioni sull'alimentazione, cattive condizioni d'uso, ecc.), da una manutenzione inadeguata o da un uso improprio dell'apparecchio, nonché dall'uso di accessori inadeguati.
- Danni di origine esterna: incendio, danni d'acqua, sovratensione elettrica, ecc.
- Qualsiasi attrezzatura che sia stata smontata, anche parzialmente, da persone diverse da quelle autorizzate a farlo (in particolare l'utente).
- Prodotti per i quali il numero di serie è mancante, danneggiato o illeggibile, il che non permetterebbe la sua identificazione.
- Prodotti soggetti a noleggio, dimostrazione o esposizione.

(*) Alcune parti del suo apparecchio, note come parti soggette a usura o materiali di consumo, si deteriorano con il tempo e la frequenza d'uso del suo apparecchio. Questa usura è normale, ma può essere accentuata da cattive condizioni d'uso o di manutenzione del vostro apparecchio. Queste parti non sono quindi coperte dalla garanzia.

Anche gli accessori forniti con l'apparecchio sono esclusi dalla garanzia. Non possono essere scambiati o rimborsati. Tuttavia, alcuni accessori possono essere acquistati direttamente dal nostro sito web: <https://sav.hkoenig.com/>.

Questo simbolo sul prodotto o nelle istruzioni indica che le apparecchiature elettriche ed elettroniche devono essere smaltite, a fine vita, separatamente dai rifiuti domestici. Ci sono sistemi di raccolta



differenziata per il riciclaggio nell'UE.

Per ulteriori informazioni, si prega di contattare le autorità locali o il rivenditore dove è stato acquistato il prodotto.

PORTUGUÊS

Descrição

1. Caixa metálica
2. Interruptor ON/OFF
3. Armário dispensador
4. Escova de polimento (direita)
5. Escova de polimento (esquerda)
6. Escova de limpeza (meio)
7. Motor
8. Tapete

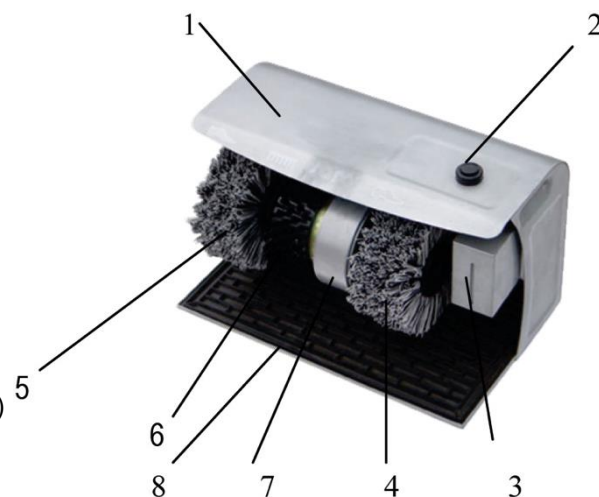

SALVAGUARDAS IMPORTANTES

O aparelho foi concebido em conformidade com as regulamentações técnicas em vigor. No entanto, pode comportar riscos em caso de incumprimento ou de utilização incorrecta. Qualquer pessoa que utilize este equipamento deve respeitar as instruções e recomendações contidas neste manual do utilizador.

Ao utilizar aparelhos eléctricos, devem ser sempre seguidas as precauções básicas de segurança, incluindo as seguintes:

1. Ler todas as instruções antes de utilizar o aparelho.
2. Este aparelho não deve ser utilizado por crianças.
3. O aparelho não se destina a ser operado por um temporizador externo ou por um sistema de controlo remoto separado.
4. Este aparelho pode ser utilizado por pessoas com capacidades físicas, sensoriais ou mentais reduzidas ou com falta de experiência e conhecimentos, desde que tenham recebido supervisão ou instruções sobre a utilização segura do aparelho e compreendam os perigos envolvidos. As crianças não devem brincar com o aparelho.
5. A limpeza e a manutenção não devem ser efectuadas

6. por crianças, exceto se tiverem pelo menos 8 anos de idade e
7. são supervisionados por um adulto.
8. Manter os materiais de embalagem, como sacos de plástico ou elementos de poliéster expandido, fora do alcance das crianças. Risco de asfixia!
9. É necessária uma supervisão rigorosa quando qualquer aparelho é utilizado por crianças ou na sua proximidade.
10. Desligar a ficha da tomada antes de limpar.
11. Não utilize qualquer aparelho com um cabo ou ficha danificados ou depois de o aparelho funcionar mal ou ter sido danificado de qualquer forma. Devolver o aparelho ao serviço de assistência técnica autorizado mais próximo para exame, reparação, ajuste mecânico ou elétrico.
12. A utilização de acessórios não recomendados pelo fabricante do aparelho pode causar ferimentos.
13. Não utilizar no exterior.
14. Não utilizar em casas de banho ou em zonas húmidas.
15. O aparelho não é adequado para ser instalado numa área onde possa ser utilizado um jato de água.
16. O aparelho não deve ser limpo com jato de água.
17. Não utilize a unidade se o cabo de alimentação ou a ficha estiverem danificados, não funcionarem corretamente, tiverem sido danificados ou tiverem caído. Se o cabo de alimentação estiver danificado, deve ser substituído pelo fabricante ou pelo seu agente ou por uma pessoa qualificada para evitar qualquer risco."
18. Não utilizar o aparelho para qualquer outro fim.
19. Nunca utilizar o aparelho com as mãos molhadas ou com o

chão molhado.

20. A segurança do aparelho só é garantida se este for utilizado de acordo com a sua finalidade e seguindo as informações apresentadas no manual de instruções.

21. O fabricante não se responsabiliza por quaisquer danos ou avarias devidos a:

- incumprimento das instruções de colocação em funcionamento e de limpeza;
- utilização não conforme com a utilização de base;
- reparações efectuadas pelo utilizador;
- utilização de peças sobresselentes não aprovadas.

22. Manter o aparelho e o respetivo cabo de alimentação fora do alcance de crianças com menos de 8 anos de idade.

23. Ao utilizar equipamento eléctrico, as precauções de segurança

devem ser sempre tomadas precauções para evitar o risco de incêndio, de danos eléctricos

choque e/ou ferimentos em caso de utilização incorrecta.

24. Certifique-se de que a tensão nominal na placa de características corresponde à tensão principal da sua instalação.

Se não for este o caso, contacte o revendedor e não ligue a unidade

25. Nunca deixar o aparelho sem vigilância durante o funcionamento.

26. Mantenha este documento à mão e entregue-o ao futuro proprietário em caso de transferência do seu dispositivo.

27. O seu aparelho foi concebido exclusivamente para uso doméstico. Não se destina a ser utilizado nas seguintes situações, que não estão cobertas pela garantia:

- em zonas de cozinha do pessoal em lojas, escritórios e outros ambientes profissionais,
- em albergues agrícolas,
- por hóspedes em hotéis, motéis e outros ambientes residenciais,
- em ambientes do tipo "bed and breakfast".

GUARDAR ESTAS INSTRUÇÕES

Nota:

Este modelo é uma máquina de polir sapatos para uso doméstico e funciona com um motor de funcionamento intermitente. O ciclo de funcionamento do motor foi concebido para funcionar durante 5 minutos contínuos e depois 5 minutos de paragem antes de voltar a arrancar. O motor tem um corte térmico automático de sobrecarga que pára o aparelho em caso de força excessiva que possa causar sobreaquecimento. Em caso de disparo da sobrecarga, é necessário esperar cerca de 10 a 15 minutos antes de retomar o funcionamento normal. (Isto depende da temperatura ambiente).

Como utilizar a máquina de polir sapatos

Prima o botão ON/OFF na parte superior da caixa para ligar a máquina. Este botão é premido uma vez para ligar e outra vez para desligar.

1. Para aplicar o creme de polimento no sapato, levante o sapato e toque suavemente na torneira do doseador. O creme para sapatos de cor natural pode ser utilizado em sapatos de qualquer cor.
2. Recomenda-se vivamente que uma das escovas de polimento seja utilizada para o creme de cor natural aplicado nos sapatos e outra para o creme de cor. Não misturar a utilização destas duas escovas, caso contrário, o resultado do polimento será ocasionalmente afetado.
3. Quando o polimento estiver concluído, prima novamente o botão ON/OFF para desligar a máquina.

Reabastecer o creme para sapatos

1. Olhando para a ranhura de indicação da caixa de cera, pode ver quando o creme para sapatos deve ser reabastecido.
2. Desbloquear o dispensador e fazê-lo mover-se para fora para abrir o armário do dispensador.
3. Retirar a garrafa, abrir a torneira e encher com creme do mesmo tipo. Colocar a mola e a esfera de aço na posição correta antes de voltar a fechar bem a torneira. Além disso, certifique-se de que o orifício de escape no topo da garrafa está aberto. Caso contrário, o creme para sapatos não sairá suavemente quando a torneira for aberta. Na verdade, pode retirar a cavilha de bloqueio do orifício de escape e deitá-la fora na primeira vez que encher a garrafa.
4. Volte a colocar o frasco de creme no armário e coloque-o na posição correta na máquina.

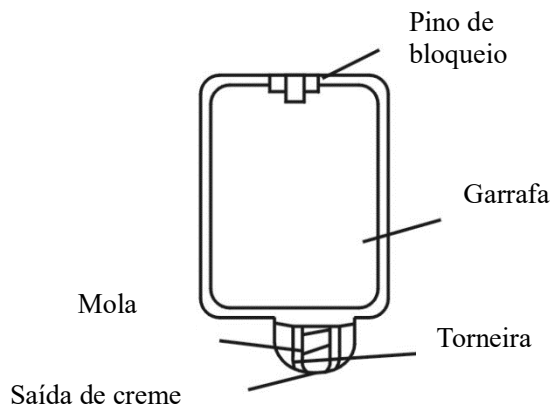

Limpeza e manutenção

1. Desligue a unidade antes de efetuar a limpeza e a manutenção.
2. Não limpar a máquina com jato de água.
3. O pó e a lama do tapete podem ser limpos retirando-o da máquina e mandando-o lavar ou limpar com um aspirador. É uma boa prática e importante para a segurança secar bem o tapete num local fresco antes de o voltar a colocar na máquina. Não secar o tapete sob sol forte nem em zonas quentes.
4. Quando for necessário mudar a escova, desapertar o parafuso de fixação da escova e puxá-la para o lado para a retirar do veio. Substitua a escova seguindo o procedimento inverso. Não se esqueça de fixar o parafuso na superfície plana do corte D do veio do motor.

GARANTIA

O período de garantia dos nossos produtos é de 2 anos.

Se tiver algum problema ou dúvida, pode aceder facilmente às nossas páginas de ajuda, dicas de resolução de problemas, perguntas frequentes e manuais do utilizador no nosso sítio de serviço: <https://sav.hkoenig.com>.

Ao escrever o nome de referência do seu dispositivo na barra de pesquisa, pode aceder a todo o suporte online disponível, concebido para melhor satisfazer as suas necessidades.

Se ainda não encontrar uma resposta para a sua pergunta ou problema, clique em "A resposta resolveu o seu problema?". Isto direccioná-lo-á para o Formulário de pedido de apoio ao cliente, que pode preencher para validar o seu pedido e obter ajuda.

CONDIÇÕES DE GARANTIA

A garantia cobre todas as falhas que ocorram em condições normais de utilização, de acordo com a utilização e as especificações do manual do utilizador.

Esta garantia não se aplica a problemas de embalagem ou transporte durante o envio do produto pelo proprietário. Também não inclui o desgaste normal do produto, nem a manutenção ou substituição de peças consumíveis.

EXCLUSÃO DA GARANTIA

- Acessórios e peças de desgaste (*).
- Manutenção normal do aparelho.
- Todas as avarias resultantes de uma utilização incorrecta (choques, desrespeito das recomendações relativas à alimentação eléctrica, más condições de utilização, etc.), de uma manutenção insuficiente ou de uma utilização incorrecta do aparelho, bem como da utilização de acessórios inadequados.
- Danos de origem externa: incêndio, danos por água, picos eléctricos, etc.
- Qualquer equipamento que tenha sido desmontado, mesmo que parcialmente, por pessoas que não estejam autorizadas a fazê-lo (nomeadamente o utilizador).
- Os produtos cujo número de série esteja em falta, deteriorado ou ilegível que não permita a sua identificação.
- Os produtos sujeitos a aluguer, demonstração ou exposição.

(*) Algumas peças do seu aparelho, designadas por peças de desgaste ou consumíveis, deterioram-se com o tempo e a frequência de utilização do aparelho. Este desgaste é normal, mas pode ser acentuado por más condições de utilização ou de manutenção do seu aparelho. Por conseguinte, estas peças não estão cobertas pela garantia.

Os acessórios fornecidos com o aparelho também estão excluídos da garantia. Não podem ser trocados ou reembolsados. No entanto, alguns acessórios podem ser adquiridos diretamente no nosso sítio Web: <https://sav.hkoenig.com/>.

Este símbolo no produto ou nas instruções significa que o seu equipamento eléctrico e eletrónico deve ser



eliminado no fim da sua vida útil separadamente do lixo doméstico. Existem sistemas de recolha selectiva para reciclagem na UE.

Para mais informações, contacte as autoridades locais ou o revendedor onde adquiriu o produto.

Adeva SAS / H.Koenig Europe - 8 rue Marc Seguin, 77290 Mitry-Mory, França
www.hkoenig.com - <https://en.hkoenig.com> - Tél: +33 1 64 67 00 05

POLSKI

Opis

1. Metalowa obudowa
2. Przełącznik ON/OFF
3. Szafka z dozownikiem
4. Szczotka do polerowania (prawa)
5. Szczotka do polerowania (lewa)
6. Szczotka do czyszczenia (środkowa)
7. Silnik
8. Mata

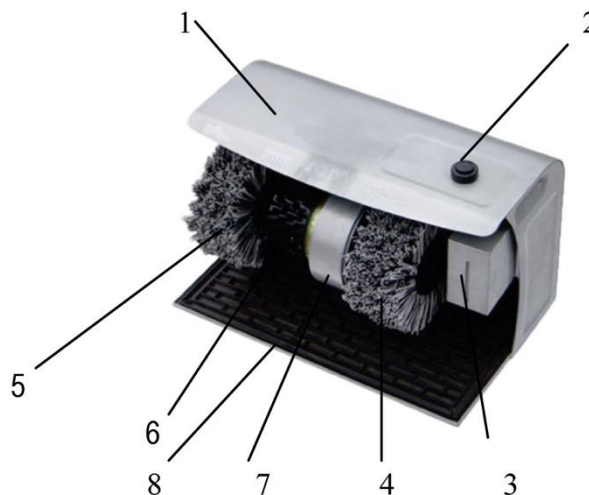

WAŻNE ZABEZPIECZENIA

Urządzenie zostało zaprojektowane zgodnie z obowiązującymi przepisami technicznymi. Niemniej jednak może ono wiązać się z ryzykiem w przypadku nieprzestrzegania lub niewłaściwego użytkowania. Każda osoba korzystająca z tego urządzenia musi przestrzegać instrukcji i zaleceń zawartych w niniejszej instrukcji obsługi.

Podczas korzystania z urządzeń elektrycznych należy zawsze przestrzegać podstawowych zasad bezpieczeństwa, w tym poniższych:

1. Przed użyciem urządzenia należy przeczytać wszystkie instrukcje.
2. Urządzenie nie jest przeznaczone do użytku przez dzieci.
3. Urządzenie nie jest przeznaczone do obsługi za pomocą zewnętrznego wyłącznika czasowego lub oddzielnego systemu zdalnego sterowania.
4. To urządzenie może być używane przez osoby o ograniczonych zdolnościach fizycznych, sensorycznych lub umysłowych lub nieposiadające doświadczenia i wiedzy, pod warunkiem, że są one nadzorowane lub zostały poinstruowane w zakresie bezpiecznego

korzystania z urządzenia i rozumieją związane z tym zagrożenia. Dzieci nie powinny bawić się urządzeniem.

5. Czyszczenie i konserwacja nie powinny być przeprowadzane
6. przez dzieci, chyba że mają one co najmniej 8 lat i
7. są nadzorowane przez osobę dorosłą.
8. Materiały opakowaniowe, takie jak plastikowe torby lub elementy z poliestru ekspandowanego, należy przechowywać w miejscu niedostępnym dla dzieci. Ryzyko uduszenia!
9. Ścisły nadzór jest konieczny, gdy jakiegokolwiek urządzenia są używane przez dzieci lub w ich pobliżu.
10. Przed czyszczeniem należy odłączyć urządzenie od gniazdka.
11. Nie używaj żadnego urządzenia z uszkodzonym przewodem lub wtyczką lub gdy urządzenie działa nieprawidłowo lub zostało w jakikolwiek sposób uszkodzone. Urządzenie należy oddać do najbliższego autoryzowanego serwisu w celu sprawdzenia, naprawy, regulacji mechanicznej lub elektrycznej.
12. Używanie akcesoriów niezalecanych przez producenta urządzenia może spowodować obrażenia.
13. Nie używać na zewnątrz.
14. Nie używać w łazience ani w wilgotnych miejscach.
15. Urządzenie nie nadaje się do instalacji w miejscach, w których może być używany strumień wody.
16. Urządzenia nie wolno czyścić strumieniem wody.
17. Nie należy używać urządzenia, jeśli jego przewód zasilający lub wtyczka są uszkodzone, nie działają prawidłowo, zostały

uszkodzone lub upuszczone. Jeśli kabel zasilający jest uszkodzony, musi zostać wymieniony przez producenta, jego przedstawiciela lub wykwalifikowaną osobę, aby uniknąć ryzyka."

18. Nie używaj urządzenia do innych celów.

19. Nigdy nie używaj urządzenia mokrymi rękami lub stojąc na mokrym podłożu.

20. Bezpieczeństwo urządzenia jest gwarantowane tylko wtedy, gdy jest ono używane zgodnie z jego przeznaczeniem i zgodnie z informacjami zawartymi w instrukcji obsługi.

21. Producent nie ponosi odpowiedzialności za jakiegokolwiek uszkodzenia lub nieprawidłowe działanie spowodowane przez:

- nieprzestrzeganie instrukcji uruchomienia i czyszczenia;
- użytkowanie niezgodne z podstawowym przeznaczeniem;
- naprawy przeprowadzane przez użytkownika;
- używanie niezatwierdzonych części zamiennych.

22. Urządzenie i jego przewód zasilający należy przechowywać w miejscu niedostępnym dla dzieci poniżej 8 roku życia.

23. Środki ostrożności podczas korzystania z urządzeń elektrycznych

należy zawsze zapobiegać ryzyku pożaru, porażenia prądem porażenie prądem i/lub obrażenia ciała w przypadku niewłaściwego użycia.

24. Upewnij się, że napięcie znamionowe na tabliczce znamionowej odpowiada głównemu napięciu instalacji.

Jeśli tak nie jest, należy skontaktować się ze sprzedawcą i nie podłączać urządzenia.

25. Nigdy nie pozostawiaj urządzenia bez nadzoru podczas pracy.

26. Prosimy o zachowanie tego dokumentu i przekazanie go przyszłemu właścicielowi w przypadku przekazania urządzenia.

27. Urządzenie zostało zaprojektowane wyłącznie do użytku domowego. Nie jest ono przeznaczone do użytku w następujących sytuacjach, które nie są objęte gwarancją:

- w kuchniach pracowniczych w sklepach, biurach i innych profesjonalnych środowiskach,
- w hostelach,
- przez gości w hotelach, motelach i innych środowiskach mieszkalnych,
- w środowiskach typu bed and breakfast.

ZAPISZ TE INSTRUKCJE

Uwaga:

Model ten jest maszyną do polerowania obuwia domowego i działa z silnikiem o przerywanym cyklu pracy. Cykl pracy silnika został zaprojektowany tak, aby działał nieprzerwanie przez 5 minut, a następnie przez 5 minut był wyłączony przed ponownym uruchomieniem. Silnik posiada automatyczny wyłącznik termiczny przeciążenia, który zatrzymuje urządzenie w przypadku nadmiernej siły, która może spowodować przegrzanie. W przypadku wyzwolenia przeciążenia należy odczekać około 10-15 minut przed wznowieniem normalnej pracy. (Zależy to od temperatury otoczenia).

Jak używać maszyny do polerowania butów

1. Aby uruchomić urządzenie, należy nacisnąć przycisk ON/OFF znajdujący się w górnej części obudowy. Przycisk ten należy nacisnąć raz, aby włączyć urządzenie i ponownie, aby je wyłączyć.
2. Aby nałożyć krem do polerowania na but, podnieś but i delikatnie pociągnij kurek dozownika. Krem do butów w naturalnym kolorze może być stosowany do butów w dowolnym kolorze.
3. Zdecydowanie zaleca się, aby jedna ze szczotek do polerowania była używana do butów nakładanych na krem w kolorze naturalnym, a druga do kremu kolorowego. Nie należy mieszać użycia tych dwóch szczotek, w przeciwnym razie wpłynie to czasami na wynik polerowania.
4. Po zakończeniu polerowania naciśnij ponownie przycisk ON/OFF, aby wyłączyć urządzenie.

Uzupełnij krem do butów

1. Patrząc przez otwór wskaźnika pudełka z woskiem, można zauważyć, kiedy należy uzupełnić krem do butów.

2. Odblokować dozownik i przesunąć go na zewnątrz, aby otworzyć szafkę dozownika.
3. Wyjąć butelkę, odkręcić kurek i wlać śmietankę tego samego rodzaju. Umieścić sprężynę i stalową kulkę we właściwej pozycji przed szczelnym zakręceniem kranu. Upewnij się również, że otwór wylotowy na górze butelki jest otwarty. W przeciwnym razie krem do butów nie będzie wypływał płynnie po naciśnięciu kranu. W rzeczywistości można wyjąć kołek blokujący z otworu wylotowego i wyrzucić go przy pierwszym napełnieniu butelki.
4. Umieścić butelkę z kremem z powrotem w obudowie i zatrząsnij ją we właściwej pozycji na urządzeniu.

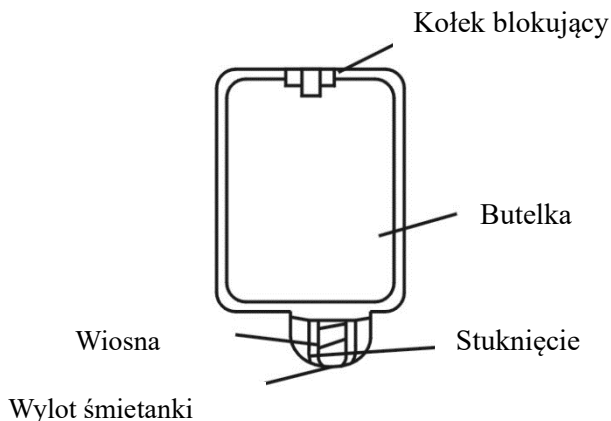

Czyszczenie i konserwacja

1. Przed czyszczeniem i konserwacją należy odłączyć urządzenie od zasilania.
2. Nie czyścić urządzenia strumieniem wody.
3. Kurz i błoto na matce można wyczyścić, po prostu wyjmując ją z urządzenia i piorąc lub czyszcząc odkurzaczem. Dobrą praktyką i ważną kwestią dla bezpieczeństwa jest dokładne wysuszenie maty w chłodnym miejscu przed ponownym włożeniem jej do urządzenia. Nie należy suszyć maty w silnym słońcu ani w gorącym miejscu.
4. Jeśli wymiana szczotki wydaje się konieczna, należy odkręcić śrubę mocującą na szczotce i pociągnąć ją w bok, aby zdjąć ją z wału. Wymień szczotkę zgodnie z odwrotną procedurą. Należy pamiętać, aby śruba była zamocowana na płaskiej powierzchni ścięcia D wału silnika.

GWARANCJA

Okres gwarancji na nasze produkty wynosi 2 lata.

W przypadku jakichkolwiek problemów lub pytań można łatwo uzyskać dostęp do naszych stron pomocy, wskazówek dotyczących rozwiązywania problemów, często zadawanych pytań i instrukcji obsługi na naszej stronie serwisowej: <https://sav.hkoenig.com>.

Wpisując nazwę referencyjną urządzenia w pasku wyszukiwania, można uzyskać dostęp do całej dostępnej pomocy online, zaprojektowanej tak, aby jak najlepiej spełniała Twoje potrzeby.

Jeśli nadal nie możesz znaleźć odpowiedzi na swoje pytanie lub problem, kliknij "Czy odpowiedź rozwiązała Twój problem?". Spowoduje to przekierowanie do formularza zgłoszenia do działu obsługi klienta, który można wypełnić w celu potwierdzenia zgłoszenia i uzyskania pomocy.

WARUNKI GWARANCJI

Gwarancja obejmuje wszystkie awarie występujące podczas normalnego użytkowania, zgodnie z przeznaczeniem i specyfikacjami zawartymi w instrukcji obsługi.

Niniejsza gwarancja nie obejmuje problemów związanych z opakowaniem lub transportem podczas wysyłki produktu przez właściciela. Gwarancja nie obejmuje również normalnego zużycia produktu ani konserwacji lub wymiany części eksploatacyjnych.

WYŁĄCZENIE GWARANCJI

- Akcesoria i części zużywające się (*).
- Normalna konserwacja urządzenia.
- Wszelkie awarie wynikające z niewłaściwego użytkowania (wstrząsy, nieprzestrzeganie zaleceń dotyczących zasilania, złe warunki użytkowania itp.), niewystarczającej konserwacji lub niewłaściwego użytkowania urządzenia, a także korzystania z nieodpowiednich akcesoriów.
- Uszkodzenia pochodzenia zewnętrznego: pożar, zalanie, przepięcie elektryczne itp.
- Wszelkie urządzenia, które zostały rozmontowane, nawet częściowo, przez osoby inne niż do tego upoważnione (w szczególności przez użytkownika).
- Produkty, których numer seryjny zaginął, uległ zniszczeniu lub jest nieczytelny, co uniemożliwia jego identyfikację.
- Produkty podlegające leasingowi, demonstracji lub wystawie.

(*) Niektóre części urządzenia, zwane częściami zużywalnymi lub materiałami eksploatacyjnymi, ulegają zużyciu wraz z upływem czasu i częstotliwością użytkowania urządzenia. Zużycie to jest zjawiskiem normalnym, ale może zostać spotęgowane przez niewłaściwe warunki użytkowania lub konserwacji urządzenia. Części te nie są zatem objęte gwarancją.

Akcesoria dostarczone wraz z urządzeniem również nie są objęte gwarancją. Nie podlegają one wymianie ani zwrotowi. Niektóre akcesoria można jednak nabyć bezpośrednio za pośrednictwem naszej strony internetowej: <https://sav.hkoenig.com/>.

Ten symbol umieszczony na produkcie lub w instrukcji oznacza, że sprzęt elektryczny i elektroniczny po zakończeniu eksploatacji powinien być utylizowany oddzielnie od odpadów domowych. W UE istnieją



oddzielne systemy zbiórki odpadów do recyklingu.

Aby uzyskać więcej informacji, należy skontaktować się z lokalnymi władzami lub sprzedawcą, u którego zakupiono produkt.

Adeva SAS / H.Koenig Europe - 8 rue Marc Seguin, 77290 Mitry-Mory, Francja

www.hkoenig.com - <https://en.hkoenig.com> - Tél: +33 1 64 67 00 05



FR
Cet appareil se recycle

À DÉPOSER EN MAGASIN **OU** À DÉPOSER EN DÉCHÈTERIE

Points de collecte sur www.quefairedemesdechets.fr
Privilégiez la réparation ou le don de votre appareil !