

HKoenig

twt77

Instruction Manual

Manuel d'instructions
Bedienungsanleitung
Gebruiksaanwijzing
Manual de instrucciones
Manuale d'uso
Manual de instruções
Instrukcja obsługi



Handheld textile cleaner

Nettoyeur textile à main

Handgehaltener Textilreiniger

Hand-held textielreiniger

Limpiador textil manual

Pulitore manuale per tessuti

Limpador têxtil manual

Reczna maszyna do czyszczenia tekstyliów



ENGLISH

READ ALL INSTRUCTIONS BEFORE USING YOUR APPLIANCE

SAFETY INSTRUCTIONS

1. This appliance may be used by children of at least 8 years of age, as long as they are supervised and have been given instructions about using the appliance safely and are fully aware of the dangers involved.
2. Cleaning and maintenance should not be carried out by children unless they are at least 8 years of age and are supervised by an adult.
3. Keep the appliance and its power cord out of reach of children under 8 years of age.
4. When using electrical equipment, safety precautions must always be taken to prevent the risk of fire, electric shock and/or injury in the event of misuse.
5. Make sure that the voltage rating on the typeplate corresponds to your main voltage of your installation. If this is not the case, contact the distributor and do not connect the unit.
6. Never leave the unit unattended while in operation.
7. Please keep this document at hand and give it to the future owner in case of transfer of your device.
8. Do not operate this appliance if it has a damaged cord or plug, if it is not working properly or if it has been damaged or dropped. If the supply cord is damaged, it

- must be replaced by the manufacturer or its service agent or a similarly qualified person in order to avoid a risk.
9. This device is not intended for use by persons with reduced capacity on the physical, mental or sensory or lack of experience and knowledge, unless they have had instructions on the use of the appliance by a person responsible for their safety. Children should be supervised.
 10. This appliance is intended for use in domestic and similar applications such as:
 - kitchen areas in shops, offices and other working environments
 - farmhouses
 - in hotels, motels and other residential environments
 - guest rooms
 11. The machine is only used for household and indoor.
 12. Never immerse the appliance, its power cord or plug in water or any other liquid
 13. Read the operating instructions carefully before putting the appliance into operation and keep the instructions including the warranty, the receipt and, if possible, the box with the internal packing. If you give this device to other people, please also pass on the operating instructions.
 14. Do not use the unit to pick up toxic products (chlorine bleach, ammonia, drain cleaner, etc.), drain cleaner, etc.)
 15. Do not use the unit to pick up hard or sharp objects such as glass, nails, screws, coins, etc.

Use of power cord and power plug:

1. Regularly dust power plugs.
2. Dust accumulation or moisture may lead to poor insulation, and may cause fire or electric shock. The power plug must be fully inserted into the power plug. Short circuit may cause fire and electric shock.
3. Please unplug the power cord from the socket for any maintenance.
4. Do not unplug if you have water stains on your hands. It may result in electric shock, burns or injuries.
5. Do not allow children to lick the power plug. It may result in electric shock or injury.
6. Do not bind wires when turning on the device. The power cord must be deployed before using the device.
7. Do not damage, fold or twist the power cord. Do not neither hang heavy object with the power cord. Damaged power cord may cause fire and electric shock.
8. Do not pull the power cord during transportation.
9. Do not use the power cord or power plug when it is exposed inside or loose in the socket. A short circuit can lead to fire and electric shock. If the power cord is damaged, please call a specific hotline.
10. Do not exceed freeze frame, Socket or extension plug on using. It may cause fires.
11. Do not use ac power other than 220-240V. It may cause fire.
12. Do not spray sprays (insecticide, hair conditioner, lotion, Lubricating oil, etc.).
13. Do not inhale flammable materials (lamp oil, gasoline, printer toner, etc.).
14. Do not inhale smoke or heat.

15. Do not inhale dry dust.
16. Do not approach inflammable objects, lighted cigarettes, incense, etc. It may cause fire.
17. In case of abnormality or breakdown, please stop using the device; turn it off, and unplug it. You can call a specific hotline.
18. If there is an unusual sound or smell, please stop using the device and call a specific hotline.
19. Do not disassemble, repair or modify the device. It may result in fire, electric shock and injury. For any maintenance or repairs, please call a specific hotline.
20. Do not place under the rain, in water, in bathroom and other damp areas.
21. Do not let the machine be sucked or doused under water. Fire and electric shocks may occur.
22. Do not inhale dust, vomit, etc. It means it is infected. It can cause infectious diseases.
23. Do not use the device for any other purpose other than cleaning.
24. Do not use the device outside, out of domestic use.
25. Do not approach fire sources, greenhouse appliances, etc. The wind blowing out can cause a fire to flare up in a radiator and cause a fire.
26. Do not use the device when air nozzle is blocked by foreign body. Turn off if any problem occurs.
27. If the water is freezing, during low temperatures, pour out the water in the dust bin, cleaning tank, straw and spray gun.
28. Do not sit or lean on this product. Take the device away from children.

29. Do not use when suction is blocked.
30. When unplugging, do not hold the power cord, but hold the power plug. Damaged power cords may result in fire or electric shock.
31. Be sure to remove the power plug from the socket at the end of use.

This appliance may be used by children aged 8 and over and by persons with reduced physical, sensory or mental capabilities, or lack of experience and knowledge, provided that they have been placed under supervision or have received instructions concerning the use of the appliance in complete safety and that they understand the dangers involved. Children must not play with the appliance. Cleaning and maintenance by the user must not be carried out by unsupervised children.

Other warnings:

1. This product is used to remove dust by scrubbing. The water tank should not be filled with tap water more than 40 degrees and aqueous solution of alkaline ions.
2. Art crafts, water-weak fibers (silk, models, rayon and copper-ammonia silk fabrics, etc.), water-weak products (fur, leather products, soft clothing, solid wood furniture, lacquered wood products, lacquerware, etc.). Other easily scratched surfaces (floor, table top, etc.) should not be used.
3. Do not tilt or drop the host when it is filled with water. This may cause water leakage and wet the floor.

4. If there are too many bubbles in the dust tank, please stop using it when it exceeds the water level and dump the sewage. Otherwise, it may lead to failure.
5. When using detergent, the low foaming detergent can be used 20 times diluted, smeared on the cleaning object after use.
6. When using detergent, please confirm whether it will affect the cleaning object before using. If the body is placed on a woolen blanket, it may cause the vent to be blocked and the machine to stop running.
7. After using the device in cold areas, be sure to discharge the residual water in the dust tank, cleaning tank, vacuum area and hose.
8. Do not use the device when air nozzle is blocked by foreign body. Turn the device off with such issue. If you keep using the device that is blocked/damaged; the motor can be overheated.
In such case, please press Power switch [off], and unplug the power cord. Place in shade. About 1 hour later, the protective device is removed and can continue to use.
9. When moving the whole machine, please put the suction handle on the handle hanger, and the power cord is rolled in Power cord rack.

Do not inhale the following objects:

- Large volume of garbage
- Lots of sand and pebbles
- Sharp gold, as of a pin or tack
- Genus, glass, etc

- Plastic bags, stockings, silk stockings, etc
- An object that is easily plugged internally
- Do not inhale dry and wet dust.

PRODUCT VIEW

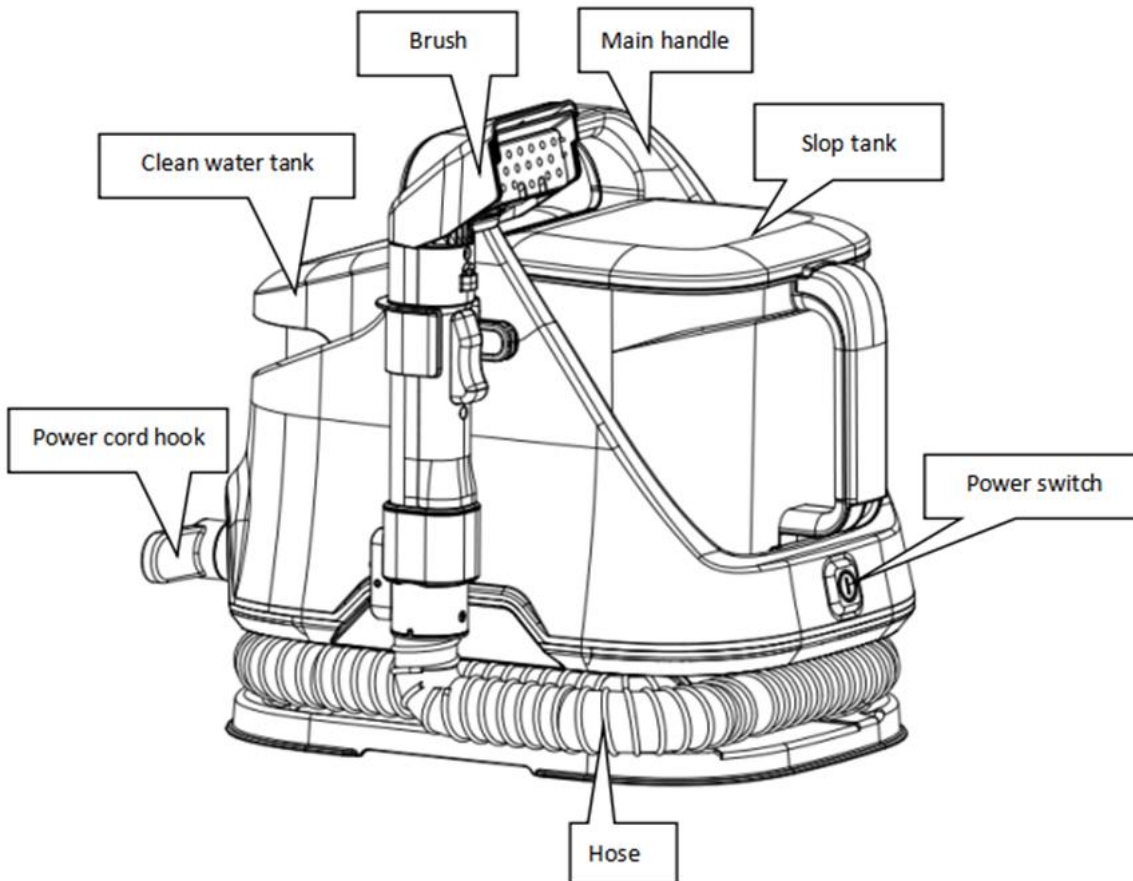

USE

- 1) Place the handle's hanger on main body of the textile cleaner

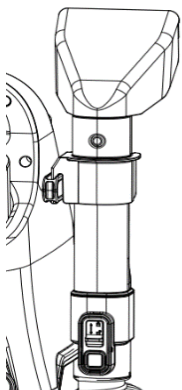

Please make sure the lids of cleaning tanks are closed.
Do not put water except tap water or alkaline ionized water into the water tank, otherwise it may lead to failure. Do not use water more than 40°C.
Clear out the water from tanks after using the product.

Storing water can cause leaks or mold.

2) Connection of the vacuum hose

The hose is inserted into the interface of the host.

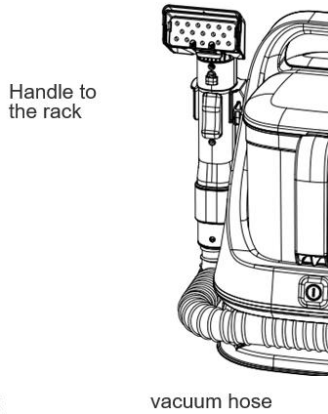

3) Connection of the handle

The brush part (handle) is hanged to the host machine.

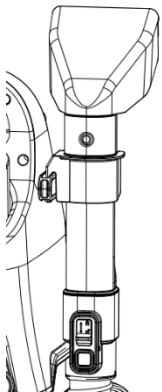

4) Open the clean water tank lid and pour in tap water.

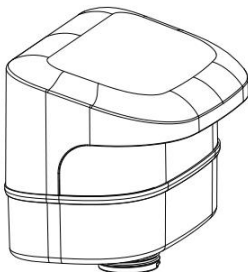

5) Plug in before inserting the power plug into the socket, make sure that the power switch is turned off

6) Press power switch to turn it on.

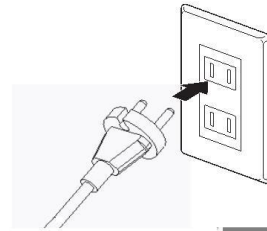
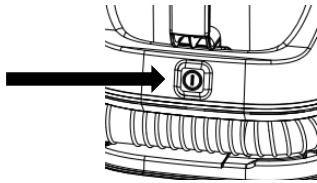

7) Cleaning

Hold the handle with the nozzle pointing down, and press the jet handle several times. When you are spraying water, the handle is tilted. The handle should be slightly lower at the front and slightly higher at the tail, otherwise the water may not be smooth.

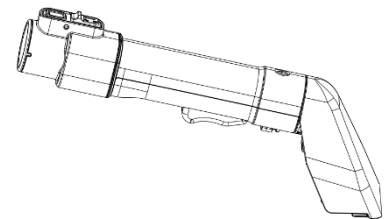

When spraying water, the nozzle at the front should aim at stain or dirt. Hold the suction handle tightly while spraying clean water while absorbing water.

Press the suction inlet on the sewage and pull the handle slowly forward. Water trickles down when you release the spray handle. Do not spray water continuously in the same place, the water is quickly absorbed after spraying, if the moisture remains in the depth of the texture, it may lead to mildew.

Please fix the suction handle and hose on their respective racks.

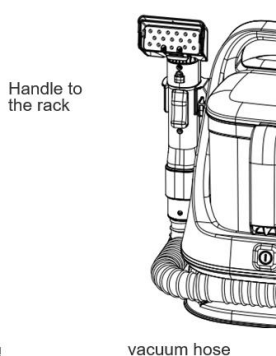

8) Suck the rest of the water up without spraying.

Press the suction inlet level on the sewage, and slowly pull back, please fully absorb the water, sewage will be absorbed into the dust tank.

If too much moisture remains, mildew may develop.

Dry with a hair dryer after use on a texture prone to water accumulation.

WHEN IT COMES TO STUBBORN STAINS.

For the stains that are difficult to remove, you can use a detergent.

Do not put detergent into the cleaning tank. Only external use.

Before using detergent, test that there is no discoloration and other problems. If there isn't any issue, you can normally use your detergent.

Do not use diluents, volatile oils, chlorinated bleach or inflammable solvents or solvents

May cause discoloration, malfunction and fire

Recommended:

Strongly basic ionic water

Soda Ash

Citric acid

Hypochlorous acid water

Low foaming detergents, etc....

Not Applicable:

Neutral detergent for kitchen

Strong alkaline detergent

Strong acid detergent

High foaming detergents, etc., may cause foam to suck into the cleaner

- After having made test controlling, apply detergent on the carpet and scrub on the stains.

About the amount and usage of detergent, please read the usage method and precautions carefully and use correctly.

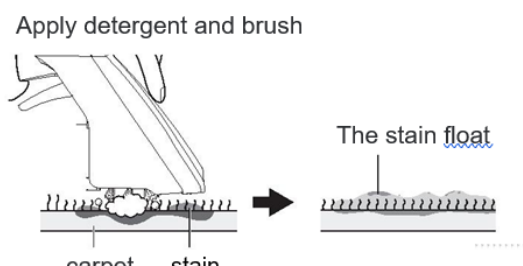

- Suck up the stain

When the stain floats, use the correct method to suck up the stain. It needs to be absorbed after filling tap water in the clean water tank.

Warming water (always below 40 degrees) is even more effective.

To avoid detergent residue, please absorb carefully.

When the foam in the dust bin exceeds the full waterline, please stop the operation, and clean it up. Otherwise, water droplets may be immersed into the main engine.

9) Press the power switch to turn off the device.

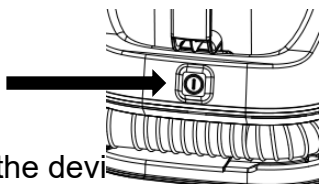
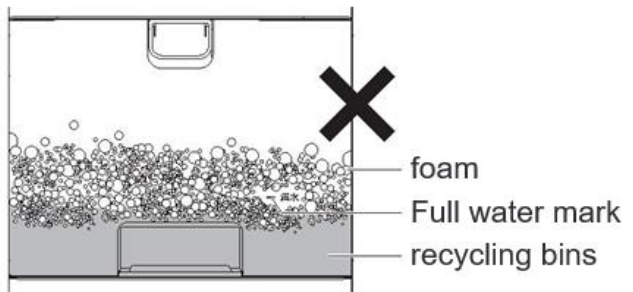

10) Unplug the device

Before removing the power plug, ensure that the power switch is turned off.

When removing the power plug, do not hold the round cord of the power cord. Be sure to remove the plug first.

After use, do not plug into the power supply, be sure to pull out the plug.

11) Remove and clear out the dust tank, and clean the water tank. Remove the vacuum hose and handle for storage.

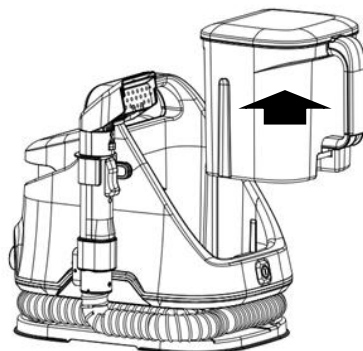

Open the lid of the cleaning tank and let the water pour down through the injection port.

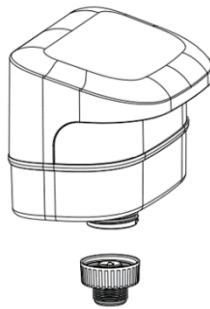

12) Flush with running water from the rear opening or the dust bin at the end of operation.



If the sludge left inside the dust tank and vacuum hose is not cleaned up, it will lead to the reproduction of microorganisms and bacteria and give off odor.

13) The dust tank cover shall be covered according to the original installation method and installed back on the main engine.

Please make sure that the lid of the dust tank is properly closed.

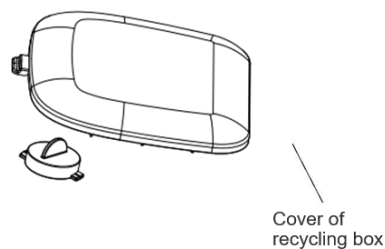

Load the dust bin into the main machine.

If the dust tank is not properly loaded, the suction strength will be reduced.

Please pour out the sewage before it exceeds the full water level. If it continues to be used after the full water level, the automatic water absorption stop device will not continue to be used.

At the end of the product use, please remove the handle, vacuum hose and dust tank and let the main engine run for 5-10 minutes to dry the inside of the main device:

14) Press down on the handle buckle and pull out the vacuum hose connector

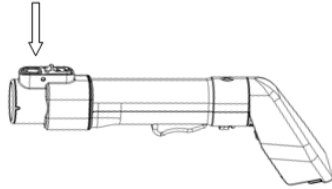

MAINTENANCE

During the maintenance, please be sure to turn off the device, and pull out the power plug. Do not water the machine, which may cause electric shock, injury or failure.

Do not use detergent, thinner, volatile oil, bleach, etc.
Do not use chemical rags.

Main body

Use a soft cloth sucked in warm water (below 40 degrees) and wring dry, wipe dirt. When the dirt is difficult to clean, please use a small amount of kitchen detergent to wipe the dirt, in order not to let the detergent residue, and then dry the water stains with a wring cloth.

Handle, dust bin, vacuum hose

Please remove it from the main machine after each use and dry it after washing.



recycling
bins

handle

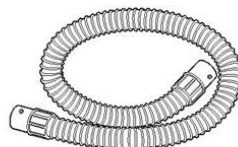

vacuum hose

Clean handle with water after removing transparent cover of suction inlet. If the nozzle is blocked, please remove the blockage after cleaning. Control there isn't any damage on the vacuum hose.

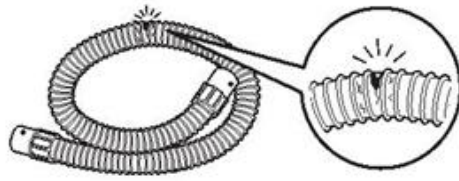

Filter net

If the vacuum filter is blocked, clean or replace it with a new one. After washing, the filter should be placed in a ventilated place, and then loaded back after it is confirmed to be dry.



After maintenance, be sure to install the filter screen.

IF ANY ISSUE

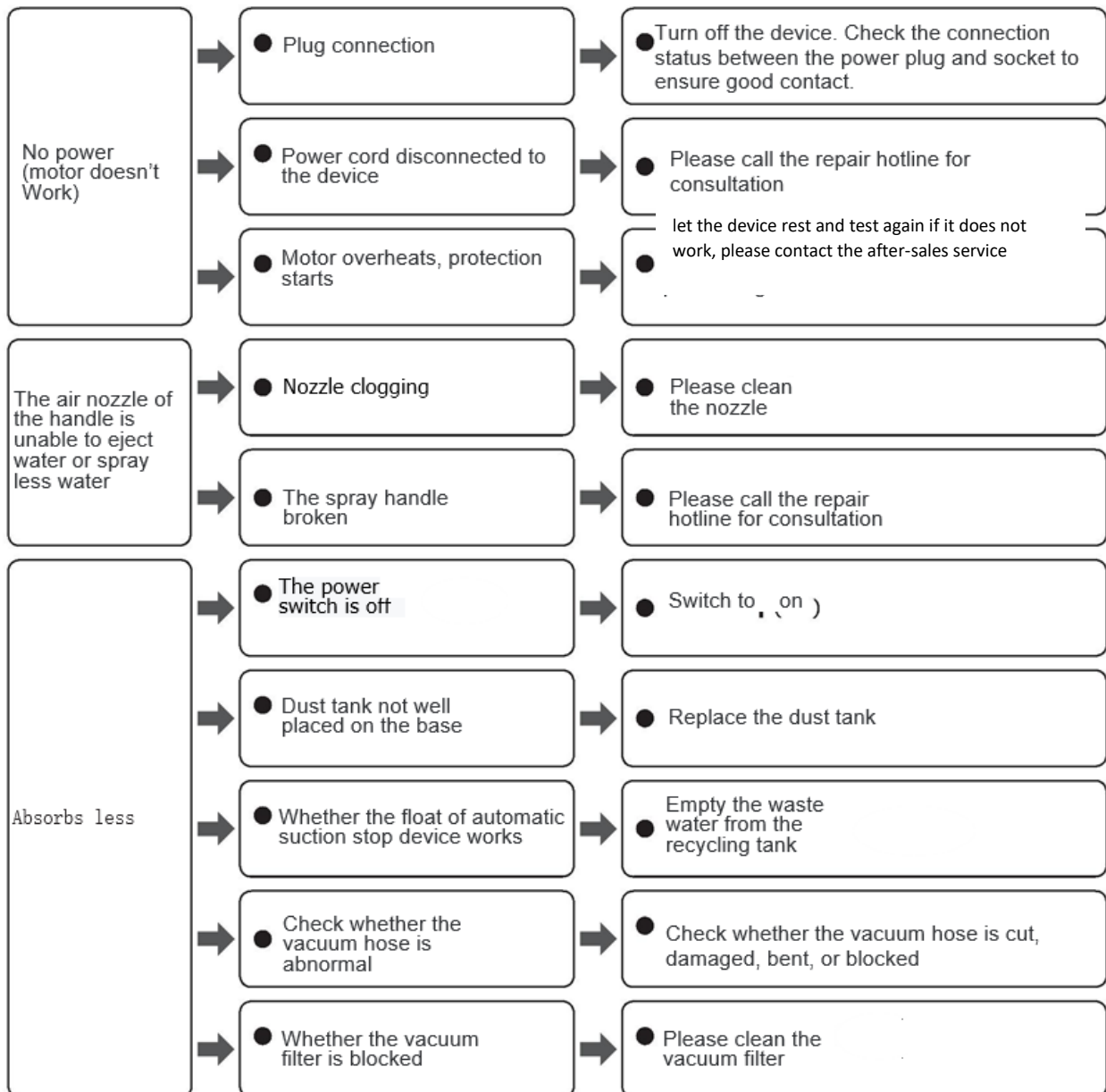

Do not decompose, repair or transform the product by yourself.

TECHNICAL INFORMATION

Voltage	AC 220V - 50 Hz
Rated voltage	650 W
Suction power	150 W
Dirty water tank	1.2 L
Clean water tank	1.4 L
Pipe dimensions	Diameter 31.5 mm x 1.7m
Water temperature	No more than 40°C
Unit dimensions	L 374 x W 249 x H318
Unit weight	4.5 Kg
Power cord length	3m

WARRANTY

H.KOENIG products are designed to provide reliable, long-lasting performance when used in accordance with the recommendations in the user manual. If your unit develops a problem during the warranty period, we will repair or replace it.

The warranty offered by H.KOENIG applies according to the conditions stated, in addition to the rights associated with the purchase of this product. The warranty periods comply with the provisions of articles L. 217-3, L. 217-5, L. 217-7 and L. 217-8 of the French Consumer Code. In addition, a warranty claim for hidden defects may be brought within 2 years of the discovery of the defect, in accordance with article 1648 of the French Civil Code.

The warranty is valid for :

- 2 years for new products.
- 1 year for used products, under the same conditions.

Proof of purchase is required for any warranty service.

This product can be repaired by H.KOENIG, during and after the warranty period. Accessories, consumables and parts replaceable directly by the user can be ordered, subject to availability, on our website: <https://sav.hkoenig.com>.

In addition, a commercial warranty may be offered, according to the terms detailed in the user manual.

WARRANTY CONDITIONS

The warranty covers:

- Defects affecting the quality or conformity of the product, when used under normal conditions.
- Repair, including labor and replacement of defective parts.

EXCLUSION OF WARRANTY

The warranty does not apply in the following cases :

- Normal wear and tear, including consumable parts such as filters, batteries, seals, brushes, accessories etc.
- These parts can be purchased from <https://sav.hkoenig.com>.

- Accidental damage, such as shocks, drops or careless handling.

Damage caused by improper use, including:

- Failure to comply with the instructions in the user manual or the specifications on the nameplate.
- Use of the device in unsuitable environments or with unapproved accessories.
- Incorrect or non-existent maintenance, such as failure to follow maintenance recommendations, including removal of obstructions (nozzles, ducts, filters, etc.).

External damage, such as:

- Extreme weather conditions, fires, floods, power surges or power cuts.
- Entry of water, dust or insects into the device, unless it is designed for these environments.
- Products modified or repaired by unauthorized third parties, or disassembled by the user without prior authorization.
- Professional or non-domestic use.
- Faulty installation or assembly, unless carried out by an authorized H.KOENIG technician or agent.
- Faulty installation or assembly, unless performed by an authorized H.KOENIG technician or agent.
- Products with missing, altered or illegible serial numbers.
- Failures due to circumstances beyond our control, such as natural disasters or exceptional events.

HOW TO BENEFIT FROM THE WARRANTY

For assistance, visit <https://sav.hkoenig.com>.

1. Enter your device reference to access available support: user guides, troubleshooting tips, FAQs, etc.
2. If no solution solves your problem, use the “Did the answer solve your problem?” option to access the support request form.
3. Once your request has been submitted, our after-sales team will contact you as soon as possible.

For warranty repairs:

- Make sure you keep your proof of purchase.
- Pack the product carefully before sending it to avoid further damage.

CONSUMABLE PARTS AND ACCESSORIES

Consumable parts such as filters, seals, batteries and other wearing parts are not covered by the warranty. These parts can be ordered directly from our website: <https://sav.hkoenig.com>.

If you have any questions, please do not hesitate to contact our customer service department at <https://sav.hkoenig.com>.

Environmental protection:



The battery may pollute the environment, you must remove the battery before discarding the appliance, or send the appliance to a designated recycling collection point.

This symbol on the product or in the instructions means that your electrical and electronic equipment should be disposed at the end of its life separately from your household waste. There are separate collection systems for recycling in the EU. For more information, please contact the local authority or your retailer where you purchased the product.

Adeva SAS / H.Koenig Europe - 8 rue Marc Seguin, 77290 Mitry-Mory, France

www.hkoenig.com - <https://en.hkoenig.com> - Tél: +33 1 64 67 00 05

FRANÇAIS

LIRE TOUTES LES INSTRUCTIONS AVANT D'UTILISER L'APPAREIL

INSTRUCTIONS DE SÉCURITÉ

1. Cet appareil peut être utilisé par des enfants âgés d'au moins 8 ans, à condition qu'ils soient surveillés et qu'ils aient reçu des instructions sur l'utilisation de l'appareil en toute sécurité et qu'ils soient pleinement conscients des dangers encourus.
2. Le nettoyage et l'entretien ne doivent pas être effectués par des enfants, sauf s'ils ont au moins 8 ans et sont surveillés par un adulte.
3. Gardez l'appareil et son cordon d'alimentation hors de portée des enfants de moins de 8 ans.
4. Lors de l'utilisation d'un équipement électrique, des précautions de sécurité doivent toujours être prises pour éviter tout risque d'incendie, de décharge électrique et/ou de blessure en cas de mauvaise utilisation.
5. Assurez-vous que la tension nominale sur la plaque correspond à la tension principale de votre installation. Si ce n'est pas le cas, contactez le revendeur et ne branchez pas l'appareil.
6. Ne laissez jamais l'appareil sans surveillance pendant son fonctionnement.

7. Veuillez garder ce mode d'emploi en lieu sûr et le remettre au futur propriétaire en cas de transfert de votre appareil.
8. N'utilisez pas cet appareil si son cordon ou sa fiche est endommagée, s'il ne fonctionne pas correctement, s'il a été abîmé ou est tombé par terre. Si le cordon d'alimentation est endommagé, il doit être remplacé par le fabricant ou son réparateur, ou une personne de même qualification afin d'éviter tout accident.
9. Ce dispositif n'est pas destiné à être utilisé par des personnes ayant une capacité réduite sur le plan physique, mental ou sensoriel ou un manque d'expérience et de connaissances, à moins qu'il ne leur ait été demandé de surveiller ou qu'ils aient reçu des instructions sur l'utilisation de l'appareil par une personne responsable de leur sécurité. Les enfants doivent être surveillés pour s'assurer qu'ils ne jouent pas avec l'appareil.
10. Cet appareil est destiné à être utilisé dans des environnements domestiques et similaires tels que :
 - les espaces de cuisine dans les magasins, bureaux et autres lieux de travail
 - les fermes
 - les hôtels, les motels et autres environnements résidentiels
 - les chambres d'hôtes
11. La machine est uniquement utilisée pour la maison et l'intérieur.
12. Ne jamais plonger l'appareil, son cordon ou la fiche dans l'eau ou tout autre liquide.

13. Lisez les instructions de fonctionnement avant d'utiliser l'appareil. Conservez précieusement les instructions, la garantie, le reçu et, si possible, la boîte avec les emballages intérieurs. Si vous donnez cet appareil à une autre personne, veuillez également lui transmettre le mode d'emploi.
14. N'utilisez pas l'appareil pour récupérer des produits toxiques (eau de Javel, ammoniacale, nettoyant de vidange, etc.)
15. N'utilisez pas l'appareil pour ramasser des objets durs ou tranchants tels que du verre, des clous, des vis, des pièces de monnaie, etc.

Utilisation du cordon et de la fiche d'alimentation :

1. Nettoyez régulièrement la fiche d'alimentation.
2. L'accumulation de poussière ou d'humidité peut conduire à une mauvaise isolation, et devenir la cause d'un incendie ou d'une décharge électrique. La fiche d'alimentation doit être complètement introduite dans la prise murale. Un court-circuit peut provoquer un incendie et une décharge électrique.
3. Veuillez débrancher le cordon d'alimentation de la prise lors de l'entretien, d'une inspection et d'un déplacement.
4. Ne débranchez pas la fiche si vous avez les mains humides. Cela peut entraîner une décharge électrique, des brûlures ou des blessures.
5. Ne laissez pas les bébés sucer la fiche d'alimentation.

Sinon, cela peut entraîner une décharge électrique ou des blessures.

6. Ne liez pas les fils lorsque l'appareil est branché. Une surchauffe peut provoquer des brûlures et un incendie. Le câble d'alimentation doit être déroulé avant utilisation.
7. Ne pas rayer, modifier, plier, étirer, tordre le câble d'alimentation, ni y suspendre des objets lourds ou y attacher des objets. Un câble d'alimentation endommagé peut provoquer un incendie et une décharge électrique.
8. Ne tirez pas sur le câble d'alimentation pendant le transport.
9. N'utilisez pas le câble ou la fiche d'alimentation si l'un ou l'autre est abîmé ou mal branchée à la prise. Un court-circuit peut provoquer un incendie et une décharge électrique. Si le câble est abîmé, veuillez appeler le revendeur.
10. N'utilisez pas l'appareil s'il gèle, respectez les caractéristiques de la prise ou de la fiche lors de l'utilisation, sinon cela peut provoquer un incendie.
11. N'utilisez pas un courant alternatif autre que du 220-240V. Cela peut provoquer un incendie ou une blessure.
12. Ne pulvérisiez pas de sprays (insecticide, après-shampooing, lotion, huile lubrifiante, etc.).
13. N'aspirez pas de matières inflammables (huile de lampe, essence, toner d'imprimante, etc.).
14. N'aspirez pas de fumée ou de chaleur.
15. N'aspirez pas de poussière.
16. N'approchez pas l'appareil d'objets inflammables, de cigarettes allumées, d'encens, etc. Cela peut provoquer un incendie en cas d'aspiration.

17. En cas d'anomalie ou de panne, arrêtez de l'utiliser, éteignez-le et débranchez-le. Sinon, cela pourrait provoquer un incendie ou une décharge électrique.
18. S'il y a un bruit ou une odeur inhabituelle, veuillez cesser de l'utiliser et appeler le revendeur.
19. N'essayez pas de démonter, réparer ou modifier l'appareil. Cela peut entraîner un incendie, une décharge électrique et des blessures. Pour les réparations, veuillez appeler le revendeur.
20. Ne placez pas l'appareil sous la pluie, dans l'eau, dans la salle de bains et d'autres zones humides.
21. Ne laissez pas l'appareil être mouillé ou aspergée d'eau. Un incendie et une décharge électrique peuvent se produire.
22. N'aspirez pas la saleté, la poussière, le vomi, etc. Si celui-ci est infecté, il peut causer des maladies.
23. N'utilisez pas l'appareil à d'autres fins que le nettoyage.
24. N'utilisez pas l'appareil à l'extérieur, hors de l'enceinte domestique.
25. N'approchez pas l'appareil des sources potentielles d'incendie, les appareils de serre, etc. L'air pulsé peut provoquer un incendie dans un radiateur.
26. N'utilisez pas l'appareil lorsque la buse d'air est bouchée par un corps étranger. Éteignez l'appareil en cas de problème.
27. Si l'eau gèle à basse température, videz le bac, le réservoir de nettoyage, le tuyau et le pistolet de pulvérisation, de l'eau résiduelle. C'est une cause possible de panne.

28. Ne vous asseyez pas ou ne vous appuyez pas sur cet appareil. Ne l'utilisez pas à proximité des enfants. Ne laissez pas de jeunes enfants jouer avec.
29. Ne l'utilisez pas à l'extérieur de la maison. Cela peut provoquer un problème entraînant un court-circuit ou un incendie.
30. N'utilisez pas l'appareil lorsque l'aspiration est bouchée.
31. Lorsque vous débranchez, ne tirez pas sur le cordon d'alimentation, mais tenez la fiche d'alimentation. Un câble d'alimentation endommagé peut provoquer un incendie ou une décharge électrique.
32. Veillez à retirer la fiche d'alimentation de la prise après utilisation.

Cet appareil peut être utilisé par des enfants à partir de 8 ans et par des personnes ayant des capacités physiques, sensorielles ou mentales réduites, ou un manque d'expérience et de connaissances, à condition qu'elles aient été placées sous surveillance ou qu'elles aient reçu des instructions concernant l'utilisation de l'appareil en toute sécurité et qu'elles comprennent les dangers encourus. Les enfants ne doivent pas jouer avec l'appareil. Le nettoyage et l'entretien par l'utilisateur ne doivent pas être effectués par des enfants sans surveillance.

Autres avertissements :

1. Ce produit est utilisé pour enlever la saleté par frottement. Le réservoir d'eau ne doit pas être rempli d'eau du robinet à plus de 40 degrés et d'eau ionisée alcaline.
2. Cet appareil ne doit pas être employé pour nettoyer de

l'artisanat d'art, des fibres à faible teneur en eau (soie, rayonne, tissu d'ammoniaque en cuivre et soie, etc.), des produits à faible teneur en eau (fourrure, produits en cuir, vêtements souples, meubles en bois massif, produits en bois laqué, vernis, etc.), et d'autres surfaces facilement rayables (plancher, table, etc.).

3. Ne pas incliner ou laisser pendre l'appareil lorsqu'il est rempli d'eau. Cela peut provoquer des fuites d'eau et mouiller le sol.
4. S'il y a trop de bulles dans le réservoir d'évacuation, cessez de l'utiliser quand il dépasse le niveau max de l'eau et videz le réservoir, sinon une panne peut survenir.
5. Lors de l'utilisation d'un détergent peu moussant, il faut le diluer 20 fois, puis l'appliquer sur l'objet qui a été nettoyé avec l'appareil.
6. Lors de l'utilisation de détergent, veuillez vérifier si cela n'abîme pas l'objet à nettoyer avant. Si l'appareil est utilisé sur une couverture en laine, cela peut bloquer l'aspiration et provoquer l'arrêt du fonctionnement de l'appareil.
7. Après avoir utilisé l'appareil dans les régions froides, assurez-vous de vider l'eau résiduelle du réservoir d'évacuation, du réservoir d'eau, du système d'aspiration et du tuyau.
8. N'utilisez pas l'appareil lorsque la brosse d'aspiration est bouchée par un corps étranger. Éteignez l'appareil en cas de problème. Si vous continuez à utiliser l'appareil qui est bloqué/endommagé ; le moteur peut surchauffer. Dans ce cas, appuyez sur l'interrupteur [OFF] et débranchez le cordon d'alimentation. Placez l'appareil au frais pendant

environ 1 heure, avant de l'utiliser à nouveau.

9. Lorsque vous déplacez l'appareil, mettez la poignée de la brosse d'aspiration sur le support de poignée, et enrroulez le câble d'alimentation autour de son support.

N'aspirez pas les choses suivantes :

- Un grand volume d'ordures
- Beaucoup de sable et de cailloux
- Des objets en or en forme d'épingle ou de clou
- Du verre, etc.
- Sacs en plastique, bas, bas de soie, etc.
- Un appareil pouvant démarrer seul
- La poussière sèche et humide.

DESCRIPTION DU PRODUIT

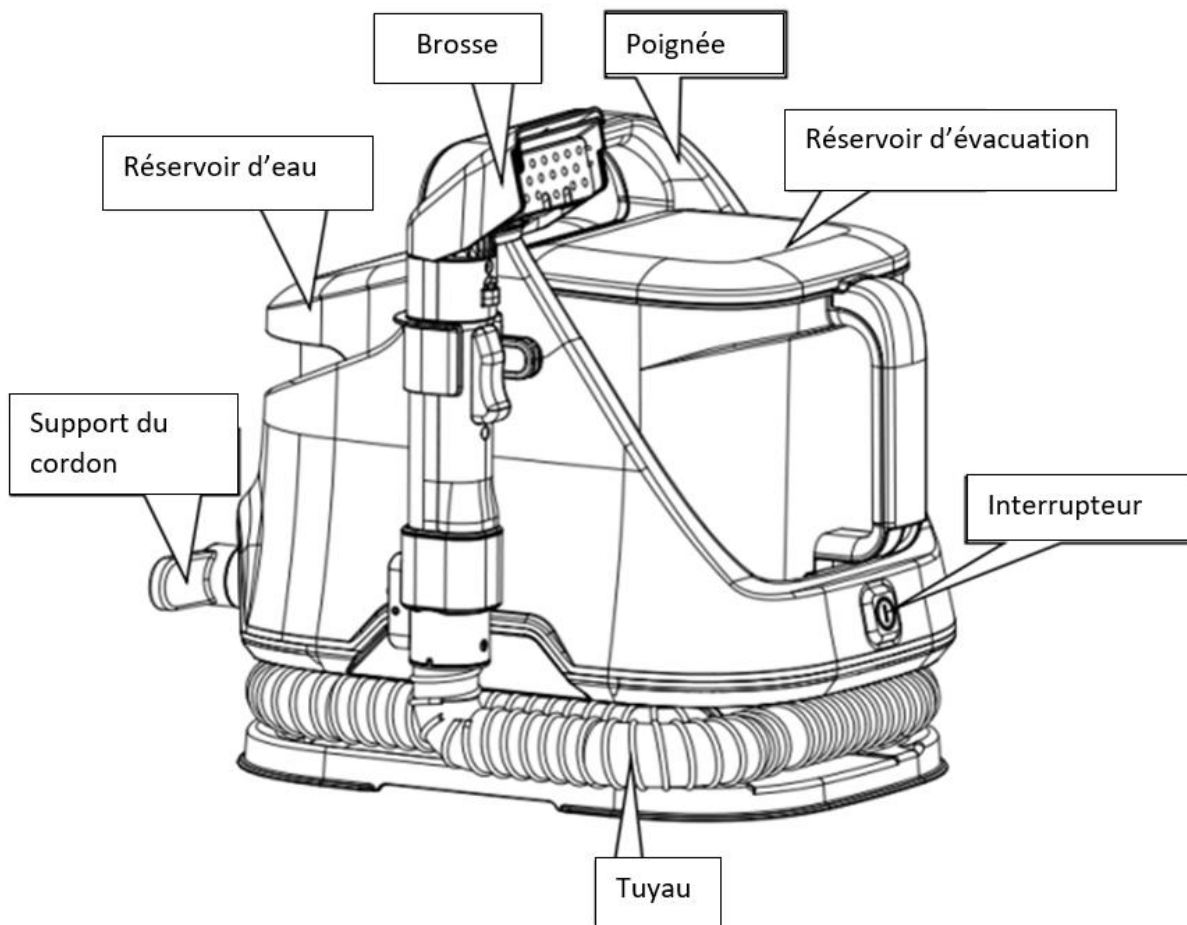

UTILISATION

- 1) Installer le support de la poignée sur le moteur principal

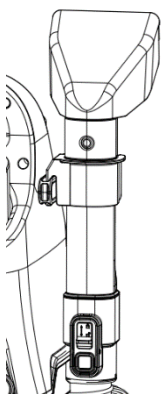

Veillez-vous assurer que le couvercle du réservoir d'évacuation est fermé. Ne mettez pas d'eau sauf de l'eau du robinet ou de l'eau ionisée alcaline dans le réservoir d'eau, sinon cela pourrait entraîner une panne. Veuillez enlever l'eau du réservoir après utilisation. Conserver l'eau peut provoquer des fuites ou des moisissures.

- 2) Raccordement du tuyau d'aspiration

Le tuyau est inséré autour de la base de l'appareil.

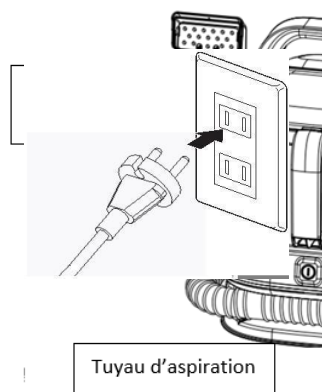

3) Raccordement du manche

La brosse munie d'un manche est fixée sur l'appareil.

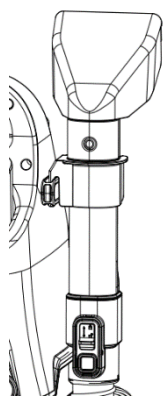

4) Ouvrir le couvercle du réservoir d'eau fixé à la poignée de l'appareil et verser de l'eau du robinet

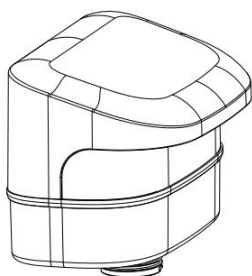

5) Branchez l'appareil.

Avant d'insérer la fiche d'alimentation dans la prise, assurez-vous que l'interrupteur est éteint.

6) Appuyez sur l'interrupteur pour allumer l'appareil.

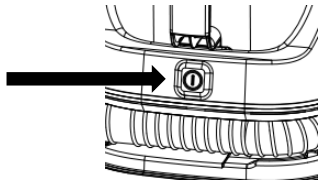

7) Nettoyage

Tenez le manche avec la buse dirigée vers le bas et appuyez plusieurs fois sur la gâchette. Lorsque vous pulvérisez de l'eau, le manche est incliné. La buse doit être légèrement inclinée vers l'avant et vers le bas, sinon l'écoulement de l'eau peut être irrégulier.

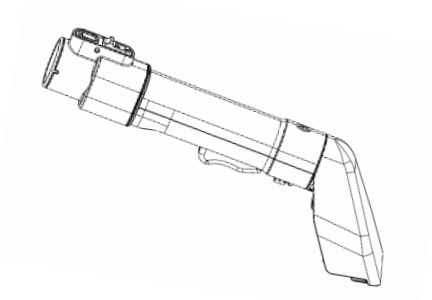

Lors de la pulvérisation d'eau, la buse à l'avant doit être dirigée vers l'endroit à nettoyer en-dessous pour que le nettoyage soit efficace. Lors du transport, elle est fixée sur le support du manche et le support du tuyau. Veuillez fixer la brosse d'aspiration et le tuyau sur leur support respectif.

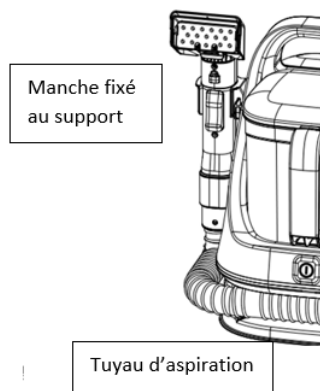

8) Tenez fermement la brosse d'aspiration sans pulvériser de l'eau propre et tout en absorbant l'eau.

Appuyez sur l'entrée d'aspiration d'eau sale et poussez lentement la brosse vers l'avant. L'eau ruisselle lorsque vous relâchez la gâchette de pulvérisation. Ne pulvérisez pas l'eau en continu au même endroit, l'eau est rapidement absorbée après la pulvérisation ; si l'humidité reste en profondeur, cela peut provoquer de la moisissure.

QUAND IL S'AGIT DE TACHES TENACES

Pour les taches difficiles à enlever, vous pouvez utiliser un détergent.

Ne mettez pas le détergent dans le réservoir d'eau. Il s'agit d'un usage externe uniquement. Avant

d'utiliser le détergent, vérifiez qu'il ne provoque pas de décoloration et d'autres problèmes. S'il n'y a pas de problème, vous pouvez utiliser normalement le détergent.

N'utilisez pas de diluants, d'huiles volatiles, d'eau de Javel ou de solvants inflammables ou non. Cela peut provoquer une décoloration, un dysfonctionnement et un incendie.

Recommandé :

Eau ionisée alcaline forte

Bicarbonate de soude

Acide citrique

Acide hypochloreux

Détergents peu moussants, etc....

À éviter :

Détergent neutre pour cuisine

Détergent alcalin puissant

Détergent acide puissant

Des détergents très moussants peuvent provoquer l'aspiration de la mousse dans l'appareil

- Après avoir effectué l'essai de contrôle, appliquez le détergent sur le tapis et frottez sur les taches.

Concernant la quantité et l'utilisation du détergent, veuillez respecter soigneusement la méthode et les précautions d'emploi indiquées.

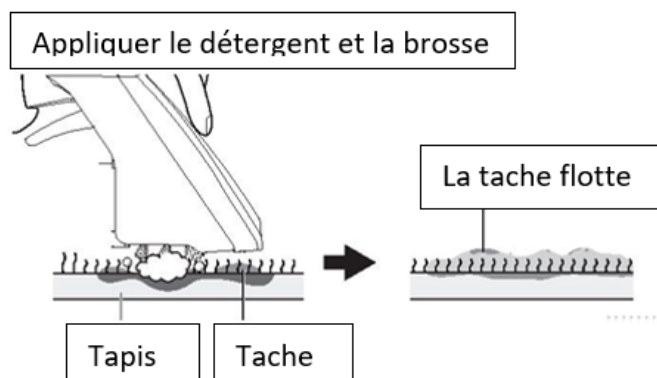

- Aspirez la tache

Lorsque la tache flotte, utilisez la bonne méthode pour aspirer la tache. Elle doit être absorbée après avoir rempli le réservoir d'eau propre du robinet.

L'eau tiède (toujours en dessous de 40 degrés) est encore plus efficace.

Pour éviter les résidus de détergent, veuillez absorber soigneusement.

Lorsque la mousse dans le réservoir d'évacuation dépasse le niveau d'eau max, veuillez arrêter l'opération et vider le réservoir. Sinon, de l'eau peuvent passer dans le moteur principal.

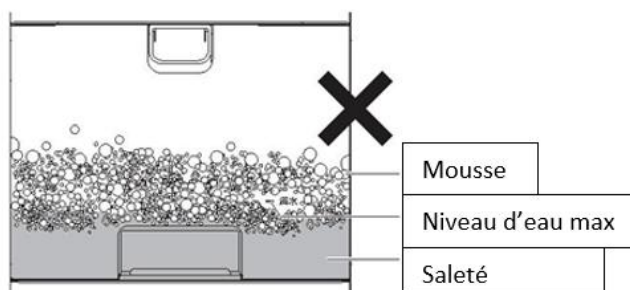

9) Appuyez sur l'interrupteur d'alimentation pour éteindre l'appareil.

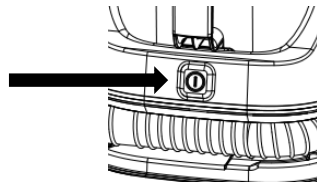

10) Débranchez l'appareil

Avant de débrancher la fiche de la prise électrique, assurez-vous que l'interrupteur est éteint. Lorsque vous retirez la fiche, ne tirez pas sur le câble d'alimentation, mais sur la fiche.

11) Retirez le réservoir d'évacuation. Videz le réservoir à poussière et nettoyez le réservoir d'eau. Retirez le tuyau d'aspiration et la poignée pour les ranger.

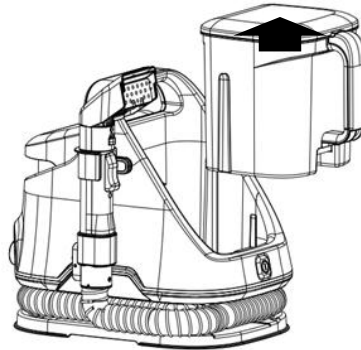

12) Ouvrez le couvercle du réservoir d'évacuation et laissez l'eau couler par l'orifice d'arrivée.

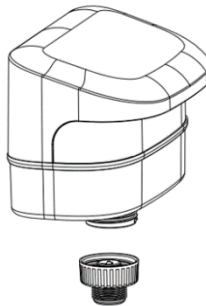

13) Rincer à l'eau courante depuis l'ouverture arrière du réservoir d'évacuation à la fin de l'opération.

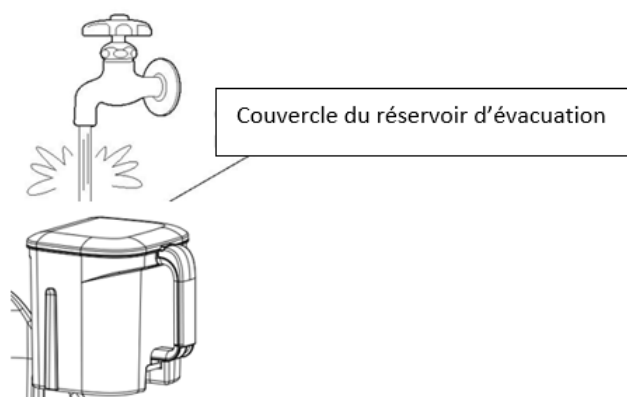

Si la saleté laissée à l'intérieur du réservoir d'évacuation et du tuyau d'aspiration n'est pas enlevée, cela entraînera la reproduction de micro-organismes et de bactéries et dégagera des odeurs.

- 14) Le couvercle du réservoir d'évacuation doit être remplacé selon la méthode d'installation d'origine et le réservoir installé à nouveau sur l'appareil.

Veillez vous assurer que le couvercle du réservoir d'évacuation est correctement fermé, sinon il pourrait fuir.

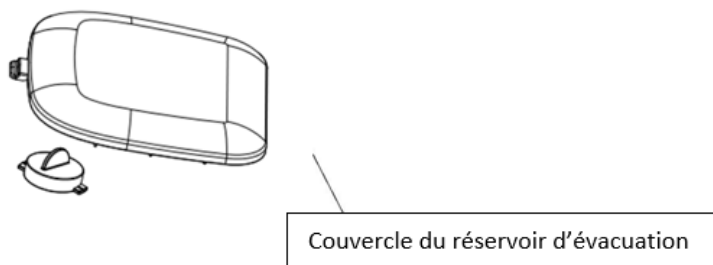

Remplacez le réservoir d'évacuation sur l'appareil. Si ce n'est pas le cas, la puissance d'aspiration sera réduite.

Veillez vider l'eau sale avant qu'elle ne dépasse le niveau d'eau max, sinon le dispositif d'arrêt automatique d'absorption d'eau se déclenchera.

À la fin de l'utilisation du produit, retirez la brosse, le tuyau d'aspiration et le réservoir d'évacuation, puis laissez le moteur principal fonctionner pendant 5 à 10 minutes pour sécher l'intérieur du moteur :

- 15) Appuyez sur le fermoir du manche et retirez le raccord du tuyau d'aspiration

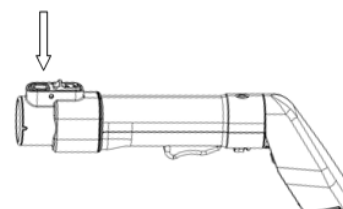

ENTRETIEN

Pendant l'entretien, assurez-vous d'éteindre l'appareil et de débrancher la fiche d'alimentation. Ne mouillez pas l'appareil, ce qui pourrait provoquer une décharge électrique, des blessures ou une défaillance.

N'utilisez pas de détergent, de diluant, d'huile volatile, d'eau de Javel, etc.
N'utilisez pas de chiffons chimiques.

Corps de l'appareil

Utilisez un chiffon doux imprégné d'eau tiède (moins de 40 degrés) et essuyez la saleté. Lorsque la saleté est difficile à nettoyer, veuillez utiliser une petite quantité de détergent de cuisine pour enlever la saleté et afin de ne pas laisser de résidu de détergent, puis séchez les gouttelettes d'eau avec un chiffon sec.

Manche, réservoir d'évacuation, tuyau d'aspiration

Veillez retirer le tuyau de l'appareil après chaque utilisation et le sécher après le lavage.

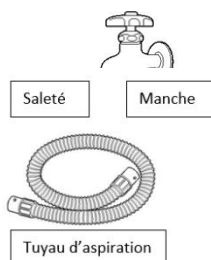

Nettoyer le manche avec de l'eau après avoir retiré le couvercle transparent de l'entrée d'aspiration.

Si la buse est bouchée, veuillez la déboucher après le nettoyage.

Veillez vérifier s'il y a des dommages sur le tuyau d'aspiration.

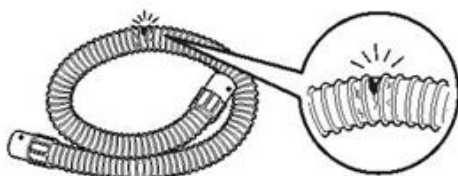

Filtre

Si le filtre est bouché, nettoyez-le ou remplacez-le par un nouveau.

Après le lavage, le filtre doit être placé dans un endroit ventilé, puis réplacé une fois qu'il est bien sec.

Après l'entretien, assurez-vous d'installer le tamis du filtre.



EN CAS DE PROBLÈME

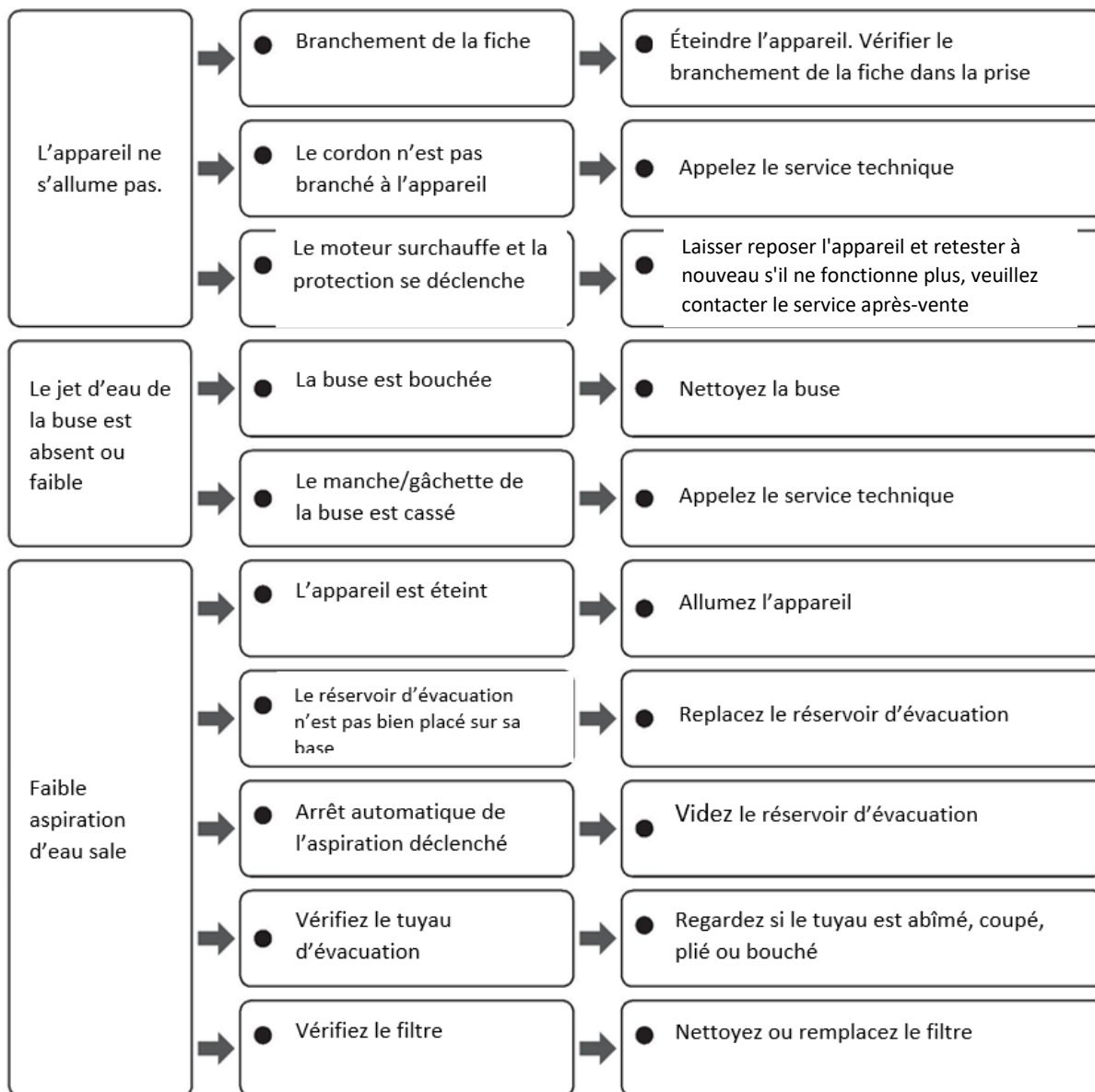

Ne pas démonter, réparer ou modifier l'appareil par vous-même.

INFORMATIONS TECHNIQUES

Tension	AC 220V – 50 Hz
Tension nominale	650 W
Puissance d'aspiration	150 W
Réservoir eaux sales	1.2 L
Réservoir eau propre	1.4 L
Dimensions du tuyau	Diamètre 31.5 mm x 1.7m
Température de l'eau	Pas plus de 40°C
Dimensions de l'appareil	L 374 x W 249 x H318
Poids de l'appareil	4.5 Kg
Longueur du cordon d'alimentation	3m

GARANTIE

Les produits H.KOENIG sont conçus pour offrir des performances fiables et durables lorsqu'ils sont utilisés conformément aux recommandations du manuel d'utilisation. Si votre appareil rencontre un problème pendant la période de garantie, nous nous engageons à le réparer ou à le remplacer.

La garantie proposée par H.KOENIG s'applique selon les conditions énoncées, en complément des droits liés à l'achat de ce produit. Les durées de garanties respectent les dispositions des articles L. 217-3, L. 217-5, L. 217-7 et L. 217-8 du Code de la consommation. En complément, l'action en garantie pour vices cachés peut être intentée dans un délai de 2 ans suivant la découverte du vice, conformément à l'article 1648 du Code civil.

La garantie est valable :

- 2 ans pour les produits neufs.
- 1 an pour les produits d'occasion, dans les mêmes conditions.

Un justificatif d'achat est obligatoire pour toute intervention sous garantie.

Ce produit est réparable par H.KOENIG, pendant et après la période de garantie. Les accessoires, consommables et pièces remplaçables directement par l'utilisateur peuvent être commandés, sous réserve de disponibilité, sur notre site : <https://sav.hkoenig.com>.

En complément, une garantie commerciale peut être proposée, selon les termes détaillés dans le manuel d'utilisation.

CONDITIONS DE GARANTIE

La garantie couvre :

- Les défauts qui affectent la qualité ou la conformité du produit, lorsqu'il est utilisé dans des conditions normales d'utilisation.
- La réparation, incluant la main-d'œuvre et le remplacement des pièces défectueuses.

EXCLUSION DE GARANTIE

La garantie ne s'applique pas dans les cas suivants :

- Usure normale, y compris les pièces consommables comme les filtres, batteries, joints, brosses, accessoires etc.
Ces pièces peuvent être achetées sur <https://sav.hkoenig.com>.
- Dommages accidentels, tels que chocs, chutes ou manipulations imprudentes.

Dommages causés par une utilisation non conforme, incluant :

- Non-respect des consignes du manuel d'utilisation ou des spécifications indiquées sur la plaque signalétique.

- Utilisation de l'appareil dans des environnements non adaptés ou avec des accessoires non homologués.
- Entretien incorrect ou inexistant, comme le non-respect des recommandations d'entretien, y compris l'élimination des obstructions (buses, conduits, filtres, etc.).

Dommages externes, tels que :

- Conditions météorologiques extrêmes, incendies, inondations, surtensions ou coupures de courant.
- Entrée d'eau, de poussière ou d'insectes dans l'appareil, sauf si celui-ci est conçu pour ces environnements.
- Produits modifiés ou réparés par des tiers non habilités, ou démontés par l'utilisateur sans autorisation préalable.
- Utilisation professionnelle ou à des fins autres que domestiques.
- Installation ou assemblage défectueux, sauf s'ils ont été réalisés par un technicien ou un agent autorisé H.KOENIG.
- Produits dont le numéro de série est absent, altéré ou illisible.
- Défaillances dues à des circonstances indépendantes de notre contrôle, comme des catastrophes naturelles ou des événements exceptionnels.

COMMENT BÉNÉFICIER DE LA GARANTIE

Pour toute assistance, rendez-vous sur <https://sav.hkoenig.com>.

1. Saisissez la référence de votre appareil pour accéder aux supports disponibles : guides d'utilisation, conseils de dépannage, FAQ, etc.
2. Si aucune solution ne résout votre problème, utilisez l'option « Est-ce que la réponse a résolu votre problème ? » pour accéder au formulaire de demande d'assistance.
3. Une fois votre demande soumise, notre équipe SAV vous contactera dans les meilleurs délais.

Pour les réparations sous garantie :

- Assurez-vous de conserver votre justificatif d'achat.
- Emballez soigneusement le produit avant de l'envoyer pour éviter tout dommage supplémentaire.

PIÈCES CONSOMMABLES ET ACCESSOIRES

Les pièces consommables telles que les filtres, joints, batteries et autres pièces d'usure ne sont pas couvertes par la garantie. Ces pièces peuvent être commandées directement sur notre site : <https://sav.hkoenig.com>.

Pour toute question, n'hésitez pas à contacter notre service après-vente via <https://sav.hkoenig.com>.

PROTECTION DE L'ENVIRONNEMENT



La batterie peut polluer l'environnement, vous devez donc la retirer avant de jeter l'appareil ou de l'apporter à un point de collecte agréé.

Ce symbole sur le produit ou dans le mode d'emploi signifie que votre équipement électrique et électronique doit être mis au rebut à l'écart des déchets ménagers. Il existe des systèmes de tri pour recycler ce type de produit dans l'UE. Pour plus d'informations, veuillez contacter votre municipalité ou le revendeur auprès duquel vous avez acheté le produit.

Adeva SAS / H.Koenig Europe - 8 rue Marc Seguin, 77290 Mitry-Mory, France

www.hkoenig.com - <https://sav.hkoenig.com> - Tél: +33 1 64 67 00 05

DEUTCH

LESEN SIE ALLE HINWEISE, BEVOR SIE IHR GERÄT BENUTZEN

SICHERHEITSHINWEISE

1. Dieses Gerät kann von Kindern ab 8 Jahren verwendet werden, sofern sie beaufsichtigt werden und eine Anleitung zur sicheren Verwendung des Geräts erhalten haben und sich der damit verbundenen Gefahren bewusst sind.
2. Reinigung und Wartung sollten nicht von Kindern durchgeführt werden, es sei denn, sie sind mindestens 8 Jahre alt und werden von einem Erwachsenen beaufsichtigt.
3. Bewahren Sie das Gerät und das Netzkabel außerhalb der Reichweite von Kindern unter 8 Jahren auf.
4. Bei der Verwendung elektrischer Geräte müssen stets Sicherheitsvorkehrungen getroffen werden, um die Gefahr eines Brandes, eines elektrischen Schlages und/oder von Verletzungen im Falle eines Missbrauchs zu vermeiden.
5. Vergewissern Sie sich, dass die Spannungsangabe auf dem Typenschild mit der Netzspannung Ihrer Anlage übereinstimmt. Sollte dies nicht der Fall sein, wenden Sie sich an den Händler und schließen Sie das Gerät nicht an.

6. Lassen Sie das Gerät während des Betriebs niemals unbeaufsichtigt.
7. Bitte bewahren Sie dieses Dokument auf und geben Sie es dem zukünftigen Besitzer im Falle einer Weitergabe Ihres Geräts.
8. Nehmen Sie dieses Gerät nicht in Betrieb, wenn das Netzkabel oder der Netzstecker beschädigt ist, wenn es nicht richtig funktioniert oder wenn es beschädigt wurde oder heruntergefallen ist. Wenn das Netzkabel beschädigt ist, muss es vom Hersteller oder seinem Kundendienst oder einer ähnlich qualifizierten Person ausgetauscht werden, um eine Gefährdung zu vermeiden.
9. Dieses Gerät ist nicht für die Verwendung durch Personen mit eingeschränkten körperlichen, geistigen oder sensorischen Fähigkeiten oder mangelnder Erfahrung und Kenntnissen bestimmt, es sei denn, sie wurden gebeten, das Gerät zu überwachen, oder sie wurden von einer für ihre Sicherheit verantwortlichen Person in die Verwendung des Geräts eingewiesen. Kinder sollten beaufsichtigt werden, um sicherzustellen, dass sie nicht mit dem Gerät spielen.
10. Dieses Gerät ist für die Verwendung in Haushalten und ähnlichen Bereichen vorgesehen, wie z. B.:
 - Küchen in Geschäften, Büros und anderen Arbeitsumgebungen
 - Bauernhöfen
 - in Hotels, Motels und anderen Wohnumgebungen
 - Gästezimmern

11. Die Maschine ist nur für den Haushalt und für Innenräume geeignet.
12. Tauchen Sie das Gerät, das Netzkabel oder den Stecker niemals in Wasser oder eine andere Flüssigkeit.
13. Lesen Sie die Bedienungsanleitung vor der Inbetriebnahme des Gerätes sorgfältig durch und bewahren Sie die Anleitung einschließlich des Garantiescheines, der Quittung und möglichst auch des Kartons mit der inneren Verpackung auf. Wenn Sie dieses Gerät an andere Personen weitergeben, geben Sie bitte auch die Bedienungsanleitung weiter.
14. Verwenden Sie das Gerät nicht zum Aufsaugen giftiger Produkte (Chlorbleiche, Ammoniak, Abflussreiniger usw.)
15. Verwenden Sie das Gerät nicht zum Aufnehmen harter oder scharfer Gegenstände wie Glas, Nägel, Schrauben, Münzen usw..

Verwendung von Netzkabel und Netzstecker:

1. Netzstecker regelmäßig abstauben.
2. Staubansammlungen oder Feuchtigkeit können zu einer schlechten Isolierung führen und die Ursache für Brände oder Stromschläge sein. Der Netzstecker muss vollständig in die Steckdose eingesteckt werden. Ein Kurzschluss kann zu Feuer und Stromschlag führen.
3. Ziehen Sie bitte den Netzstecker aus der Steckdose, um das Gerät zu warten, zu überprüfen und zu transportieren.
4. Ziehen Sie nicht den Netzstecker, wenn Sie feuchte

- Hände haben. Dies kann zu einem elektrischen Schlag, Verbrennungen oder Verletzungen führen.
5. Erlauben Sie Kleinkindern nicht, den Netzstecker abzulecken. Dies kann zu einem Stromschlag oder Verletzungen führen.
 6. Verbinden Sie die Drähte nicht, wenn das Gerät eingeschaltet ist. Überhitzung kann zu Verbrennungen und Feuer führen. Das Netzkabel muss vor dem Gebrauch herausgezogen werden.
 7. Nicht kratzen, bearbeiten, überbiegen, dehnen, verdrehen, schwere Gegenstände aufhängen, Gegenstände einklemmen. Beschädigte Stromkabel können zu Bränden und Stromschlägen führen.
 8. Ziehen Sie nicht am Netzkabel während eines Transports.
 9. Benutzen Sie das Netzkabel oder den Netzstecker nicht, wenn es im Inneren freiliegt oder lose in der Steckdose steckt. Ein Kurzschluss kann zu Feuer und Stromschlag führen. Wenn das Netzkabel beschädigt ist, rufen Sie bitte den Hersteller an.
 10. Überschreiten Sie nicht den Gefrierrahmen, die Steckdose oder den Verlängerungsstecker bei der Verwendung. Dies kann sogar zu Bränden führen.
 11. Verwenden Sie keine andere Netzspannung als 220-240 V. Dies kann zu Bränden führen.
 12. Sprühen Sie keine Sprühmittel (Insektizide, Haarspülungen, Lotionen, Schmieröle usw.).
 13. Nehmen Sie keine brennbaren Materialien (Lampenöl, Benzin, Druckertoner usw.) auf.

14. Nehmen Sie keinen Rauch oder Hitze auf.
15. Nehmen Sie keinen trockenen Staub auf.
16. Nähern Sie sich nicht brennbaren Gegenständen, angezündeten Zigaretten, Rauchwaren usw. Beim Einsaugen kann es zu Bränden kommen.
17. Im Falle einer Anomalie oder eines Defekts schalten Sie das Gerät bitte aus und ziehen Sie den Netzstecker. Es besteht Brand- oder Stromschlaggefahr.
18. Bei ungewöhnlichen Geräuschen oder Gerüchen stellen Sie bitte die Nutzung ein und rufen Sie die Shop-Hotline an.
19. Zerlegen, reparieren oder modifizieren Sie das Gerät nicht. Dies kann zu Bränden, Stromschlägen und Verletzungen führen. Für Reparaturen rufen Sie bitte die Hotline des Geschäfts an.
20. Nicht bei Regen, im Badezimmer oder in anderen feuchten Räumen aufstellen.
21. Achten Sie darauf, dass das Gerät nicht unter Wasser getaucht wird. Es besteht Brand- und Stromschlaggefahr.
22. Saugen Sie keinen Schmutz, Staub, Erbrochenes usw. ein. Es kann Infektionskrankheiten verursachen.
23. Verwenden Sie es nicht für andere Zwecke als zur Reinigung.
24. Benutzen Sie das Gerät nicht im Freien, außerhalb des Hausgebrauchs.
25. Nähern Sie sich nicht Brandherden, Gewächshausgeräten usw. Der Wind kann dazu führen,

dass ein Feuer in einem Heizkörper aufflackert und einen Brand verursacht.

26. Verwenden Sie das Gerät nicht, wenn die Luftdüse durch einen Fremdkörper blockiert ist. Schalten Sie das Gerät in einem solchen Fall aus.

27. Wenn das Wasser bei niedrigen Temperaturen gefriert, gießen Sie das Wasser im Staubbehälter, im Reinigungsbehälter, im Einfüllstutzen und in der Spritzpistole aus. Es könnte eine mögliche Fehlerursache sein.

28. Setzen oder lehnen Sie sich nicht auf dieses Produkt. Benutzen Sie es nicht dort, wo Kinder es erreichen können. Bitte lassen Sie kleine Kinder nicht damit spielen.

29. Nicht außerhalb des Hauses verwenden. Kann einen Defekt verursachen, der zu einem Kurzschluss oder Brand führen kann.

30. Nicht verwenden, wenn die Absaugung blockiert ist.

31. Fassen Sie beim Herausziehen des Netzsteckers nicht das Netzkabel, sondern den Netzstecker an. Ein beschädigtes Netzkabel kann zu einem Brand oder Stromschlag führen.

32. Ziehen Sie nach dem Gebrauch unbedingt den Netzstecker aus der Steckdose.

Dieses Gerät kann von Kindern ab 8 Jahren und von Personen mit eingeschränkten physischen, sensorischen oder geistigen Fähigkeiten oder Mangel an Erfahrung und Wissen benutzt werden, sofern sie beaufsichtigt werden oder Anweisungen zur sicheren Benutzung des Geräts

erhalten haben und die damit verbundenen Gefahren verstehen. Kinder dürfen nicht mit dem Gerät spielen. Die Reinigung und Wartung durch den Nutzer sollte nicht von unbeaufsichtigten Kindern durchgeführt werden.

Sonstige Warnungen:

1. Dieses Produkt wird verwendet, um Schmutz durch Schrubben zu entfernen. Der Wassertank sollte nicht mit Leitungswasser von mehr als 40 Grad und wässrige Lösung von alkalischen Ionen befüllt werden.
2. Kunsthandwerk, wasserschwache Fasern (Seide, Modelle, Rayon- und Kupfer-Ammoniak-Seidenstoffe usw.), wasserschwache Produkte (Pelze, Lederprodukte, leichte Kleidung, Massivholzmöbel, lackierte Holzprodukte, Lackwaren usw.) und andere leicht zerkratzbare Oberflächen (Fußboden, Tischplatte usw.) sollten nicht verwendet werden.
3. Kippen oder lassen Sie das Gerät nicht fallen, wenn es mit Wasser gefüllt ist. Dadurch kann Wasser austreten und der Boden nass werden.
4. Wenn sich zu viele Luftblasen im Staubtank befinden, stellen Sie bitte den Betrieb ein, wenn der Wasserstand überschritten wird, und lassen Sie das Abwasser ab, da dies sonst zu einem Ausfall führen kann.
5. Bei der Verwendung von Reinigungsmitteln kann das schwach schäumende Reinigungsmittel 20-fach verdünnt verwendet und nach Gebrauch auf das zu reinigende Objekt gestrichen werden.

6. Prüfen Sie vor der Verwendung von Waschmittel, ob es das Reinigungsobjekt beeinträchtigt. Wenn der Korpus auf eine Woldecke gelegt wird, kann dies dazu führen, dass die Belüftung blockiert wird und die Maschine nicht mehr läuft.

7. Achten Sie darauf, dass nach dem Einsatz des Geräts in kalten Gebieten das Restwasser im Staubbehälter, Reinigungsbehälter, Saugbereich und Schlauch abgelassen wird.

Verwenden Sie das Gerät nicht, wenn die Luftdüse durch einen Fremdkörper blockiert ist. Schalten Sie das Gerät in einem solchen Fall aus. Wenn Sie das blockierte/beschädigte Gerät weiter benutzen, kann der Motor überhitzt werden.

Drücken Sie in diesem Fall den Netzschalter [off], und ziehen Sie den Netzstecker. Legen Sie das Gerät in den Schatten. Nach etwa 1 Stunde ist die Schutzvorrichtung entfernt und Sie können das Gerät weiter benutzen.

8. Wenn Sie die gesamte Maschine bewegen, hängen Sie bitte den Sauggriff an die Aufhängung des Griffs, und das Stromkabel wird in den Kabelhalter gerollt.

Vermeiden Sie das Einsaugen der folgenden Gegenstände:

- Große Müllmengen
- Viel Sand und Kieselsteine
- Hartes Gold, wie bei einer Nadel oder einem Nagel

- Glas, etc.
- Plastiksäcke, Strümpfe, Seidenstrümpfe, usw.
- Objekte, die leicht intern angeschlossen werden können
- Trockenen und feuchten Staub nicht einsaugen.

PRODUKTBESCHREIBUNG

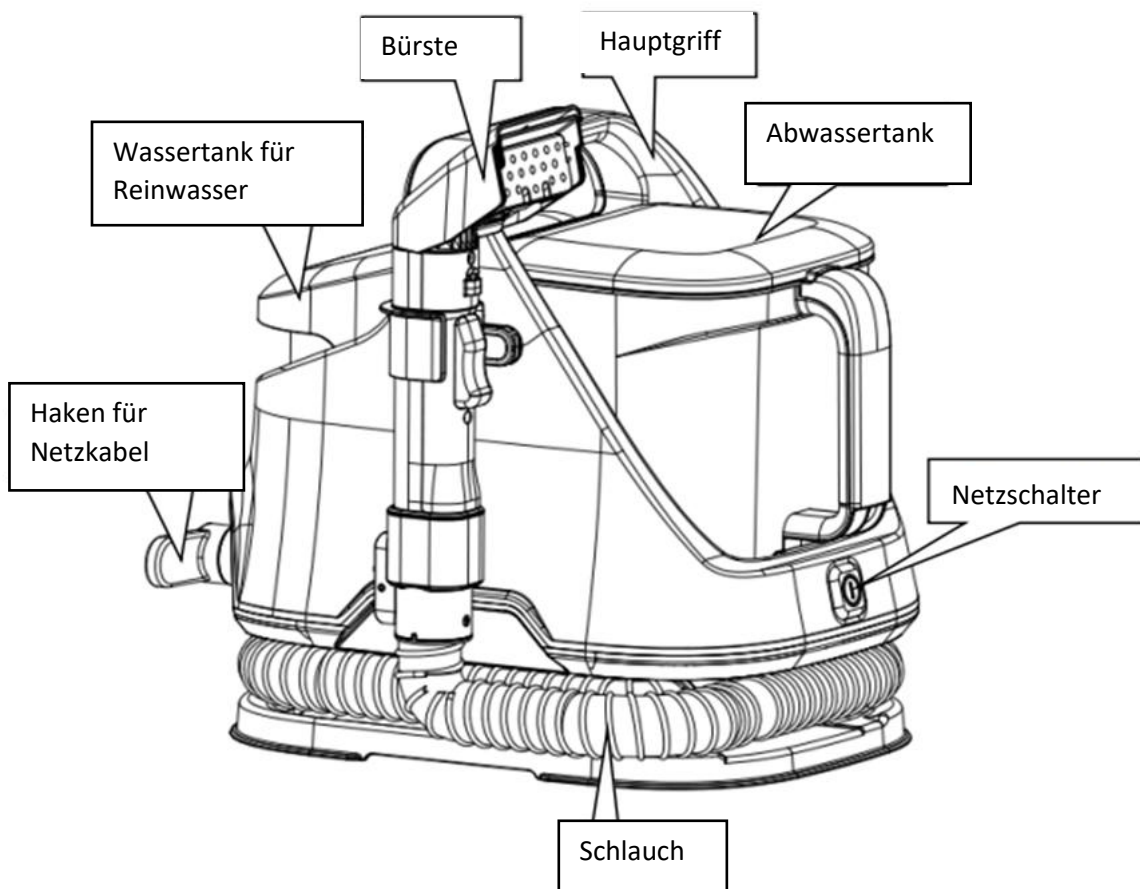

BENUTZUNG

1) Griffaufhängung am Hauptmotor montieren

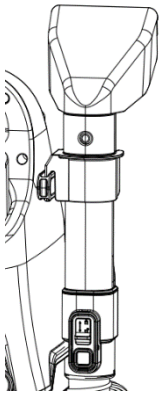

Vergewissern Sie sich, dass der Deckel des Reinigungstanks geschlossen ist.

Füllen Sie kein Wasser außer Leitungswasser oder alkalisch ionisiertes Wasser in den Wassertank, da dies sonst zu einem Ausfall führen kann.

Bitte entleeren Sie das Wasser aus dem Tank nach dem Gebrauch. Die Lagerung von Wasser kann zu Lecks oder Schimmel führen.

2) Anschluss des Vakuumschlauchs

Der Schlauch wird in die Schnittstelle des Gerätes eingeführt.

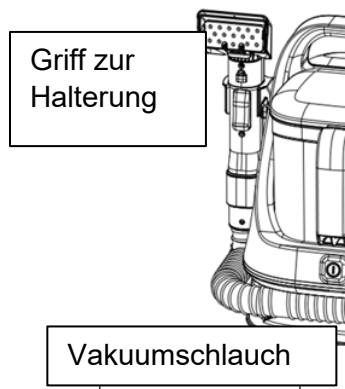

3) Anschluss des Griffs

Der Bürstenteil (Handgriff) wird an der Maschine aufgehängt.

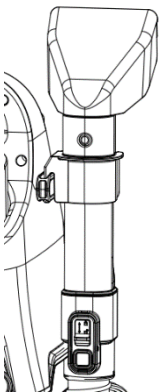

4) Öffnen Sie den am Griff befestigten Deckel des sauberen Tanks und gießen Sie Leitungswasser ein.

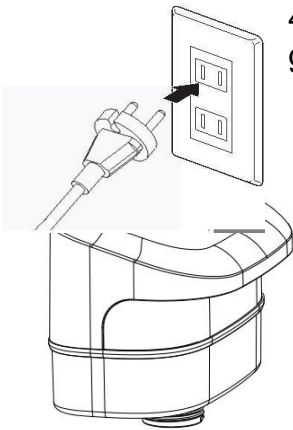

5) Schließen Sie das Gerät an.

Bevor Sie den Netzstecker in die Steckdose stecken, vergewissern Sie sich, dass der Netzschalter ausgeschaltet ist.

6) Drücken Sie den Netzschalter, um das Gerät einzuschalten.

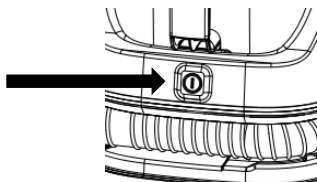

7) Reinigung

Halten Sie den Griff so, dass die Düse nach unten zeigt, und drücken Sie mehrmals auf den Düsengriff.

Wenn Sie Wasser versprühen, ist der Griff gekippt. Der Griff sollte vorne etwas niedriger und hinten etwas höher sein, da das Wasser sonst möglicherweise nicht gleichmäßig verteilt wird.

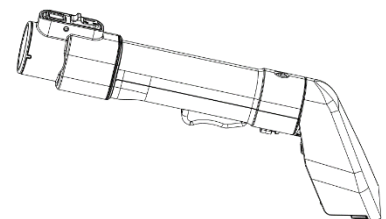

Beim Versprühen von Wasser sollte die Düse an der Vorderseite auf die verschmutzte Stelle darunter gerichtet werden, um eine effektive Reinigung zu gewährleisten. Bei der Handhabung

wird das Gerät an der Aufhängung des Griffs und des Schlauchs befestigt.
Bitte befestigen Sie den Sauggriff und den Schlauch an ihren jeweiligen Halterungen.

- 8) Saugen Sie den Rest des Wassers auf, ohne zu spritzen.

Drücken Sie den Ansaugstutzen auf das Abwasser und ziehen Sie ihn langsam zurück, um das Wasser vollständig aufzunehmen.

Wenn zu viel Feuchtigkeit zurückbleibt, kann sich Schimmel bilden.

Trocknen Sie das Gerät mit einem Haartrockner, nachdem Sie es auf einer zu Wasseransammlungen neigenden Oberfläche benutzt haben.

BEI HARTNÄCKIGEN FLECKEN

Für schwer zu entfernende Flecken können Sie ein Reinigungsmittel verwenden.

Geben Sie kein Reinigungsmittel in den Reinigungstank. Nur äußerlich verwenden.

Testen Sie vor der Verwendung von Reinigungsmitteln, ob es keine Verfärbungen oder andere Probleme gibt. Wenn es keine Probleme gibt, können Sie Ihr Reinigungsmittel normal verwenden.

Keine Verdünnungsmittel, flüchtige Öle, Chlorbleiche oder brennbare Lösungsmittel verwenden.

Dies kann zu Verfärbungen, Fehlfunktionen und Bränden führen.

Empfohlen:

Stark basisches ionisches Wasser

Natron

Zitronensäure

Hypochlorige Säure

Schwach schäumende Reinigungsmittel, etc....

Nicht anwendbar:

Neutrales Reinigungsmittel für die Küche

Stark alkalisches Reinigungsmittel

Stark saure Reinigungsmittel

Stark schäumende Reinigungsmittel usw. können dazu führen, dass Schaum in den Reiniger gesaugt wird.

- Nachdem Sie eine Testkontrolle durchgeführt haben, tragen Sie das Reinigungsmittel auf den Teppich auf und schrubben Sie die Flecken.

Bitte lesen Sie die Gebrauchsanweisung und Vorsichtsmaßnahmen sorgfältig durch und verwenden Sie das Waschmittel richtig.

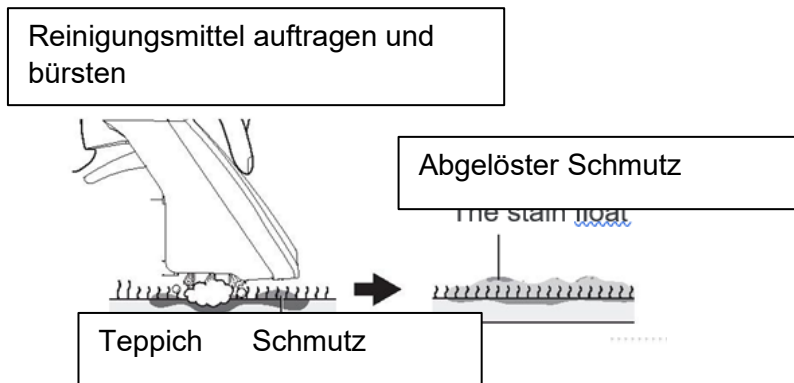

- Den Schmutz aufsaugen
 Wenn der Schmutz an der Oberfläche treibt, saugen Sie den Schmutz mit der richtigen Methode auf. Er muss aufgesaugt werden, nachdem Sie Leitungswasser in den Frischwassertank gefüllt haben.
 Erwärmtes Wasser (immer unter 40 Grad) ist noch effektiver.

Um Waschmittelrückstände zu vermeiden, bitte sorgfältig aufsaugen.

Wenn der Schaum im Staubbehälter die volle Wasserlinie übersteigt, stoppen Sie bitte den Betrieb und reinigen Sie ihn. Andernfalls können Wassertröpfchen in den Hauptmotor eindringen.

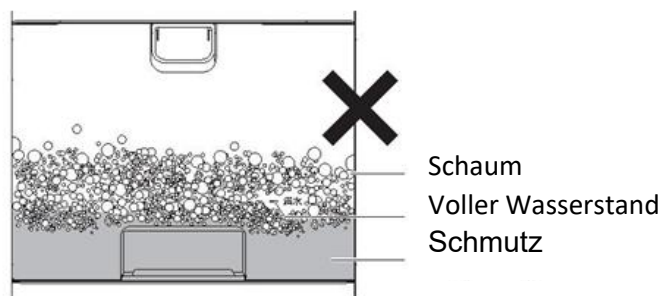

- 9) Drücken Sie den Netzschalter, um das Gerät auszuschalten.

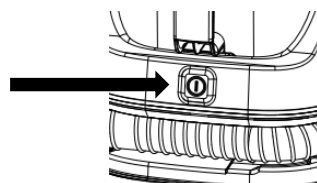

- 10) Ziehen Sie den Stecker des Geräts.

Vergewissern Sie sich vor dem Abziehen des Netzsteckers, dass der Netzschalter ausgeschaltet ist.

Fassen Sie beim Abziehen des Netzsteckers nicht an das runde Kabel des Netzkabels. Ziehen Sie unbedingt zuerst den Stecker ab.

Schließen Sie das Gerät nach dem Gebrauch nicht an das Stromnetz an, sondern ziehen Sie den Stecker heraus.

- 11) Staubbehälter entfernen. Entleeren Sie den Staubbehälter, und reinigen Sie den Wassertank. Entfernen Sie den Saugschlauch und den Griff zur Aufbewahrung.

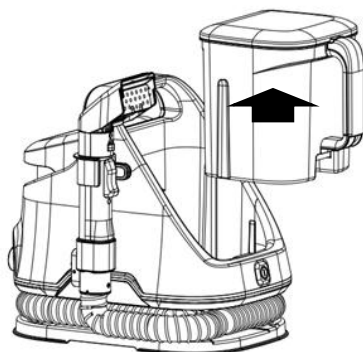

Öffnen Sie den Deckel an der Rückseite des Behälters und leeren Sie das Abwasser darin aus. Reinigen Sie den Behälter.

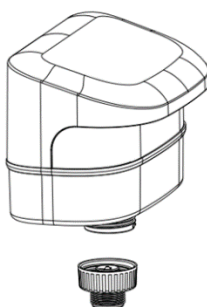

- 12) Spülen Sie die hintere Öffnung des Staubbehälters nach Betriebsende mit fließendem Wasser aus.

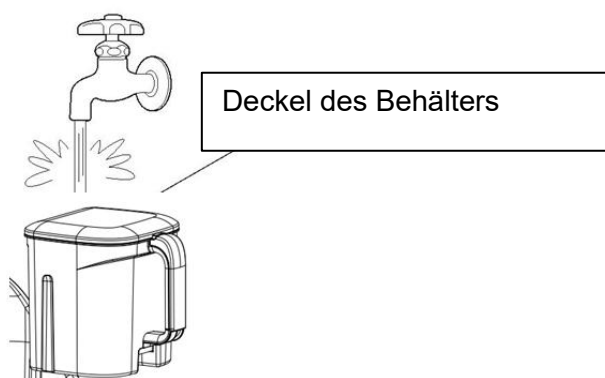

Wenn der im Staubbehälter und im Saugschlauch verbliebene Schlamm nicht gereinigt wird, führt er zur Vermehrung von Mikroorganismen und Bakterien und zur Geruchsbildung.

- 13) Der Staubtankdeckel ist entsprechend der ursprünglichen Einbaumethode abzudecken und wieder an der Hauptmaschine anzubringen.

Achten Sie darauf, dass der Deckel des Staubbehälters richtig geschlossen ist, da er sonst auslaufen kann.

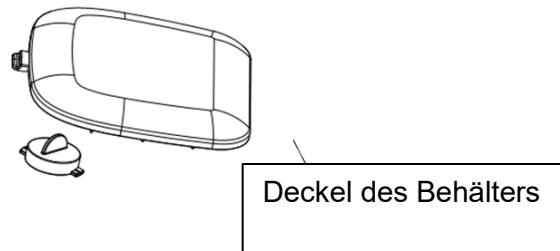

Setzen Sie den Staubbehälter in die Hauptmaschine ein.

Wenn der Staubbehälter nicht richtig eingesetzt ist, verringert sich die Saugkraft.

Bitte schütten Sie das Abwasser aus, bevor es den vollen Wasserstand überschreitet. Wird das Gerät nach Erreichen des vollen Wasserstandes weiter verwendet, wird die automatische Wasserabsorptionssperre nicht weiter verwendet.

Nach Beendigung des Gebrauchs des Produkts entfernen Sie bitte den Griff, den Saugschlauch und den Staubbehälter und lassen Sie den Hauptmotor 5-10 Minuten laufen, um das Innere des Hauptmotors zu trocknen:

- 14) Drücken Sie den Schalter des Griffs nach unten und ziehen Sie den Anschluss des Vakuumschlauchs heraus.

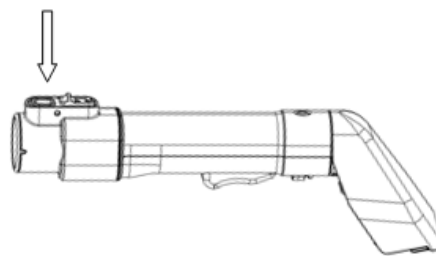

WARTUNG

Schalten Sie das Gerät während der Wartung unbedingt aus und ziehen Sie den Netzstecker. Vermeiden Sie es, das Gerät mit Wasser zu übergießen, da dies zu Stromschlägen, Verletzungen oder Ausfällen führen kann.

Verwenden Sie keine Reinigungsmittel, Verdüner, flüchtige Öle, Bleichmittel usw. Verwenden Sie keine Chemikalien.

Hauptkörper



Verwenden Sie ein weiches Tuch, das in warmem Wasser (unter 40 Grad) eingeweicht und trocken ausgewrungen wurde, um Schmutz abzuwischen. Wenn die Verschmutzung schwer zu reinigen ist, verwenden Sie bitte eine kleine Menge Spülmittel, um den Schmutz abzuwischen, damit keine Spülmittelreste zurückbleiben, und trocknen Sie dann die Wasserflecken mit einem ausgewrungenen Tuch.

Handgriff, Staubbehälter, Saugschlauch

Bitte nehmen Sie es nach jedem Gebrauch aus der Maschine und trocknen Sie es nach dem Waschen.

Schmutz Griff

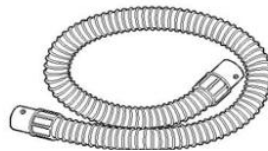

Vakuumschlauch

Reinigen Sie den Griff mit Wasser, nachdem Sie die transparente Abdeckung des Saugeinlasses entfernt haben.

Wenn die Düse verstopft ist, entfernen Sie bitte die Verstopfung nach der Reinigung. Bitte prüfen Sie, ob der Saugschlauch beschädigt ist.

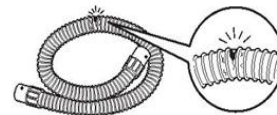

Filternetz

Wenn der Vakuumfilter verstopft ist, reinigen Sie ihn oder ersetzen Sie ihn durch einen neuen.

Nach dem Waschen sollte der Filter an einem belüfteten Ort aufbewahrt und erst wieder eingesetzt werden, wenn er trocken ist.



Setzen Sie nach der Wartung unbedingt das Filtersieb ein.

WENN EIN PROBLEM VORLIEGT

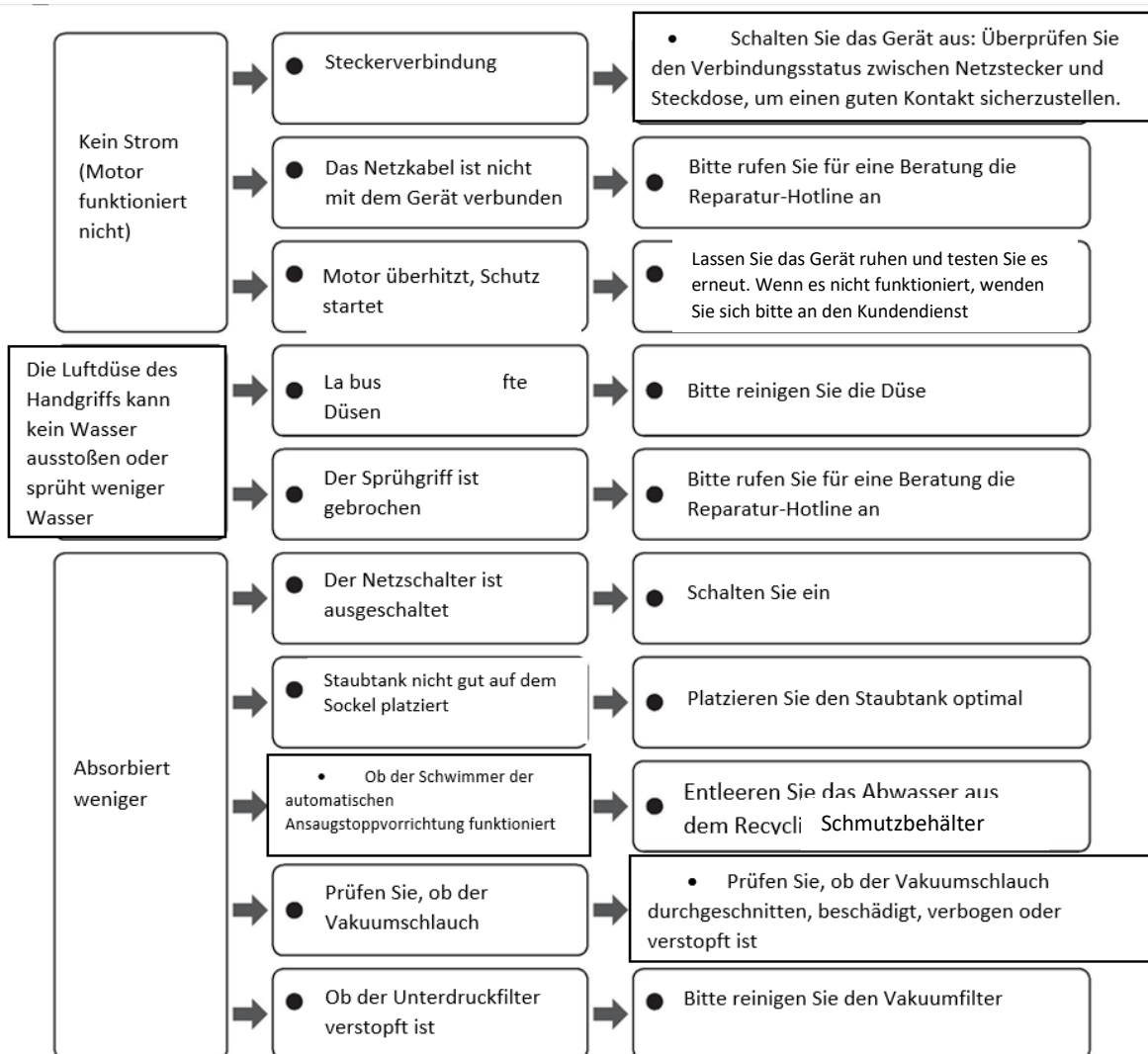

Nehmen Sie das Gerät nicht selbst auseinander, reparieren oder verändern Sie es nicht.

Spannung	AC 220V – 50 Hz
Bemessungsleistung	650 W
Saugleistung	150 W
Effektive Kapazität der Recyclingtonne	1.2 L
Fassungsvermögen des Reinwassertanks	1.4 L
Schlauchlänge	Diamètre 31.5 mm x 1.7m
Temperatur des Warmwassers	Nicht mehr als 40 Grad
Produktgröße (Hauptmotorgröße)	L 374 x W 249 x H318
Produktgewicht (einschließlich Zubehör)	4.5 Kg
Länge des Netzkabels	3m

GARANTIE

H.KOENIG-Produkte sind so konzipiert, dass sie eine zuverlässige und dauerhafte Leistung erbringen, wenn sie gemäß den Empfehlungen in der Bedienungsanleitung verwendet werden. Wenn Ihr Gerät während der Garantiezeit ein Problem entwickelt, werden wir es reparieren oder ersetzen.

Die von H.KOENIG angebotene Garantie gilt gemäß den angegebenen Bedingungen, zusätzlich zu den mit dem Kauf dieses Produkts verbundenen Rechten. Die Garantiezeiten entsprechen den Bestimmungen der Artikel L. 217-3, L. 217-5, L. 217-7 und L. 217-8 des französischen Verbraucherschutzgesetzes. Darüber hinaus kann ein Garantieanspruch für versteckte Mängel innerhalb von 2 Jahren nach der Entdeckung des Mangels gemäß Artikel 1648 des französischen Zivilgesetzbuches geltend gemacht werden.

Die Garantie ist gültig:

- 2 Jahre für neue Produkte.
- 1 Jahr für gebrauchte Produkte, unter den gleichen Bedingungen.

Für die Inanspruchnahme von Garantieleistungen ist ein Kaufnachweis erforderlich.

Dieses Produkt kann während und nach der Garantiezeit von H.KOENIG repariert werden. Zubehör, Verbrauchsmaterial und Teile, die direkt vom Benutzer ausgetauscht werden können, können je nach Verfügbarkeit auf unserer Website bestellt werden: <https://sav.hkoenig.com>.

Darüber hinaus kann eine kommerzielle Garantie gemäß den im Benutzerhandbuch aufgeführten Bedingungen gewährt werden.

GARANTIEBEDINGUNGEN

Die Garantie umfasst:

Mängel, die die Qualität oder Konformität des Produkts bei normalem Gebrauch beeinträchtigen. Reparatur, einschließlich Arbeit und Austausch defekter Teile.

AUSSCHLUSS DER GEWÄHRLEISTUNG

Die Garantie gilt nicht in den folgenden Fällen:

- Normale Abnutzung und Verschleiß, einschließlich Verschleißteile wie Filter, Batterien, Dichtungen, Bürsten, Zubehör usw.
Diese Teile können über <https://sav.hkoenig.com> bezogen werden.
- Unbeabsichtigte Beschädigung, z. B. durch Stöße, Stürze oder unvorsichtige Handhabung.

Schäden, die durch unsachgemäßen Gebrauch entstanden sind, einschließlich:

- Nichteinhaltung der Anweisungen im Benutzerhandbuch oder der Angaben auf dem Typenschild.
- Verwendung des Geräts in ungeeigneter Umgebung oder mit nicht zugelassenem Zubehör.
- Falsche oder fehlende Wartung, z. B. Nichtbeachtung der Wartungsempfehlungen, einschließlich der Entfernung von Verstopfungen (Düsen, Kanäle, Filter usw.).

Äußere Schäden, wie z.B.:

- Extreme Wetterbedingungen, Brände, Überschwemmungen, Überspannungen oder Stromausfälle.
- Eindringen von Wasser, Staub oder Insekten in das Gerät, sofern es nicht für diese Umgebungen ausgelegt ist.
- Produkte, die von unbefugten Dritten verändert oder repariert wurden oder vom Benutzer ohne vorherige Genehmigung zerlegt wurden.
- Gewerbliche oder außerhäusliche Nutzung.
- Fehlerhafte Installation oder Montage, sofern sie nicht von einem autorisierten H.KOENIG-Techniker oder -Vertreter durchgeführt wurde.
- Fehlerhafte Installation oder Montage, sofern sie nicht von einem autorisierten H.KOENIG-Techniker oder -Vertreter durchgeführt wurde.
- Produkte mit fehlenden, geänderten oder unleserlichen Seriennummern.

- Ausfälle aufgrund von Umständen, die sich unserer Kontrolle entziehen, wie Naturkatastrophen oder außergewöhnliche Ereignisse.

WIE SIE DIE GARANTIE IN ANSPRUCH NEHMEN KÖNNEN.

Wenn Sie Unterstützung benötigen, besuchen Sie <https://sav.hkoenig.com>.

Geben Sie die Artikelnummer Ihres Geräts ein, um auf die verfügbaren Materialien zuzugreifen: Benutzerhandbücher, Tipps zur Fehlerbehebung, FAQs usw.

Wenn keine Lösung Ihr Problem löst, verwenden Sie die Option „Hat die Antwort Ihr Problem gelöst?“, um zum Formular für Support-Anfragen zu gelangen.

Sobald Sie Ihre Anfrage abgeschickt haben, wird sich unser Kundendienstteam so schnell wie möglich mit Ihnen in Verbindung setzen.

Für Reparaturen im Rahmen der Garantie :

- Achten Sie darauf, dass Sie Ihren Kaufbeleg aufbewahren.
- Verpacken Sie das Produkt vor dem Versand sorgfältig, um zusätzliche Schäden zu vermeiden.

VERBRAUCHBARE TEILE UND ZUBEHÖR

Verbrauchsteile wie Filter, Dichtungen, Batterien und andere Verschleißteile sind nicht durch die Garantie abgedeckt. Diese Teile können direkt auf unserer Website bestellt werden: <https://sav.hkoenig.com>.

Bei Fragen wenden Sie sich bitte an unseren Kundendienst über <https://sav.hkoenig.com>.

Umweltschutz:



Der Akku kann die Umwelt verschmutzen, Sie müssen diesen entnehmen, bevor Sie das Gerät entsorgen, oder das Gerät zu einer geeigneten Sammelstelle für das Recycling senden.

Dieses Symbol auf dem Produkt oder in der Anleitung bedeutet, dass Ihr elektrisches oder elektronisches Gerät am Ende seiner Lebensdauer getrennt von dem Haushaltsmüll entsorgt werden muss. In der EU stehen Ihnen verschiedene Sammlungssysteme zur Rücknahme und Wiederverwertung zur Verfügung. Für weitere Informationen kontaktieren Sie bitte die örtliche Behörde oder Ihren Händler, bei dem Sie das Produkt gekauft haben.

Adeva SAS / H.Koenig Europe - 8 rue Marc Seguin, 77290 Mitry-Mory, France

www.hkoenig.com - <https://kundenservice.hkoenig.com> - Tél: +33 1 64 67 00 05

NEDERLANDS

NEEM ALLE INSTRUCTIES DOOR VOORDAT U GEBRUIK MAAKT VAN UW APPARAAT

VEILIGHEIDSINSTRUCTIES

1. Dit apparaat mag gebruikt worden door kinderen van minimaal 8 jaar als er toezicht wordt gehouden en ze instructies hebben gehad over hoe ze het apparaat moeten gebruiken en ze de gevaren begrijpen.
2. De reiniging en onderhoud mag niet worden uitgevoerd door kinderen tenzij ze 8 jaar of ouder zijn en er toezicht is.
3. Houd het apparaat en de stroomkabel uit de buurt van kinderen jonger dan 8 jaar.
4. Bij het gebruik van elektrische apparaten moeten altijd de standaard veiligheidsinstructies worden opgevolgd om de kans op vuur, elektrische schokken en/of verwondingen te voorkomen.
5. Controleer dat de aangegeven spanning op het typeplaatje overeenkomt met de spanning van uw spanningsbron. Als dit niet het geval is, neem dan contact op met de dealer en sluit het apparaat niet aan.
6. Laat het apparaat nooit onbeheerd achter tijdens gebruik.
7. Bewaar deze handleiding en geef het aan de toekomstige eigenaar als u het apparaat aan een ander geeft.

8. Niet het apparaat gebruiken als deze een beschadigde kabel of stekker heeft, als het niet goed werkt of beschadigd of gevallen is. Als de stroomkabel beschadigd is, moet het worden vervangen door de fabrikant, een servicemonteur of een gelijkwaardig gekwalificeerd persoon om gevaren te vermijden.
9. Dit apparaat mag niet gebruikt worden door personen met een beperkt fysiek, mentaal vermogen, of gebruik aan ervaring en kennis, tenzij iemand toezicht houdt of ze instructies hebben gehad over het gebruik van het apparaat door de persoon die verantwoordelijk is voor hun veiligheid. Kinderen moeten onder toezicht worden gehouden, om te verzekeren dat ze niet met het apparaat spelen.
10. Dit apparaat is bedoeld voor huishoudelijk gebruik en voor dergelijke situaties zoals:
 - personeelsruimtes in winkels, kantoren en andere werkomgevingen
 - herbergen
 - in hotels, motels en andere woonomgevingen
 - gastkamers
11. Het apparaat is alleen bedoeld voor huishoudelijk gebruik in het huis.
12. Nooit het apparaat, de stroomkabel of stekker onderdompelen in water of een andere vloeistof
13. Lees de gebruikershandleiding zorgvuldig door voordat u het apparaat gebruikt en bewaar de instructies inclusief de garantie, bon en indien mogelijk de doos met het verpakkingsmateriaal. Als u dit apparaat aan iemand anders geeft, geef dan ook de gebruikersinstructies mee.

14. Gebruik het apparaat niet om giftige producten op te zuigen (chloor, ammoniak, gootsteenontstopper, etc.)
15. Zuig geen harde of scherpe objecten op zoals glas, spijkers, schroeven, munten, etc.

Gebruik van de stroomkabel en stekker:

1. Haal regelmatig stof van de stekker.
2. Stofophopingen en vocht kan leiden tot slechte isolatie en daarmee brand of een elektrische schok veroorzaken. De stekker moet volledig in het stopcontact worden gestoken. Kortsluiting kan leiden tot brand en een elektrische schok.
3. Haal de stekker uit het stopcontact voor onderhoud, inspectie en verplaatsing.
4. Niet de stekker uit het stopcontact halen als er vocht op uw handen zit. Dit kan leiden tot een elektrische schok, verbrandingen of verwondingen.
5. Laat kinderen niet aan de stekker likken. Dit kan leiden tot een elektrische schok of verwondingen.
6. Niet de kabel oprollen als de stekker in het stopcontact zit. Oververhitting kan leiden tot verbrandingen en brand. De stroomkabel dient te worden afgerold voor gebruik.
7. Niet bekrassen, bewerken, overbuigen, trekken, verbuigen, iets erop zetten of klem zetten. Beschadigde stroomkabels kunnen leiden tot brand en een elektrische schok.
8. Trek niet aan de kabel tijdens het verplaatsen.
9. Niet de stroomkabel of stekker gebruiken als de binnenkant te zien is of los in het stopcontact zit. Kortsluiting kan leiden tot brand en een elektrische schok.

Als de stroomkabel beschadigd is, dient u een speciale hulplijn te bellen.

10. Niet de stroomkabel, stopcontact of verlengkabel belasten tijdens gebruik. Dit kan tot brand leiden.
11. Gebruik geen andere voedingsbron dan een met 220-240V. Dat kan brand of schade veroorzaken.
12. Spuit geen spuitbussen (insecticide, haarlak, lotion, smeerolie, etc.).
13. Zuig geen brandbare materialen op (lampenolie, benzine, printertoner, etc.).
14. Zuig geen stof op warmte op.
15. Zuig geen droge stof op.
16. Kom niet in de buurt van brandende objecten, brandende sigaretten, wierook, etc. Het opzuigen kan tot brand leiden.
17. Bij abnormaal gedrag en storingen het apparaat niet meer gebruiken, schakel het uit en haal de stekker uit het stopcontact. Dat kan brand of een elektrische schok veroorzaken.
18. Bij ongebruikelijke geluiden of geuren het apparaat niet meer gebruiken en de hulplijn bellen voor raad.
19. Niet uit elkaar halen, repareren of het apparaat aanpassen. Dit kan leiden tot vuur, elektrische schok en verwondingen. Voor reparaties kunt u de hulplijn van de winkel bellen.
20. Niet in de regen plaats, in water, in de badkamer of in andere vochtige omgevingen.
21. Laat het apparaat geen water opzuigen of onder water ondergedompeld worden. Dit kan leiden tot brand of een elektrische schok.

22. Geen viezigheid, stof, braaksel, etc. opzuigen. Dat is niet hygiënisch. Dit kan tot infecties leiden.
23. Niet gebruiken voor andere doeleinden dan voor schoonmaken.
24. Niet buiten gebruiken, buiten huishoudelijk gebruik.
25. Blijf uit de buurt van vuurbronnen, kas-apparaten, etc. De lucht die eruit komt kan zorgen dat de radiator ontsteekt en zo brand veroorzaken.
26. Niet het apparaat gebruiken als de luchtmond geblokkeerd is door een voorwerp. Schakel het apparaat uit bij dergelijke problemen.
27. Als het water befrist bij lage temperaturen, giet dan het water uit de stofbak, maak de tank, steel en spuit schoon. Mogelijke oorzaken van storingen.
28. Ga niet op het apparaat zitten of leunen. Gebruik het niet waar kinderen eraan kunnen komen. Laat jonge kinderen er niet mee spelen.
29. Niet buiten het huis gebruiken. Dit kan tot storingen, kortsluiting of brand leiden.
30. Niet gebruiken als het zuigen is verstopt.
31. Bij het eruit halen van de stekker, niet aan de stroomkabel trekken, maar aan de stekker. Beschadigde stroomkabels kunnen leiden tot brand of een elektrische schok.
32. Zorg dat u de stekker uit het stopcontact haalt na gebruik.

Dit apparaat mag worden gebruikt door kinderen vanaf 8 jaar en door personen met beperkte fysieke, zintuiglijke of mentale capaciteiten of met een gebrek aan ervaring en kennis, op voorwaarde dat ze onder toezicht staan of

instructies hebben gekregen over het veilige gebruik van het apparaat en dat ze de gevaren begrijpen. Kinderen mogen niet met het apparaat spelen. Reiniging en onderhoud door de gebruiker mogen niet worden uitgevoerd door kinderen zonder toezicht.

Andere waarschuwingen:

1. Dit product is bedoeld om viezigheid weg te halen door te borstelen. De watertank mag niet gevuld worden met kraanwater dat warmer is dan 40 graden, met oplossingen of alkalische ionen.
2. Stoffen met opdruk, waterzachte stoffen (zijde, kunstzijde en zijdestoffen met koper-ammoniak, etc.), waterzachte producten (bond, leren producten, zachte kleding, houten meubels, gelakte houten producten, vernis, etc.). Op gemakkelijk bekrasbare ondergronden (vloer, tafelblad, etc.) dient het niet te worden gebruiken.
3. Houd het apparaat niet schuin en laat het niet vallen als het gevuld is met water. Hierdoor kan er water gemorst worden en de vloer nat worden.
4. Als er veel bellen in de stofbak zitten, gebruik het apparaat niet meer als het boven het maximale niveau uit komt. Leeg het water, anders kan dit tot storingen leiden.
5. Bij gebruik van een schoonmaakmiddel, kan een lichtschuimend middel worden gebruikt dat 20 keer verdund is, uitgesmeerd op het schoon te maken product na gebruik.
6. Bij het gebruik van een schoonmaakmiddel dient u te controleren of het het schoon te maken object niet aantast.

Als het product op een pluizige deken wordt gezet, kan dit de ventilatie blokkeren en zo het apparaat laten stoppen functioneren.

7. Na gebruik van het apparaat in een koude omgeving, zorg dat u het resterende water in de stofbak, watertank, zuiggedeelte en de slang weghaalt.

8. Niet het apparaat gebruiken als de luchtmond geblokkeerd is door een voorwerp. Schakel het apparaat uit bij dergelijke problemen. Als u het apparaat blijft gebruiken als deze geblokkeerd/beschadigd is, kan de motor oververhit raken.

Bij zulke gevallen dient u het apparaat uit te schakelen [off] en de stekker uit het stopcontact te halen. Plaats het in de schaduw. Na ongeveer 1 uur gaat de beveiliging eraf en kan het apparaat weer gebruikt worden.

9. Als u het hele apparaat wilt verplaatsten, plaats dan de zuigmond op de houder en rol de stroomkabel op op de kabelhouder.

Zuig de volgende objecten niet op:

- Grote hoeveelheden afval
- Veel zand of steentjes
- Scherp goud, as of spelden
- Beestjes, glas, etc.
- Plastic zakken, sokken, panty's, etc.
- Een object dat vast kan komen te zitten
- Zuig geen droge of natte stof op.

RODUCTOVERZICHT

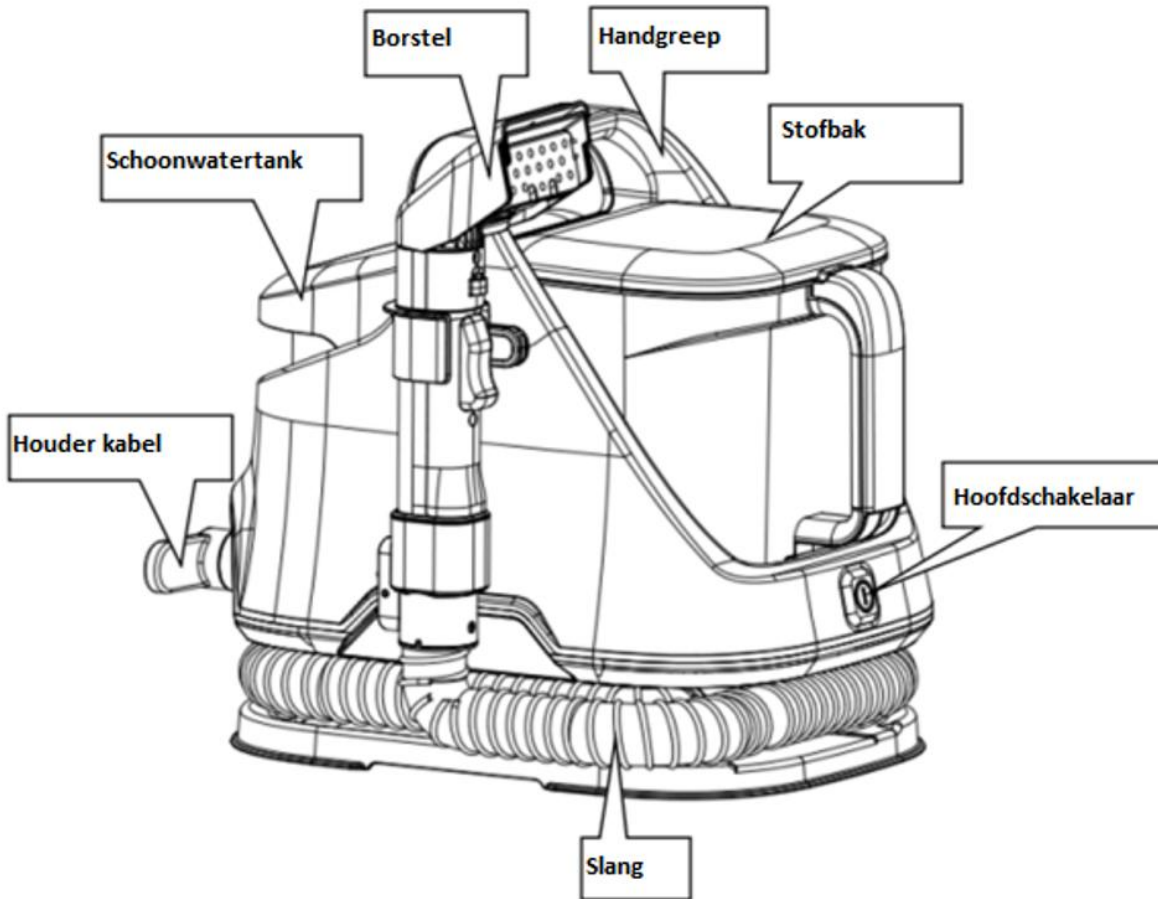

GEbruik

- 1) Plaats de handgreephouder op de hoofdunit

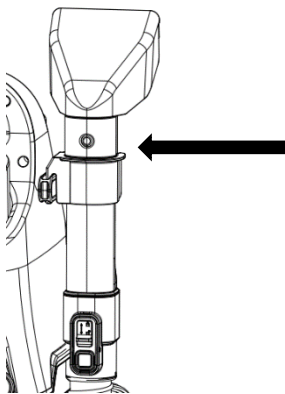

 Controleer dat de afdekking van de watertank gesloten is. Plaats alleen kraanwater geïoniseerd water in de watertank, anders kan het leiden tot storingen.

Verwijder het water in de tank na gebruik. Wegzetten met water kan leiden tot lekkage of schimmel.

- 2) Aansluiting van de zuigslang

De slang wordt aangesloten op de uitsluiting van de unit.

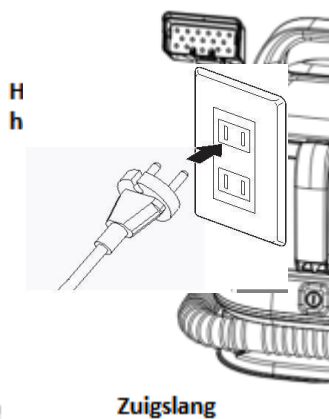

- 3) Plaatsing van de handgreep
De borstel (handgreep) wordt aan de unit gehangen

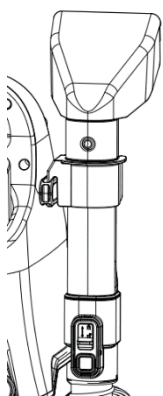

- 4) Open de deksel van de watertank bij de handgreep en giet er water in

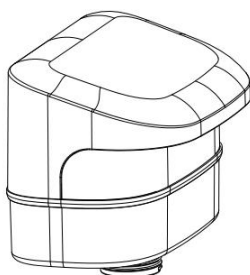

- 5) Steek de stekker in het stopcontact.

Voor u de stekker in het stopcontact steekt eerst controleren dat het apparaat uit staat.

- 6) Druk op de schakelaar om het in te schakelen.

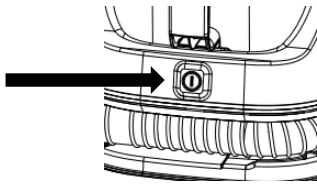

7) Reiniging

Houd de handgreep met de spuitmond naar beneden en druk meermaals op de spuitknop. Als u water spuit, wordt de handgreep scheef gehouden. De handgreep dient voor lager te zijn dan achteren, anders loopt het water niet correct.

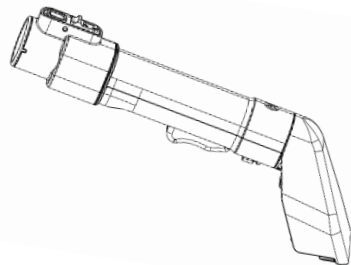

Bij het spuiten van water dient de spuitmond naar onder naar de vuile plek te wijzen om het reinigen effect te laten zijn. Tijdens transport dient de handgreep en slang vastgezet te worden op hun plek. Plaats de zuigmond en slang in hun houders.

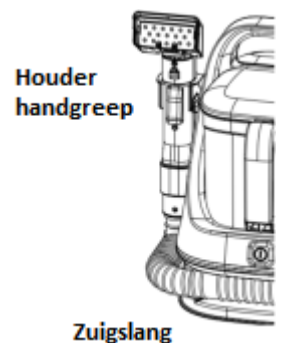

8) Zuig de rest van het water op zonder te spuiten.

Druk de zuiginlaat op het viezigheid, trek langzaam naar achter, absorbeer al het water, de viezigheid wordt geabsorbeerd in de stof tank.

Als er te veel vocht achterblijft, kan er schimmelvorming ontstaan.

Gebruik een föhn bij stoffen waarbij water zich kan ophopen.

BIJ LASTIGE VLEKKEN

Voor vlekken die te lastig te verwijderen zijn, kunt u een schoonmaakmiddel gebruiken.

Doe geen schoonmaakmiddel in de schoonmaaktank. Alleen extern gebruiken.

Voor u schoonmaakmiddel gebruikt, test eerst of het geen verkleuring of iets anders is. Als er verder geen probleem is, kunt u gewoon uw schoonmaakmiddel gebruiken.

Gebruik geen oplosmiddelen, vluchtige oliën, bleekmiddel met chloor of brandbare middelen.

Dit kan leiden tot verkleuring, storingen en brand.

Aanbevolen:

Sterk ionisch water

Natriumcarbonaat

Citroenzuur
Hypochlozuurwater
Lichtschuimend schoonmaakmiddel, etc...

Niet geschikt:

Neutraal schoonmaakmiddel voor de keuken

Sterk alkalisch schoonmaakmiddel

Sterk zuur schoonmaakmiddel

Sterk schuimende schoonmaakmiddelen, etc., kunnen zorgen dat het reiniger schuim opzuigt

- Na een eerste test kunt u het middel aanbrengen op het tapijt en de vlekken eruit schrobben.

Voor de juiste hoeveelheid schoonmaakmiddel dient u over de juiste methode te lezen en deze voorzichtig en juist toepassen.

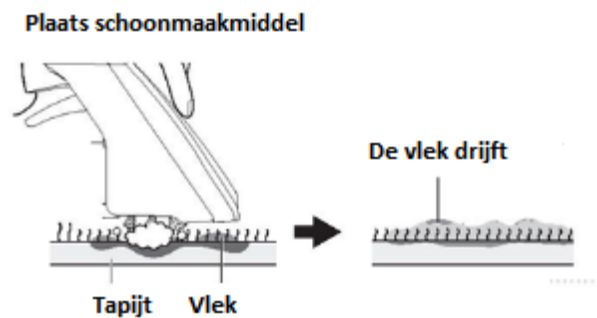

- Zuig de vlek op

Als de vlek drijft, gebruik dan de juiste methode om de vlek op te zuigen. Het dient te worden opgezogen na het bijvullen van kraanwater in de schoonwatertank.

Warm water (altijd onder 40 graden) is zelfs nog effectiever.

Of resten schoonmaakmiddel te vermijden, dient u het zorgvuldig op te zuigen.

Als het schuim in de stofbak boven de waterlijn komt, stop dan met het gebruik en maak deze schoon. Anders kunnen er waterdruppels in de motor terechtkomen.

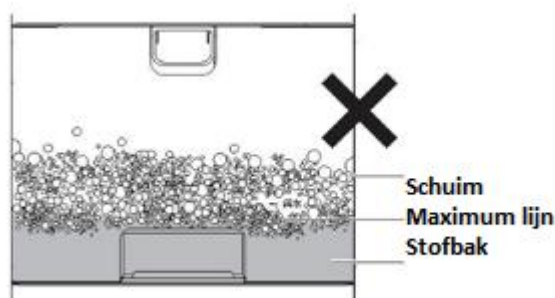

- 9) Druk de hoofdschakelaar in om het apparaat uit te schakelen.

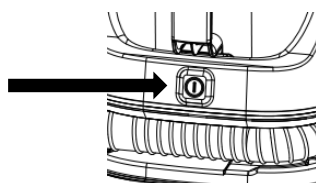

10)Haal de stekker uit het stopcontact.

Voor u de stekker uit het stopcontact haalt eerst controleren dat het apparaat uit staat.
Als u de stekker uit het stopcontact haalt, trek dan niet aan de ronde stroomkabel. Zorg dat u eerst de stekker uit het stopcontact haalt.
Na gebruik niet de stekker in het stopcontact laten, heel deze eruit.

11)Verwijder de stofbak. Op de deksel achter op de stofbak en leef de viezigheid.

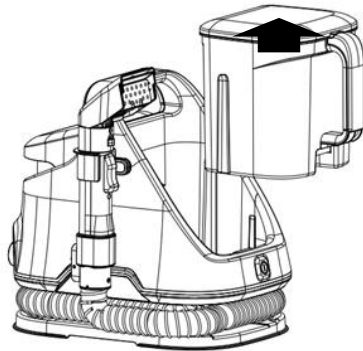

Open de deksel van de schone tank en giet het water weg via de inlaat. Maak de stofbak schoon en vervolgens ook de watertank. Verwijder de zuigslang en hangreep voor opslag.

12)Maak de stofbak schoon.

Spoel het met lopend water via de opening aan de achterkant van de stofbak als het gebruik klaar is.

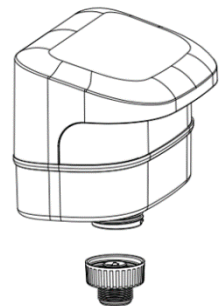
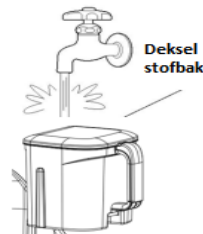

Als de viezigheid in de stofbak en de slang niet wordt schoongemaakt, kan dat zorgen voor voorplanting van micro-organismen en bacteria waardoor er geuren kunnen vrijkomen.

13)De deksel van de stofbak dient gesloten te worden volgens de normale installatiemethode en weer op de hoofdunit geplaatst te worden.

Controleer dat de deksel van de stofbak goed dicht zit, anders kan het gaan lekken.

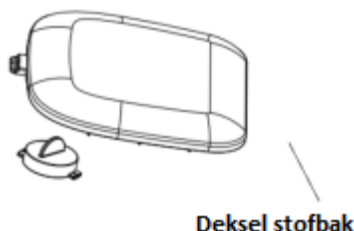

Plaats de stofbak op de hoofdunit.

Als de stofbak niet juist is geplaatst, heeft dat invloed op de zuigkracht.

Gooi de vuiligheid eruit voordat het maximale niveau wordt bereikt. Als het gebruikt blijft worden na het behalen van het maximale niveau, stop het apparaat met zuigen.

Na gebruik van het product dient u de handgreep, zuigslang en stofbak te verwijderen en laat de motor 5-10 minuten draaien om de binnenkant van de motor te laten drogen.

14) Druk op de vergrendeling van de handgreep en haal de slang eruit

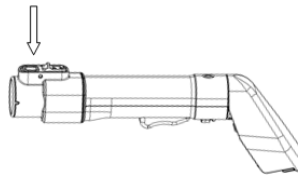

ONDERHOUD

Tijdens onderhoud dient het apparaat uit te staan, en de stekker uit het stopcontact te zijn. Giet geen water over het apparaat, dan kan leiden tot een elektrische schok, verwondingen of storingen.

Gebruik geen schoonmaakmiddel, thinner, bijtende olie, bleekmiddel, etc. Gebruik geen chemische doeken.

Hoofdbehuizing

Gebruik een zachte doek bevochtigd in warm water (onder 40 graden) en veeg droog vuil weg. Als het vuil lastig te verwijderen is, gebruik dan een kleine hoeveelheid keukenschoonmaakmiddel om het te verwijderen, om geen resten achter te laten, dient u met een droge doek vochtvlekken te verwijderen.

Handgreep, stofbak, slang

Verwijder deze van de hoofdunit na elk gebruik en laat ze opdrogen na het schoonmaken.

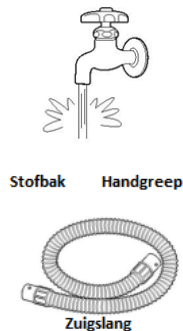

Maak de handgreep schoon met water na verwijdering van de transparante afdekking.

Als de mond geblokkeerd is, verwijder dan de blokkade na het schoonmaken.
Controleer of de slang niet beschadigd is.

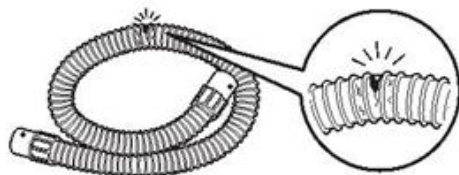

Filter net

Als het zuigfilter geblokkeerd is, maak deze dan schoon of vervang het met een nieuwe.

Na het wassen dient het filter op een geventileerde plek te worden gelegd, en teruggeplaatst te worden als deze helemaal droog is.



Na onderhoud dient u het filterrooster terug te plaatsen

BIJ PROBLEMEN

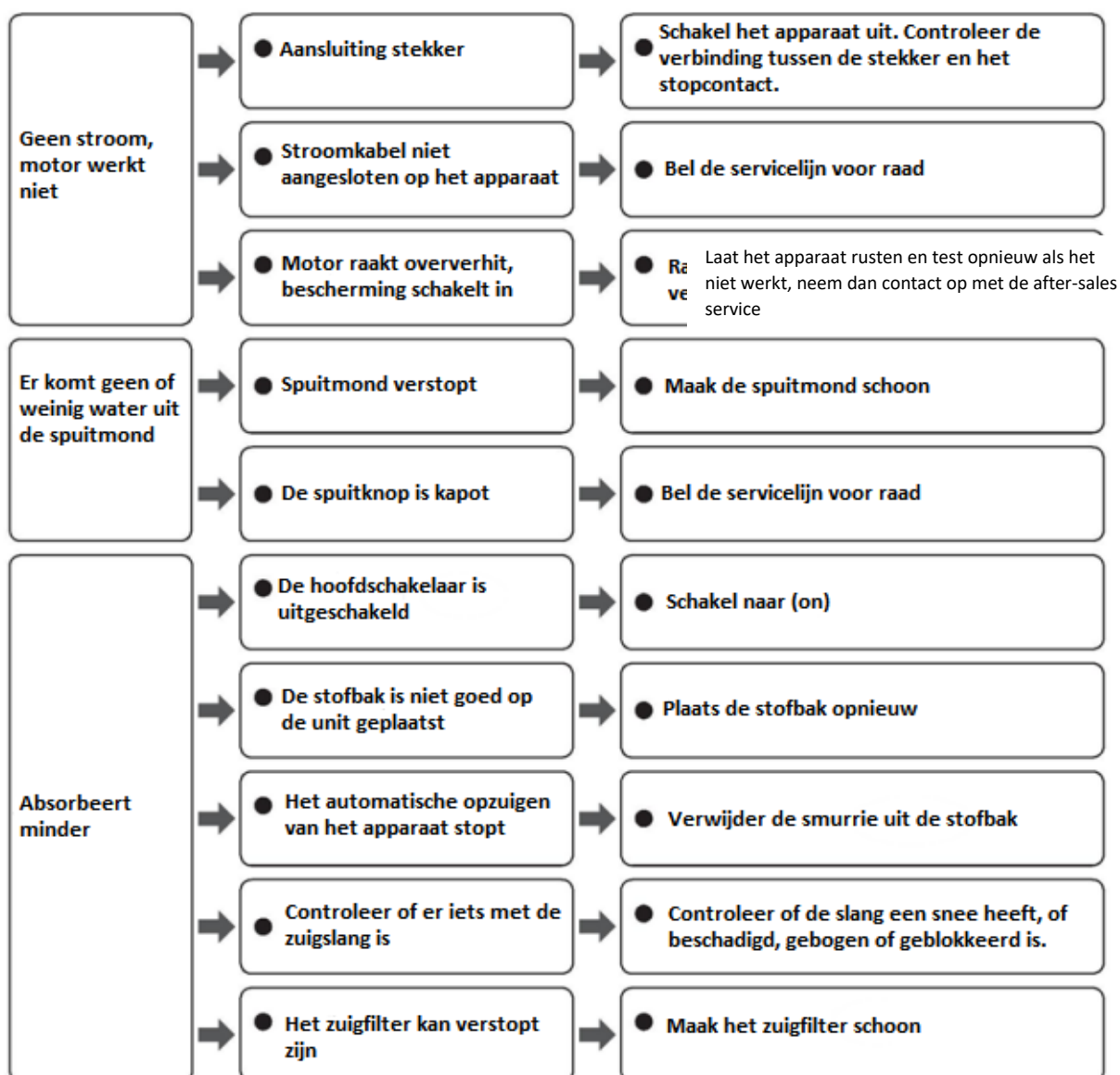

Niet het product zelf uit elkaar halen, repareren of transformeren.

TECHNISCHE GEGEVENS

Spanning	AC 220 V - 50 Hz
Nominale spanning	650 W
Zuigkracht	150 W
Vuil waterreservoir	1.2 L
Schoon waterreservoir	1.4 L
Afmetingen pijp	Diameter 31,5 mm x 1,7 m
Watertemperatuur	Niet hoger dan 40°C
Afmetingen van het apparaat	L 374 x B 249 x H 318
Gewicht van apparaat	4,5 kg
Lengte netsnoer	3m

GARANTIE

H.KOENIG producten zijn ontworpen om betrouwbare, langdurige prestaties te leveren wanneer ze gebruikt worden volgens de aanbevelingen in de gebruikershandleiding. Als uw toestel een probleem ontwikkelt tijdens de garantieperiode, zullen we het herstellen of vervangen.

De garantie aangeboden door H.KOENIG is van toepassing volgens de vermelde voorwaarden, in aanvulling op de rechten verbonden aan de aankoop van dit product. De garantietermijnen voldoen aan de bepalingen van de artikelen L. 217-3, L. 217-5, L. 217-7 en L. 217-8 van de Franse consumentenwet. Bovendien kan een garantieclaim voor verborgen gebreken worden ingediend binnen 2 jaar na de ontdekking van het gebrek, in overeenstemming met artikel 1648 van het Franse Burgerlijk Wetboek.

De garantie is geldig voor :

2 jaar voor nieuwe producten.

1 jaar voor gebruikte producten, onder dezelfde omstandigheden.

Voor elke garantieservice is een aankoopbewijs vereist.

Dit product kan gerepareerd worden door H.KOENIG, tijdens en na de garantieperiode. Accessoires, verbruiksartikelen en direct door de gebruiker vervangbare onderdelen kunnen, afhankelijk van beschikbaarheid, besteld worden op onze website: <https://sav.hkoenig.com>.

Daarnaast kan een commerciële garantie worden aangeboden, volgens de voorwaarden die in de gebruikershandleiding worden beschreven.

GARANTIEVOORWAARDEN

De garantie dekt:

Defecten die de kwaliteit of conformiteit van het product aantasten, bij gebruik onder normale omstandigheden.

Reparatie, inclusief arbeid en vervanging van defecte onderdelen.

UITSLUITING VAN GARANTIE

De garantie is niet van toepassing in de volgende gevallen:

- Normale slijtage, inclusief verbruiksartikelen zoals filters, batterijen, afdichtingen, borstels, accessoires enz.
- Deze onderdelen kunnen worden gekocht op <https://sav.hkoenig.com>.
- Onopzettelijke schade, zoals schokken, vallen of onzorgvuldig gebruik.

Schade veroorzaakt door onjuist gebruik, inclusief:

- Het niet naleven van de instructies in de gebruikershandleiding of de specificaties op het typeplaatje.
- Gebruik van het apparaat in ongeschikte omgevingen of met niet-goedgekeurde accessoires.
- Onjuist of niet-bestaand onderhoud, zoals het niet opvolgen van onderhoudsaanbevelingen, inclusief het verwijderen van obstructies (sproeiers, kanalen, filters, enz.).

Uitwendige schade, zoals:

- Extreme weersomstandigheden, branden, overstromingen, stroompieken of stroomonderbrekingen.
- Het binnendringen van water, stof of insecten in het apparaat, tenzij het is ontworpen voor deze omgevingen.
- Producten die door onbevoegde derden zijn gewijzigd of gerepareerd of door de gebruiker zonder voorafgaande toestemming zijn gedemonteerd.
- Professioneel of niet-huishoudelijk gebruik.
- Ondeugdelijke installatie of montage, tenzij uitgevoerd door een erkende H.KOENIG technicus of agent.
- Ondeugdelijke installatie of montage, tenzij uitgevoerd door een erkende H.KOENIG technicus of agent.
- Producten met ontbrekende, gewijzigde of onleesbare serienummers.
- Storingen als gevolg van omstandigheden waarover wij geen controle hebben, zoals natuurrampen of uitzonderlijke gebeurtenissen.

HOE TE PROFITEREN VAN DE GARANTIE

Ga voor hulp naar <https://sav.hkoenig.com>.

1. Voer de referentie van uw apparaat in om toegang te krijgen tot de beschikbare ondersteuning: gebruikershandleidingen, tips voor het oplossen van problemen, veelgestelde vragen, enz.
2. Als geen enkele oplossing uw probleem oplost, gebruik dan de optie "Heeft het antwoord uw probleem opgelost?" om toegang te krijgen tot het formulier voor het aanvragen van ondersteuning.
3. Nadat je je verzoek hebt ingediend, neemt ons after-sales team zo snel mogelijk contact met je op.

Voor reparaties onder garantie:

- Zorg ervoor dat je je aankoopbewijs bewaart.
- Verpak het product zorgvuldig voor verzending om verdere schade te voorkomen.

VERBRIUKSARTIKEL EN ACCESSOIRES

Verbruiksonderdelen zoals filters, afdichtingen, batterijen en andere slijtageonderdelen vallen niet onder de garantie. Deze onderdelen kunnen rechtstreeks op onze website worden besteld: <https://sav.hkoenig.com>.

Als u vragen hebt, aarzel dan niet om contact op te nemen met onze klantenservice op <https://sav.hkoenig.com>.

Bescherming van het milieu:



De accu kan schade aan het milieu toebrengen, u dient de accu te verwijderen voordat u het apparaat weggooit, of naar een aangewezen recyclepunt brengt.

Dit symbool op het product of in de handleiding geeft aan dat uw elektrische en elektronische apparaten na hun levensduur apart van uw normale afval dienen te worden afgevoerd. Er zijn aparte inzamel punten voor recycling in de EU. Voor meer informatie kunt u contact opnemen met de plaatselijke autoriteiten of uw verkoper waarvan u het product heeft gekocht.

Adeva SAS / H.Koenig Europe - 8 rue Marc Seguin, 77290 Mitry-Mory, France

www.hkoenig.com - <https://sac.hkoenig.com> - Tél: +33 1 64 67 00 05

ESPAÑOL

LEA TODAS LAS INSTRUCCIONES ANTES DE UTILIZAR SU APARATO

INSTRUCCIONES DE SEGURIDAD

1. Esta máquina puede ser utilizada por niños con al menos 8 años de edad, siempre que sean supervisados, hayan sido instruidos para el uso seguro del aparato y estén plenamente conscientes de los peligros implicados.
2. La limpieza y el mantenimiento no deben ser realizados por niños, a menos que tengan 8 o más años de edad y sean supervisados por un adulto.
3. Mantenga la unidad principal y su cable de alimentación fuera del alcance de los niños menores de 8 años.
4. Al utilizar cualquier electrodoméstico, siempre debe tomar las precauciones básicas de seguridad, para evitar el riesgo de incendio, descarga eléctrica y/o lesiones personales en caso de mal uso.
5. Asegúrese que la tensión informada en la placa de características de la máquina se corresponda con la tensión de su red eléctrica. Si este no es el caso, contacte al distribuidor y no conecte la unidad al tomacorriente.
6. Nunca deje la máquina desatendida mientras esté en uso.
7. Mantenga este manual al alcance y entrégueselo al futuro propietario en caso de transferir o donar su máquina.
8. No utilice la máquina si el cable de alimentación está dañado, o si no funciona correctamente, muestra señales

de daño o se ha caído. Si el cable de alimentación está dañado, deberá ser reemplazado por el fabricante, su agente de servicios o una persona calificada para evitar cualquier riesgo.

9. Esta máquina no está diseñada para ser utilizada por personas (incluyendo niños) con discapacidad física, sensorial o motora, o con falta de experiencia y habilidades, a menos que estén siendo supervisadas y hayan recibido instrucciones para el uso seguro del dispositivo por parte de una persona responsable de su seguridad. Los niños deben ser supervisados para garantizar que no jueguen con la máquina.

10. Esta máquina está proyectada para ser utilizada en instalaciones domésticas y similares, tales como:

- áreas de cocina para el personal de tiendas, oficinas y otros entornos de trabajo;
- casas de campo;
- a disposición de clientes en hoteles, moteles y otros entornos de tipo residencial;
- en posadas o pensiones.

11. Esta máquina está destinada sólo al uso doméstico en interiores.

12. Nunca sumerja la unidad principal de la máquina, el cable de alimentación ni el enchufe, en agua o en cualquier otro líquido.

13. Lea atentamente las instrucciones de uso antes de encender la máquina y guarde este manual, el certificado de garantía, el recibo y, si es posible, la caja con el material de embalaje interno. Si le entrega este aparato a

otra persona, entréguele también el manual de instrucciones.

14. No use la máquina para recoger productos tóxicos (lejía, cloro, amoníaco, limpiador de drenaje, etc.) del piso.
15. No utilice esta máquina para recoger objetos duros o afilados del piso, tales como vidrio, clavos, tornillos, monedas, etc.

Uso del cable de alimentación y del enchufe:

1. Quite el polvo de los enchufes con regularidad.
2. La acumulación de polvo o la humedad pueden provocar un aislamiento deficiente y convertirse en la causa de un incendio o una descarga eléctrica. El enchufe debe estar completamente insertado en el tomacorriente. El cortocircuito puede provocar incendios y descargas eléctricas.
3. Desenchufe el cable de alimentación del tomacorriente para realizar tareas de mantenimiento, inspección y movimiento.
4. No desenchufe el cable con las manos mojadas. Puede provocar descargas eléctricas, quemaduras o lesiones.
5. No permita que los niños laman el enchufe. Puede provocar una descarga eléctrica o lesiones.
6. No ate los cables cuando esté encendido. El sobrecalentamiento puede causar quemaduras e incendios. El cable de alimentación debe desplegarse totalmente antes de su uso.
7. No raye, procese, doble demasiado, estire, tuerza, cuelgue objetos pesados o sujete objetos con el cable de

- alimentación. Un cable de alimentación dañado puede provocar incendios y descargas eléctricas.
8. No tire del cable de alimentación durante el transporte.
 9. No utilice el cable de alimentación o el enchufe si tiene daños visibles. Un cortocircuito puede provocar incendios y descargas eléctricas. Si el cable de alimentación está deteriorado, deberá ser remplazado por el fabricante, su agente de servicios técnicos o una persona de cualificación similar para evitar cualquier situación peligrosa.
 10. No utilice enchufe de extensión, puede provocar incendios.
 11. No utilice alimentación de CA que no sea de 220-240V. Puede causar fuego o descargas eléctricas.
 12. No rocíe el aparato con aerosoles (insecticida, acondicionador para el cabello, loción, aceite lubricante, etc.).
 13. No aspire materiales inflamables (aceite para lámparas, gasolina, tóner de impresora, etc.).
 14. No aspire cigarrillos encendidos o brasas.
 15. No aspire el polvo seco.
 16. No se acerque a objetos inflamables, cigarrillos encendidos, incienso, etc. Puede provocar un incendio si se aspira.
 17. En caso de anomalía o avería, deje de usar el aparato, apáguelo y desenchúfelo. Puede causar un incendio o una descarga eléctrica.
 18. Si percibe un sonido u olor inusual, deje de usar el aparato y llame a la línea directa de la tienda para recibir asesoramiento telefónico.

19. No desmonte, repare, ni modifique el aparato. Puede provocar incendios, descargas eléctricas y lesiones. Para reparaciones, llame a la línea directa de la tienda.
20. No lo coloque bajo la lluvia, en el agua, en el baño y otras áreas húmedas.
21. No permita que el aparato sea rociado con agua. Pueden producirse incendios y descargas eléctricas.
22. No aspire suciedad, polvo, vómito, etc. O sea, cualquier sustancia que esté infectada. Puede causar enfermedades infecciosas.
23. No lo use para ningún otro propósito que no sea la limpieza.
24. No utilice el aparato en exteriores, o sea, fuera del uso doméstico.
25. No lo acerque a fuentes de fuego, aparatos de invernadero, etc. El viento que sopla puede hacer que el radiador estalle y provoque un incendio.
26. No utilice el aparato cuando la boquilla de aire esté bloqueada por un cuerpo extraño. Si se presenta este problema apague el aparato.
27. Si el agua se congela, durante las bajas temperaturas, vierta el agua del depósito de polvo, el tanque de limpieza, la pajilla y la pistola rociadora. Posible causa de la falla.
28. No se siente ni se apoye en la máquina. No la use donde los niños puedan alcanzarla. Por favor, no deje que los niños pequeños jueguen con el aparato.
29. No utilizar fuera de casa. Puede causar una falla que provoque un cortocircuito o un incendio.
30. No lo use cuando la succión esté bloqueada.
31. Al desenchufar, no sostenga el cable de alimentación,

sostenga el enchufe. Los cables de alimentación dañados pueden provocar incendios o descargas eléctricas.

32. Asegúrese de quitar el enchufe del toma corriente después de cada uso.

Este aparato puede ser utilizado por niños a partir de 8 años y por personas con capacidades físicas, sensoriales o mentales reducidas, o con falta de experiencia y conocimientos, siempre que estén bajo supervisión o hayan recibido instrucciones relativas al uso del aparato con total seguridad y que comprendan los peligros que conlleva. Los niños no deben jugar con el aparato. La limpieza y el mantenimiento por parte del usuario no deben ser realizados por niños sin supervisión. Otras advertencias:

1. Este producto se utiliza para eliminar la suciedad mediante fregado. El depósito de agua no debe llenarse con agua del grifo a más de 40 grados ni con una solución acuosa de iones alcalinos.
2. No utilizar en artesanías, fibras débiles al agua (seda, telas de seda de rayón, cobre, etc.), productos débiles al agua (piel, cuero, ropa suave, muebles de madera maciza, productos de madera lacada, artículos lacados, etc.). No se deben utilizar en superficies que se rayen fácilmente (suelo, tablero de mesa, etc.).
3. No incline ni deje caer el tanque cuando esté lleno de agua. Esto puede causar fugas de agua y mojar el piso.
4. Si hay demasiadas burbujas en el tanque de polvo, deje de usarlo cuando exceda el nivel del agua y deseche las aguas residuales, de lo contrario, puede provocar una falla.

5. El detergente de baja espuma se puede usar 20 veces diluido, untado en el objeto de limpieza después de su uso.
6. Cuando use detergente, confirme si afectará el objeto de limpieza antes de usarlo. Si el cuerpo se coloca sobre una manta de lana, es posible que se bloquee la ventilación y que la máquina deje de funcionar.
7. Después de usar el aparato en áreas frías, asegúrese de descargar el agua residual en el tanque de polvo, el tanque de limpieza, el área de aspiración y la manguera.
8. No utilice el aparato cuando la boquilla de aire esté bloqueada por un cuerpo extraño. Apague el aparato con tal problema. Si continúa usando el aparato que está bloqueado/dañado; el motor se puede sobrecalentar. En tal caso, presione el interruptor de encendido [apagado] y desenchufe el cable de alimentación. Colocar a la sombra. Aproximadamente 1 hora después, se retira el dispositivo protector y se puede seguir usando.
9. Cuando mueva toda la máquina, coloque la manija de succión en el colgador de la manija y enrolle el cable de alimentación en el soporte del cable de alimentación.

No inhale los siguientes objetos:

- Grandes volúmenes de basura
- Mucha arena y guijarros
- Objetos afilados, como un alfiler o una tachuela
- Tallos de plantas, vidrio, etc.
- Bolsas de plástico, medias, medias de seda, etc.

- Objeto que pueden obstruir fácilmente el aparato
- No aspire polvo seco y húmedo.

DESCRIPCIÓN DEL APARATO

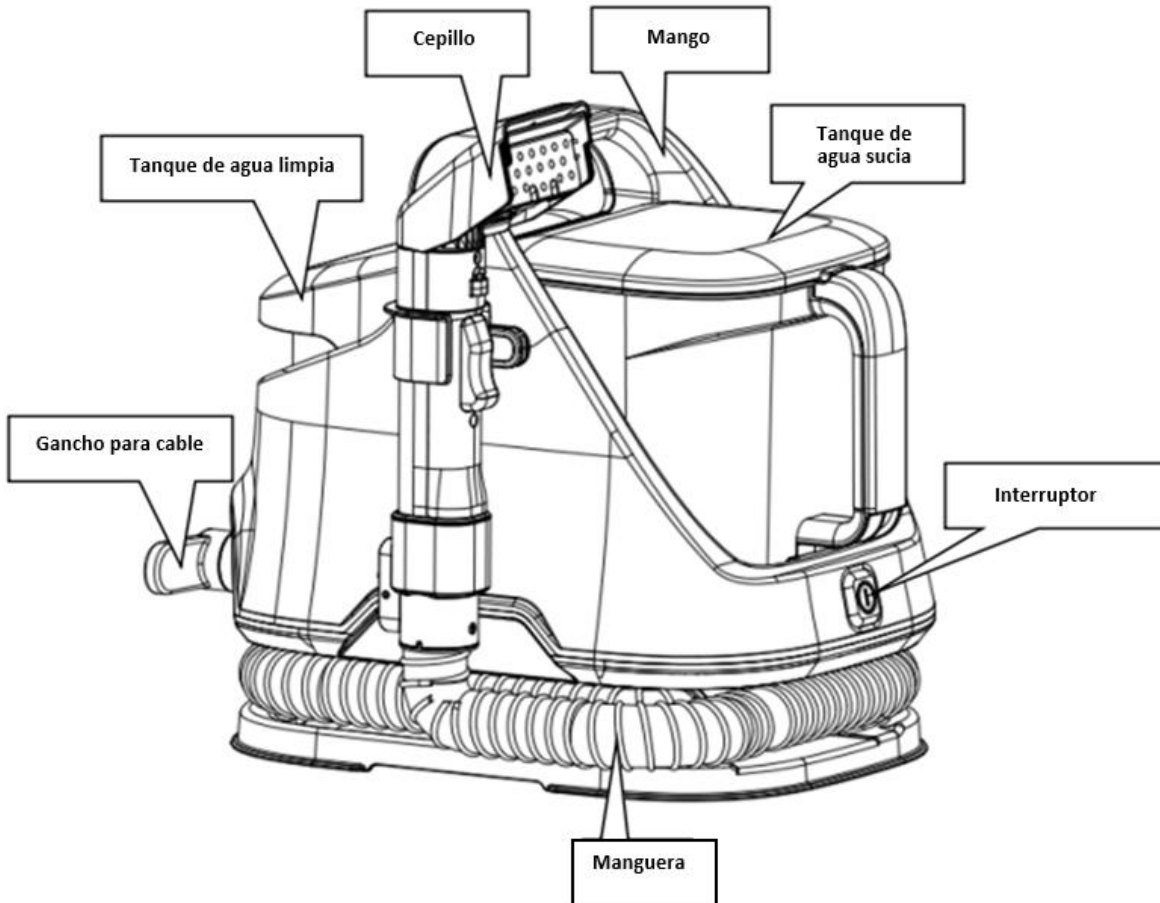

INSTRUCCIONES DE USO

- 1) Instale el soporte del cepillo en el motor principal

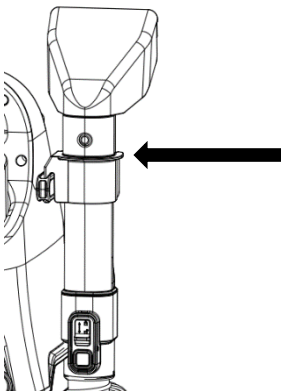

Asegúrese de que la tapa del tanque de agua sucia esté cerrada. Coloque solo agua del grifo o agua ionizada alcalina en el tanque de agua, de lo contrario, puede provocar una falla. Vacíe el agua del tanque después de cada uso. El almacenamiento de agua puede causar fugas o moho.

2) Conexión de la manguera

La manguera se inserta en la interfaz de la máquina anfitriona.



3) Conexión del mango

El mango se cuelga en el soporte que está instalado en la máquina anfitriona.

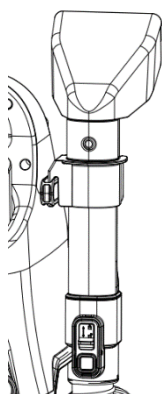

4) Abra la tapa del tanque de agua limpia y vierta agua del grifo

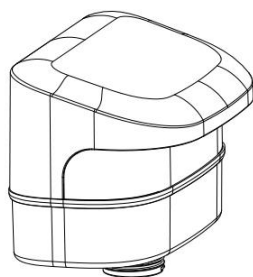

5) Conecte el enchufe al tomacorriente.

Antes de insertar el enchufe en el tomacorriente, asegúrese de que el interruptor esté apagado.

- 6) Presione el interruptor de encendido/apagado máquina.

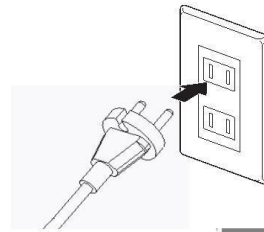

para encender la

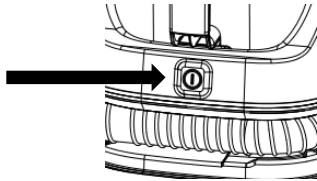

- 7) Limpieza

Sostenga el mango con la boquilla hacia abajo y presione el activador de chorro varias veces. Cuando está rociando agua incline el mango ligeramente, más bajo en la parte delantera y más alto en la cola, de lo contrario, el agua puede no ser fluida.

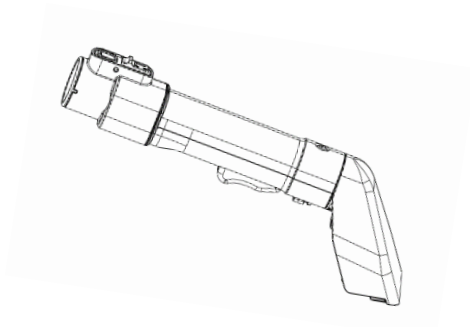

Al rociar agua, la boquilla en la parte delantera debe apuntar a la posición sucia desde arriba para que la limpieza sea efectiva. Al mover la máquina, fije el mango y la manguera en sus respectivos soportes.



- 8) Sostenga firmemente el mango de succión mientras rocía agua limpia y mientras absorbe agua.

Presione la entrada de succión en las aguas residuales y tire lentamente hacia atrás.

El agua gotea cuando se suelta el mango del rociador.

No rocíe agua continuamente en el mismo lugar, el agua se absorbe rápidamente después de

rociar, si la humedad permanece en la profundidad de la textura, puede provocar moho.

TRATAR MANCHAS DIFÍCILES

Para las manchas difíciles de quitar, puedes usar un detergente.

No ponga detergente en el tanque de limpieza. Solo uso externo.

Antes de usar detergente, pruebe que no haya decoloración y otros problemas. Si no hay ningún problema, normalmente puede usar su detergente.

No use diluyentes, aceites volátiles, lejía clorada o solvente inflamable

Puede causar decoloración, mal funcionamiento e incendio.

Recomendado:

Agua iónica fuertemente básica

Ceniza de soda

Ácido cítrico

Agua de ácido hipocloroso

Detergentes de baja espuma, etc....

No recomendado:

Detergente neutro para cocina

Detergente alcalino fuerte

Detergente ácido fuerte

Los detergentes con mucha espuma, etc., pueden hacer que la espuma se absorba en el limpiador.

- Después de haber hecho la prueba de decoloración, aplique detergente sobre la alfombra y frote sobre las manchas.

Sobre la cantidad y el uso de detergente, lea atentamente el método de uso y las precauciones y utilícelo correctamente.

Aplicar detergente y usar cepillo

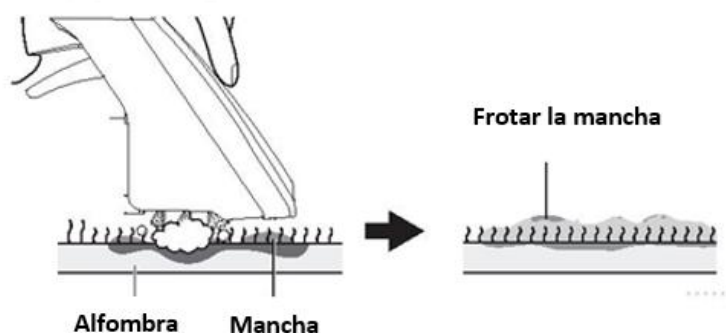

- **Aspira la mancha**

Después de frotar la mancha, use el método correcto para aspirar. Debe absorberse después de llenar el tanque de agua limpia con agua del grifo.

Calentar el agua (siempre por debajo de los 40 grados) es aún más efectivo.

Para evitar residuos de detergente, absorba con cuidado.

Cuando la espuma en el tanque de polvo exceda la marca de agua máxima, detenga la operación y limpie el contenedor. De lo contrario, el agua puede mojar el motor principal.

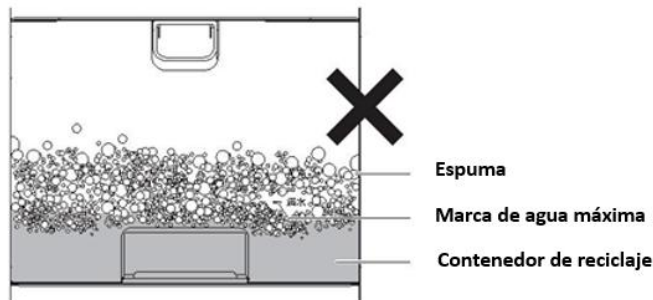

9) Presione el interruptor de encendido/apagado para apagar la máquina.

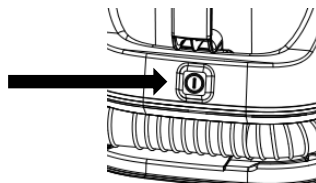

10) Cortar la energía

Cuando las aguas residuales en el tanque de polvo excedan la marca de agua máxima, interrumpa la operación y apague el interruptor.

11) Retire el tanque de polvo. Abra la tapa en la parte posterior del tanque de polvo y vacíe las aguas residuales del interior.

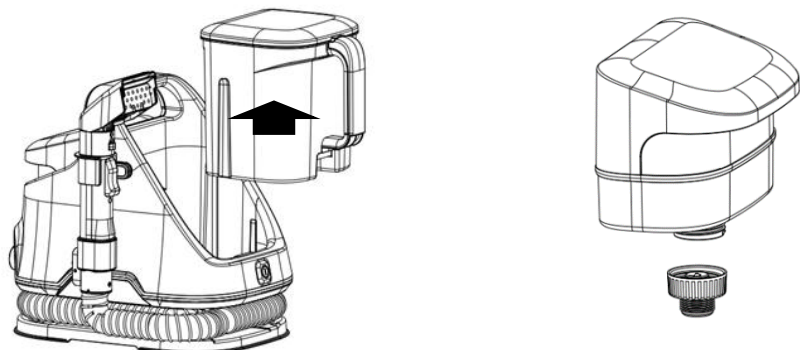

12) Abra la tapa en la parte posterior del tanque de polvo y vacíe las aguas residuales del interior.

13) Limpie el tanque de polvo. Enjuague con agua corriente el tanque de polvo al finalizar la operación.

Si el lodo que queda dentro del tanque de polvo y la manguera de aspiración no se limpia, dará lugar a la reproducción de microorganismos, bacterias y mal olor.

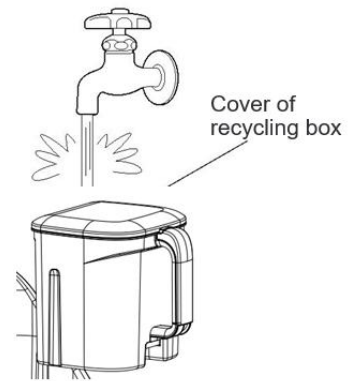

14) La tapa del tanque de polvo se cerrará de acuerdo con el método de instalación original y se instalará nuevamente en el motor principal.

Asegúrese de que la tapa del tanque de polvo esté bien cerrada, de lo contrario podría tener fugas

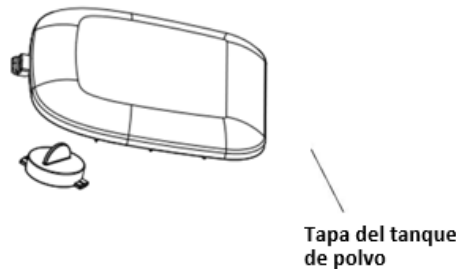

Coloque el tanque de polvo en la máquina principal.

Si el tanque de polvo no se coloca correctamente, se reducirá la fuerza de succión.

Por favor, vierta las aguas residuales antes de que exceda el nivel de agua máximo. Si continúa utilizándose después del nivel máximo de agua, el dispositivo de parada automática de absorción de agua no seguirá funcionando.

Al final de cada uso, retire el mango, la manguera de aspiración, el tanque de polvo y deje que la máquina funcione durante 5 a 10 minutos para secar el interior del motor principal.

15) Presione hacia abajo la hebilla del mango y extraiga el conector de la manguera

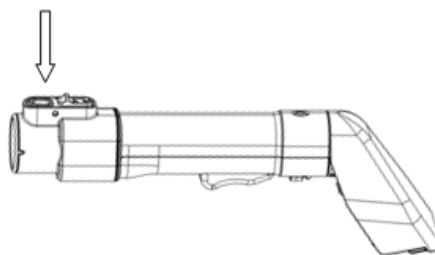

MANTENIMIENTO

Durante el mantenimiento, asegúrese de apagar el aparato y desconecte el enchufe del tomacorriente.

No moje la máquina, puede causar descargas eléctricas, lesiones o fallas.

No utilice detergente, diluyente, aceite volátil, lejía, etc.

No utilice químicos.

Cuerpo principal

Moje un paño suave en agua tibia (por debajo de 40 grados), escúrralo para secarlo y limpie la suciedad.

Cuando la suciedad sea difícil de limpiar, use una pequeña cantidad de detergente de cocina para no dejar residuos de detergente, y luego seque las manchas de agua con un paño seco.

Mango, tanque de polvo, manguera

Retire de la máquina principal después de cada uso, lave y seque después del lavado.

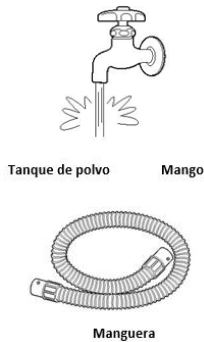

Limpie el mango con agua después de quitar la tapa transparente de la entrada de succión.

Si la boquilla está bloqueada, elimine el bloqueo después de la limpieza.

Confirme si hay algún daño en la manguera.

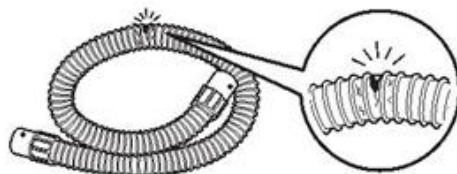

Filtro

Si el filtro está bloqueado, límpielo o reemplácelo por uno nuevo.

Después del lavado, el filtro debe colocarse en un lugar ventilado y luego volver a colocar una vez que se confirme que está seco.

Después del mantenimiento, asegúrese de instalar el filtro.



SOLUCIÓN DE PROBLEMAS

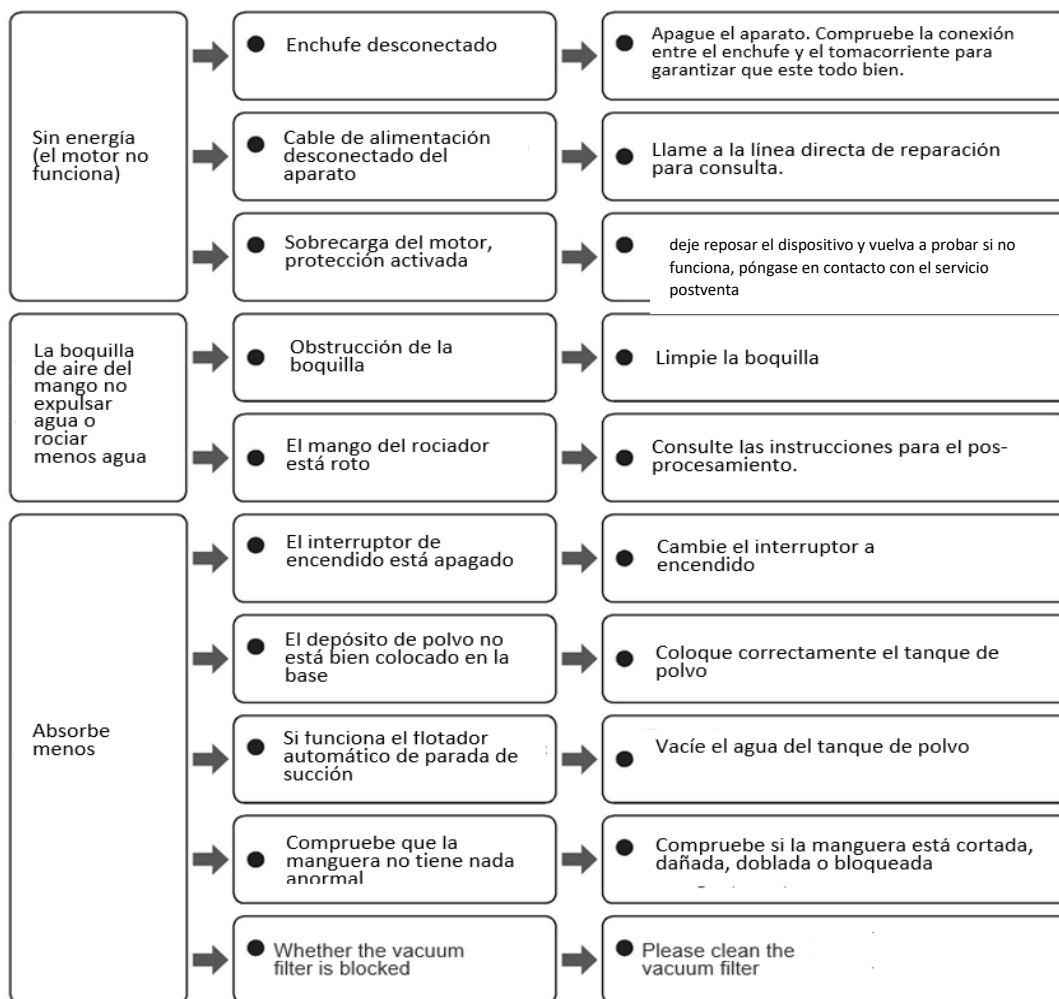

No desmonte, repare o transforme el aparato por su cuenta.

INFORMACIONES TÉCNICAS

Voltaje	AC 220 V/ 50 Hz
Potencia nominal	650 W
Potencia de succión	150 W
Capacidad efectiva del tanque de polvo	1.2 L
Capacidad del tanque de agua limpia	1.4 L
Longitud de la manguera	Ø31.5 mm × 1.7m
Temperatura del agua caliente	Por debajo de 40 grados
Dimensiones del aparato (sin accesorios)	L374×A249 ×A318 mm
Peso del aparato (incluyendo accesorios)	4.5 kg
Longitud del cable de alimentación	3 m

GARANTÍA

Los productos H.KOENIG están diseñados para proporcionar un rendimiento fiable y duradero cuando se utilizan de acuerdo con las recomendaciones del manual de usuario. Si su unidad presenta algún problema durante el periodo de garantía, la repararemos o sustituiremos.

La garantía ofrecida por H.KOENIG se aplica según las condiciones indicadas, además de los derechos asociados a la compra de este producto. Los plazos de garantía se ajustan a lo dispuesto en los artículos L. 217-3, L. 217-5, L. 217-7 y L. 217-8 del Código de Consumo francés. Además, se puede presentar una reclamación de garantía por vicios ocultos en un plazo de 2 años a partir del descubrimiento del defecto, de conformidad con el artículo 1648 del Código Civil francés.

La garantía es válida para :

- 2 años para productos nuevos.
- 1 año para productos usados, en las mismas condiciones.

La prueba de compra es necesaria para cualquier servicio de garantía.

Este producto puede ser reparado por H.KOENIG, durante y después del periodo de garantía. Los accesorios, consumibles y piezas sustituibles directamente por el usuario pueden solicitarse, según disponibilidad, en nuestro sitio web: <https://sav.hkoenig.com>.

Además, puede ofrecerse una garantía comercial, según los términos detallados en el manual de usuario.

CONDICIONES DE GARANTÍA

La garantía cubre:

- Defectos que afecten a la calidad o conformidad del producto, cuando se utiliza en condiciones normales.
- Reparación, incluyendo mano de obra y sustitución de piezas defectuosas.

EXCLUSIÓN DE GARANTÍA

La garantía no se aplica en los siguientes casos:

- Desgaste normal, incluidas las piezas consumibles como filtros, baterías, juntas, escobillas, accesorios, etc.
- Estas piezas pueden adquirirse en <https://sav.hkoenig.com>.
- Daños accidentales, como golpes, caídas o manipulación descuidada.

Daños causados por un uso inadecuado, incluyendo:

- Incumplimiento de las instrucciones del manual de usuario o de las especificaciones de la placa de características.
- Uso del aparato en entornos inadecuados o con accesorios no homologados.
- Mantenimiento incorrecto o inexistente, como el incumplimiento de las recomendaciones de mantenimiento, incluida la eliminación de obstrucciones (boquillas, conductos, filtros, etc.).

Daños externos, como:

- Condiciones meteorológicas extremas, incendios, inundaciones, subidas o bajadas de tensión.
- Entrada de agua, polvo o insectos en el dispositivo, a menos que esté diseñado para estos entornos.
- Productos modificados o reparados por terceros no autorizados, o desmontados por el usuario sin autorización previa.
- Uso profesional o no doméstico.
- Instalación o montaje defectuosos, a menos que hayan sido realizados por un técnico o agente autorizado de H.KOENIG.
- Instalación o montaje defectuosos, a menos que hayan sido realizados por un técnico o agente autorizado de H.KOENIG.
- Productos con números de serie que falten, estén alterados o sean ilegibles.
- Fallos debidos a circunstancias ajenas a nuestra voluntad, como catástrofes naturales o acontecimientos excepcionales.

CÓMO BENEFICIARSE DE LA GARANTÍA

Para obtener asistencia, visite <https://sav.hkoenig.com>.

1. Introduce la referencia de tu dispositivo para acceder a la asistencia disponible: guías de usuario, consejos para solucionar problemas, preguntas frecuentes, etc.
2. Si ninguna solución resuelve su problema, utilice la opción «¿La respuesta ha resuelto su problema?» para acceder al formulario de solicitud de asistencia.
3. Una vez que haya enviado su solicitud, nuestro equipo posventa se pondrá en contacto con usted lo antes posible.

Para reparaciones en garantía:

- Asegúrese de conservar el comprobante de compra.
- Empaquete el producto cuidadosamente antes de enviarlo para evitar daños mayores.

PIEZAS CONSUMIBLES Y ACCESORIOS

Las piezas consumibles como filtros, juntas, baterías y otras piezas de desgaste no están cubiertas por la garantía. Estas piezas pueden pedirse directamente en nuestro sitio web: <https://sav.hkoenig.com>.

Si tiene alguna pregunta, no dude en ponerse en contacto con nuestro servicio posventa en <https://sav.hkoenig.com>.

PROTECCIÓN DEL MEDIO AMBIENTE



La batería puede contaminar el medio ambiente, retírela del aparato antes de desecharlo o entregue el aparato completo en un punto de recolección y reciclaje de electrodomésticos.

Este símbolo en la placa del aparato o manual de instrucciones, significa que su aparato debe ser descartado por separado al final de su vida útil y nunca con los desechos domésticos comunes. Hay sistemas de recolección apropiados para el reciclaje de electrodomésticos por toda la Unión Europea. Para mayor información, comuníquese con las autoridades de su localidad, el servicio de atención al cliente de su distribuidor o vaya directamente donde compró el aparato.

Adeva SAS / H.Koenig Europe - 8 rue Marc Seguin, 77290 Mitry-Mory, France

www.hkoenig.com - <https://sac.hkoenig.com> - Tél: +33 1 64 67 00 05

ITALIANO

LEGGERE TUTTE LE ISTRUZIONI PRIMA DI UTILIZZARE L'APPARECCHIO

ISTRUZIONI DI SICUREZZA

1. Questo apparecchio può essere utilizzato da bambini di almeno 8 anni di età, purché siano sorvegliati e abbiano ricevuto istruzioni sull'utilizzo sicuro dell'apparecchio e siano pienamente consapevoli dei relative pericoli.
2. La pulizia e la manutenzione non devono essere eseguite da bambini a meno che non abbiano almeno 8 anni di età e non siano supervisionati da un adulto.
3. Tenere l'apparecchio e il relativo cavo di alimentazione fuori dalla portata dei bambini di età inferiore agli 8 anni.
4. Quando si utilizzano apparecchiature elettriche, è necessario adottare sempre precauzioni di sicurezza per prevenire il rischio di incendi, scosse elettriche e/o lesioni in caso di utilizzo improprio.
5. Assicurarsi che la tensione nominale sulla targhetta corrisponda alla tensione principale del proprio impianto elettrico. In caso contrario, contattare il rivenditore e non collegare l'unità.
6. Non lasciare mai l'unità incustodita durante il funzionamento.
7. Tieni questo documento a portata di mano e consegnalo al futuro proprietario in caso di trasferimento del tuo dispositivo.
8. Non utilizzare questo apparecchio se ha un cavo o una spina danneggiati, se non funziona correttamente, se è

stato danneggiato o è caduto. Se il cavo di alimentazione è danneggiato, deve essere sostituito dal produttore, da un suo agente di servizio o da una persona altrettanto qualificata per evitare rischi.

9. Questo dispositivo non è destinato all'uso da parte di persone con ridotte capacità fisiche, psichiche o sensoriali o prive di esperienza e conoscenza, a meno che non siano monitorate o hanno avuto istruzioni sull'uso dell'apparecchio da parte di una persona responsabile per la loro sicurezza. I bambini devono essere sorvegliati per assicurarsi che non giochino con il dispositivo.
10. Questo apparecchio è destinato all'uso in applicazioni domestiche e simili come:
 - cucine in negozi, uffici e altri ambienti di lavoro
 - fattorie
 - in hotel, motel e altri ambienti residenziali
 - guest room
11. La macchina va utilizzata solo per uso domestico e interno.
12. Non immergere mai l'apparecchio, il cavo di alimentazione o la spina in acqua o altri liquidi
13. Leggere attentamente le istruzioni per l'uso prima di mettere in funzione l'apparecchio e conservare le istruzioni comprensive di garanzia, scontrino e, se possibile, la scatola con l'imballo interno. Se si cede questo dispositivo ad altre persone, si prega di consegnare anche le istruzioni per l'uso.
14. Non utilizzare l'unità per raccogliere prodotti tossici (candeggina a base di cloro, ammoniacca, detergente per scarichi, ecc.).

15. Non utilizzare l'unità per raccogliere oggetti duri o taglienti come vetro, chiodi, viti, monete, ecc.

Uso del cavo di alimentazione e della spina di alimentazione:

1. Pulire regolarmente le prese di alimentazione.
2. L'accumulo di polvere o l'umidità possono causare uno scarso isolamento, causando incendi o scosse elettriche. La spina di alimentazione deve essere completamente inserita nella presa di alimentazione. Un cortocircuito può causare incendi e scosse elettriche.
3. Si prega di scollegare il cavo di alimentazione dalla presa per la manutenzione, l'ispezione e lo spostamento.
4. Non staccare la spina con le mani bagnate. Potrebbe causare scosse elettriche, ustioni o lesioni.
5. Non permettere ai bambini di leccare la spina di alimentazione. Potrebbe causare scosse elettriche o lesioni.
6. Non aggrovigliare il cavo quando l'alimentazione è accesa. Il surriscaldamento può causare ustioni e incendi. Il cavo di alimentazione deve essere dispiegato prima dell'uso.
7. Non graffiare, piegare eccessivamente, allungare, torcere, appendere oggetti pesanti o bloccare il cavo. Cavi di alimentazione danneggiati possono causare incendi e scosse elettriche.
8. Non tirare il cavo di alimentazione durante il trasporto.
9. Non utilizzare il cavo di alimentazione o la spina di alimentazione quando sono esposti all'interno o allentati

nella presa. Un cortocircuito può provocare incendi e scosse elettriche. Se il cavo di alimentazione è danneggiato, chiamare il servizio assistenza.

10. Non sottoporre a carichi, la presa o la spina di prolunga durante l'utilizzo. Potrebbe causare incendi.
11. Non utilizzare alimentazione CA diversa da 220-240 V. Potrebbe causare incendi o contatti.
12. Non spruzzare spray (insetticida, balsamo per capelli, lozione, olio lubrificante, ecc.).
13. Non aspirare materiali infiammabili (olio per lampade, benzina, toner per stampanti, ecc.).
14. Non aspirare fumo o calore.
15. Non aspirare la polvere secca.
16. Non avvicinarsi a oggetti infiammabili, sigarette accese, incenso, ecc. Può provocare incendi se aspirato.
17. In caso di anomalia o guasto, interrompere l'utilizzo del dispositivo, spegnerlo e scollegarlo. Potrebbe causare incendi o scosse elettriche.
18. Se si sente un suono o un odore insolito, si prega di interrompere l'uso e chiamare il centro assistenza del negozio per una consulenza telefonica.
19. Non smontare, riparare o modificare il dispositivo. Potrebbe causare incendi, scosse elettriche e lesioni. Per le riparazioni, si prega di chiamare il centro assistenza del negozio.
20. Non posizionare sotto la pioggia, in acqua, in bagno e in altre zone umide.
21. Non lasciare che la macchina venga utilizzata o bagnata dall'acqua. Potrebbero verificarsi incendi e scosse elettriche.

22. Non aspirare sporco, polvere, vomito, ecc. Potrebbero essere infetti e causare malattie infettive.
23. Non utilizzare l'apparecchio per scopi diversi dalla pulizia.
24. Non utilizzare il dispositivo all'esterno, al di fuori dell'uso domestico.
25. Non avvicinarsi a fonti di fuoco, apparecchi ad effetto serra, ecc. Il vento che soffia può provocare l'accensione una scintilla e provocare un incendio.
26. Non utilizzare il dispositivo quando l'ugello dell'aria è ostruito da un corpo estraneo. Spegnerne il dispositivo se si verifica questa situazione.
27. Se l'acqua è gelata, durante le basse temperature, versare l'acqua nel contenitore della polvere, nel serbatoio di pulizia, nella cannucchia e nella pistola a spruzzo, potrebbe causare dei guasti.
28. Non sedersi o appoggiarsi su questo apparecchio. Non usarlo dove i bambini possono raggiungerlo. Per favore, non lasciare che i bambini giochino con l'apparecchio.
29. Non utilizzare fuori casa. Questo potrebbe causare un guasto con conseguente cortocircuito o incendio.
30. Non utilizzare quando l'aspirazione è bloccata.
31. Quando si scollega l'apparecchio, non tirare il cavo di alimentazione, ma mantenere la spina di alimentazione. I cavi di alimentazione danneggiati possono provocare incendi o scosse elettriche.
32. Assicurarsi di rimuovere la spina di alimentazione dalla presa dopo l'uso.

Questo apparecchio può essere utilizzato da bambini a partire dagli 8 anni di età e da persone con ridotte capacità

fisiche, sensoriali o mentali, o con scarsa esperienza e conoscenza, a condizione che siano stati posti sotto sorveglianza o abbiano ricevuto istruzioni sull'uso dell'apparecchio in piena sicurezza e che abbiano compreso i pericoli connessi. I bambini non devono giocare con l'apparecchio. La pulizia e la manutenzione da parte dell'utente non devono essere eseguite da bambini non sorvegliati.

Altri avvisi:

1. Questo prodotto viene utilizzato per rimuovere lo sporco strofinando. Il serbatoio dell'acqua non deve essere riempito con acqua del rubinetto superiore a 40 gradi e soluzione acquosa di ioni alcalini.
2. Artigianato artistico, fibre poco resistenti all'acqua (seta, modelli, tessuti di seta rayon e rame-ammoniacca, ecc.), prodotti poco resistenti all'acqua (pellicce, prodotti in pelle, abbigliamento morbido, mobili in legno massello, prodotti in legno laccato, oggetti laccati, ecc.) . Non utilizzare altre superfici facilmente graffiabili (pavimento, piano del tavolo, ecc.).
3. Non inclinare o far cadere l'apparecchio quando è pieno d'acqua. Ciò potrebbe causare perdite d'acqua e bagnare il pavimento.
4. Se sono troppe bolle nel serbatoio della polvere, si prega di smettere di usarlo quando supera il livello dell'acqua e scaricare le acque reflue, altrimenti potrebbe causare guasti.
5. Quando si utilizza il detersivo, il detersivo non

schiumogeno può essere utilizzato diluendolo 1 a 20, spalmato sull'oggetto da pulire dopo l'uso.

6. Quando si utilizza il detersivo, verificare che sia compatibile con l'oggetto da pulire prima dell'uso. Se il corpo viene posizionato su una coperta di lana, potrebbe causare il blocco dello sfianto e l'arresto della macchina.
7. Dopo aver utilizzato il dispositivo in aree fredde, assicurarsi di scaricare l'acqua residua nel serbatoio della polvere, nel serbatoio di pulizia, nell'area di aspirazione e nel tubo.
8. Non utilizzare il dispositivo quando l'ugello dell'aria è ostruito da un corpo estraneo. In questo caso, peggiorare il dispositivo. Se si continua ad utilizzare il dispositivo bloccato/danneggiato; il motore può surriscaldarsi. In tal caso, premere l'interruttore di spegnimento e scollegare il cavo di alimentazione. Mettere all'ombra. Circa 1 ora dopo, il dispositivo di protezione viene sbloccato e si può continuare ad utilizzare l'apparecchio.
9. Quando si sposta l'intera macchina, posizionare la ventosa sul gancio dell'impugnatura e arrotolare il cavo di alimentazione al portcavi.

Non aspirare i seguenti oggetti:

- Grandi quantità di rifiuti
- Molta sabbia e ciottoli
- Metalli affilati, come spilli o puntine
- Genere, vetro, ecc
- Sacchetti di plastica, calze, calze di seta, ecc
- Oggetti che potrebbero incastarsi internamente

- Non aspirare la polvere secca e bagnata.

VISTA DEL PRODOTTO

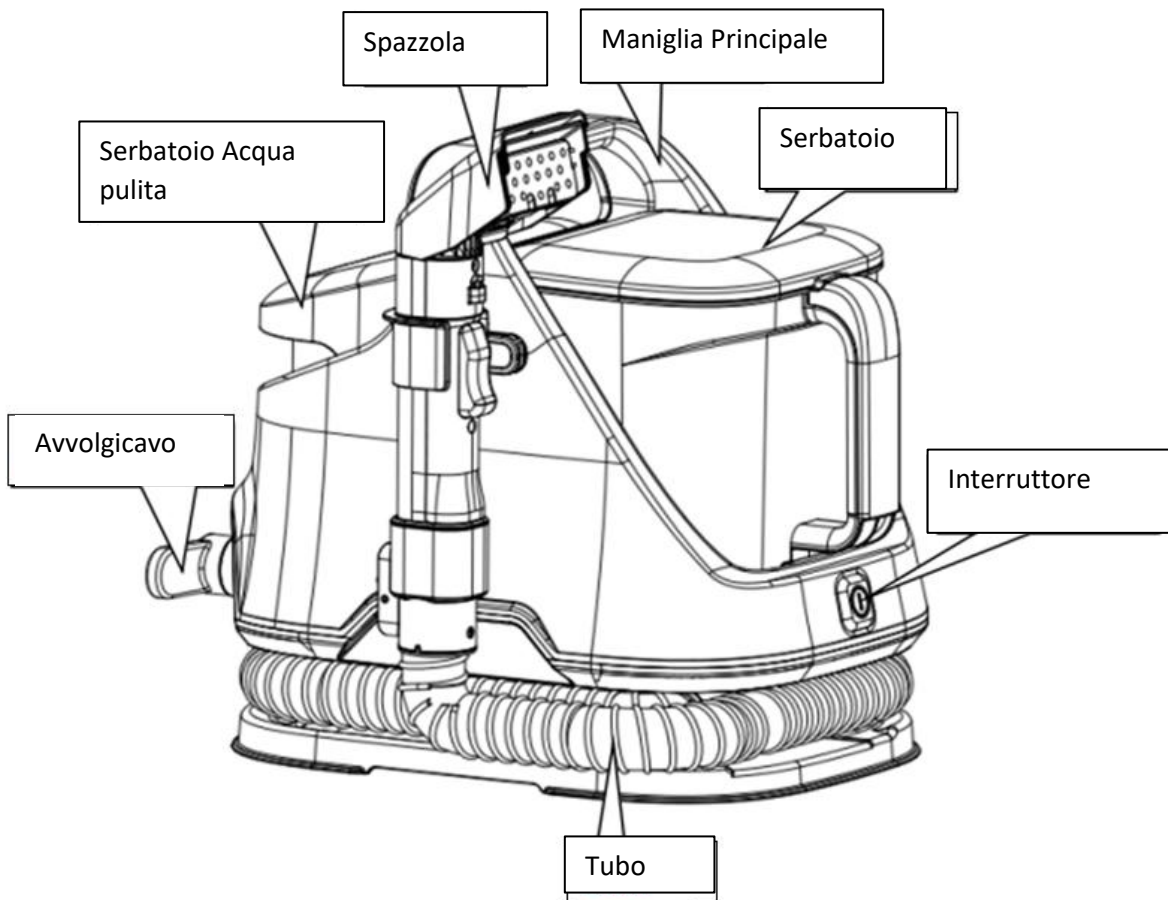

UTILIZZO

- 1) Installare il gancio della maniglia sul motore principale

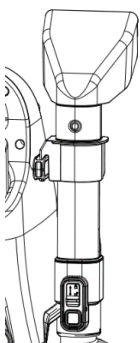

Assicurarsi che il coperchio del serbatoio di pulizia sia chiuso. Non inserire acqua nel serbatoio dell'acqua, ad eccezione dell'acqua del rubinetto o dell'acqua ionizzata alcalina, altrimenti potrebbero esserci dei guasti.

Si prega di svuotare l'acqua nel serbatoio dopo l'uso. Lo

stoccaggio dell'acqua può causare perdite o muffa.

2) Collegamento del tubo del vuoto

Il tubo viene inserito nell'interfaccia del corpo macchina.

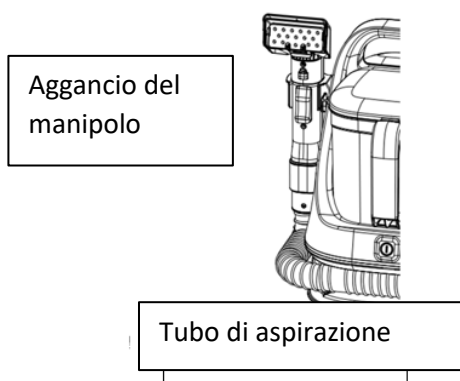

3) Collegamento della maniglia

La spazzola (maniglia) è appesa alla macchina.

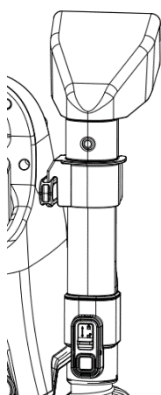

4) Aprire il coperchio del serbatoio pulito attaccato al manico e versare l'acqua del rubinetto

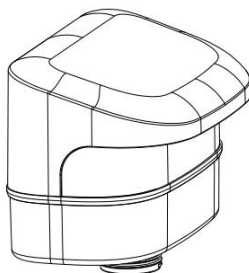

5) Inserire l'alimentazione.

Prima di inserire la spina di alimentazione nella presa, assicurarsi che l'interruttore di alimentazione sia spento.

6) Premere l'interruttore di alimentazione per accendere l'apparecchio.

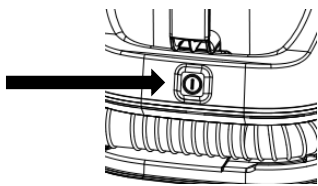

7) Pulizia

Tenere l'impugnatura con l'ugello rivolto verso il basso e premere più volte l'impugnatura del getto. Quando si spruzza acqua, la maniglia è inclinata. Il manico dovrebbe essere leggermente più basso nella parte anteriore e leggermente più alto nella coda, altrimenti l'acqua potrebbe non defluire.

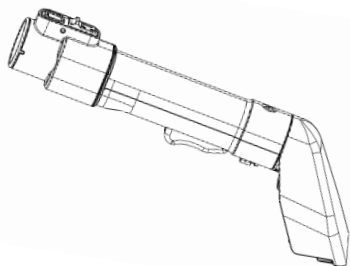

Quando si spruzza acqua, l'ugello nella parte anteriore deve essere rivolto verso la macchia di sporco sottostante per rendere efficace la pulizia. Durante la manipolazione, è fissato al gancio per maniglia e al gancio per tubo. Fissare la ventosa e il tubo flessibile sui rispettivi agganci.



8) Tenere saldamente la maniglia di aspirazione mentre si spruzza acqua pulita e mentre si aspira l'acqua.

Premere l'ingresso della bocchetta di aspirazione sull'acqua e tirare lentamente la maniglia in avanti.

L'acqua gocciola quando si rilascia l'impugnatura dello spruzzatore.

Non spruzzare acqua continuamente nello stesso punto, l'acqua viene rapidamente assorbita dopo la spruzzatura, se l'umidità rimane nella profondità della trama, può portare alla formazione di muffa.

QUANDO SI TRATTA DI MACCHIE OSTINATE

Per le macchie difficili da rimuovere, è possibile utilizzare un detergente.

Non mettere il detergente nel serbatoio di pulizia. Applicarlo direttamente sulla macchia.

Prima di utilizzare il detersivo, verificare che non vi siano scolorimenti o altri problemi. Se non ci sono problemi, è possibile utilizzare il detergente.

Non utilizzare diluenti, oli volatili, candeggina clorurata o solventi o solventi infiammabili

Potrebbero causare scolorimento, malfunzionamento e incendio

Consigliati:

Acqua ionica fortemente basica

Bicarbonato di sodio

Acido citrico

Acqua acida ipoclorosa

Detergenti a bassa schiumosità, ecc...

Non utilizzare:

Detergente neutro per cucina

Detergente alcalino forte

Detergente acido forte

Detersivi ad alta schiumosità, ecc., possono causare l'aspirazione di schiuma nel robot

- Dopo aver effettuato la prova di controllo, applicare dil detergente sulla moquette e strofinare sulle macchie.

Per quanto riguarda la quantità e l'utilizzo del detergente, leggere attentamente il metodo di utilizzo e le precauzioni e utilizzarlo correttamente.

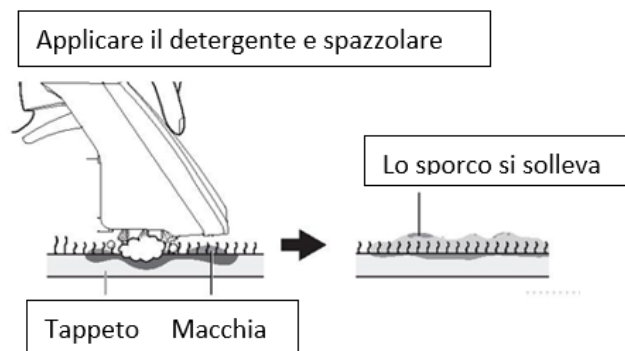

- Aspirare la macchia

Quando la macchia risale, usa il metodo corretto per aspirarla. Deve essere assorbita dopo aver riempito l'acqua del rubinetto nel serbatoio dell'acqua pulita.

Il riscaldamento dell'acqua (sempre sotto i 40 gradi) è ancora più efficace.

Per evitare di lasciare residui di detersivo, si prega di assorbire con attenzione.

Quando la schiuma nel contenitore della polvere supera la linea di galleggiamento piena, interrompere l'operazione e pulirla. In caso contrario, le gocce d'acqua potrebbero defluire nel motore principale.

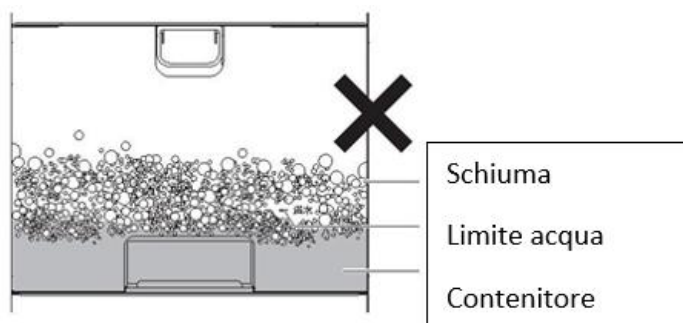

9) Premere l'interruttore di alimentazione per spegnere il dispositivo.

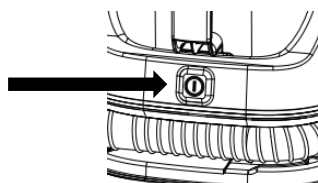

10) Staccare la corrente

Quando le acque reflue nel serbatoio della polvere raggiungono la linea segnalata, interrompere l'utilizzo e spegnere l'interruttore di alimentazione.

11) Rimuovere il serbatoio della polvere. Aprire il coperchio sul retro del contenitore della polvere e svuotare i liquami all'interno.

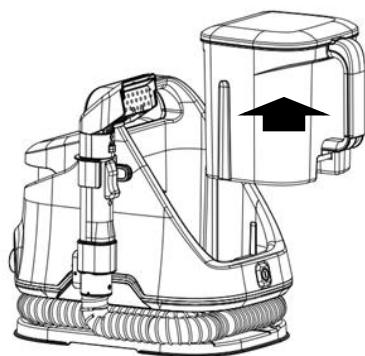

12) Aprire il coperchio del serbatoio di pulizia e far defluire l'acqua attraverso la bocchetta.

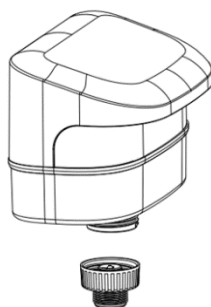

13) Pulire il contenitore della polvere.

Al termine dell'operazione, sciacquare con acqua corrente dall'apertura posteriore del contenitore

della polvere.

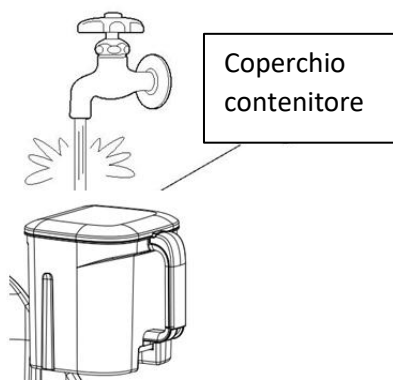

Se i residui rimasti all'interno del serbatoio della polvere e del tubo di aspirazione non vengono puliti, si verificherà la riproduzione di microrganismi e batteri ed emetteranno cattivi odori.

- 14) Il coperchio del serbatoio della polvere deve essere coperto secondo il metodo di installazione originale e rimontato sul motore principale.

Assicurarsi che il coperchio del serbatoio della polvere sia chiuso correttamente, altrimenti potrebbe fuoriuscire.

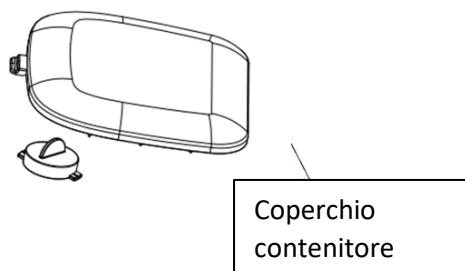

Collegare il contenitore della polvere nella macchina principale.

Se il serbatoio della polvere non è collegato correttamente, la forza di aspirazione sarà ridotta.

Si prega di versare il liquame prima che superi il livello completo dell'acqua. Se continua ad essere utilizzato dopo il livello dell'acqua pieno, il dispositivo di arresto automatico dell'assorbimento dell'acqua si attiverà.

Al termine dell'utilizzo del dispositivo, rimuovere la maniglia, il tubo di aspirazione e il serbatoio della polvere e lasciare in funzione il motore principale per 5-10 minuti per asciugare l'interno del motore principale:

- 15) Premere sul blocco dell'impugnatura ed estrarre il connettore del tubo di aspirazione

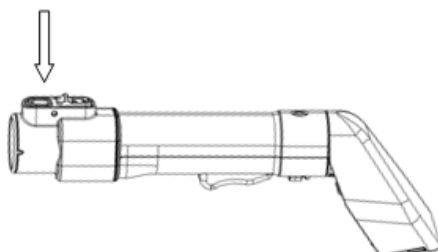

MANUTENZIONE

Durante la manutenzione, assicurarsi di spegnere il dispositivo ed estrarre la spina di alimentazione.

Non bagnare la macchina, ciò potrebbe causare scosse elettriche, lesioni o guasti.

Non utilizzare detersivi, diluenti, oli volatili, candeggina, ecc.

Non utilizzare prodotti chimici per pulire l'apparecchio.

Corpo principale

Utilizzare un panno morbido aspirato in acqua tiepida (sotto i 40 gradi) e strizzare, asciugare lo sporco.

Quando lo sporco è difficile da pulire, utilizzare una piccola quantità di detersivo da cucina per pulire lo sporco, in modo da non lasciare residui di detersivo, quindi asciugare le macchie d'acqua con un panno strizzato.

Manico, contenitore della polvere, tubo di aspirazione

Si prega di rimuoverlo dalla macchina

ogni utilizzo e asciugarlo dopo il lavaggio.

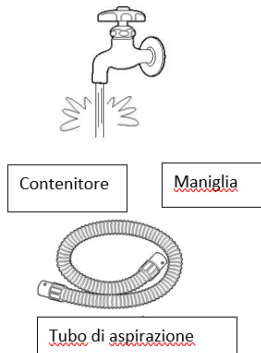

Pulire la maniglia con acqua dopo aver rimosso il coperchio trasparente della presa di aspirazione.

Se l'ugello è bloccato, rimuovere il blocco dopo la pulizia.

Si prega di verificare se ci sono danni sul tubo di aspirazione.

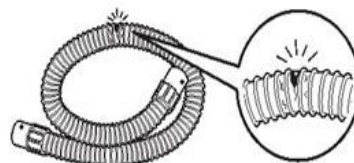

Filtro

Se il filtro di aspirazione è ostruito, pulirlo o sostituirlo con uno nuovo.

Dopo il lavaggio, il filtro deve essere posizionato in un luogo ventilato e quindi ricaricato dopo aver verificato che sia asciutto.

Dopo la manutenzione, assicurarsi di installare il coperchio del filtro.



RISOLUZIONE PROBLEMI

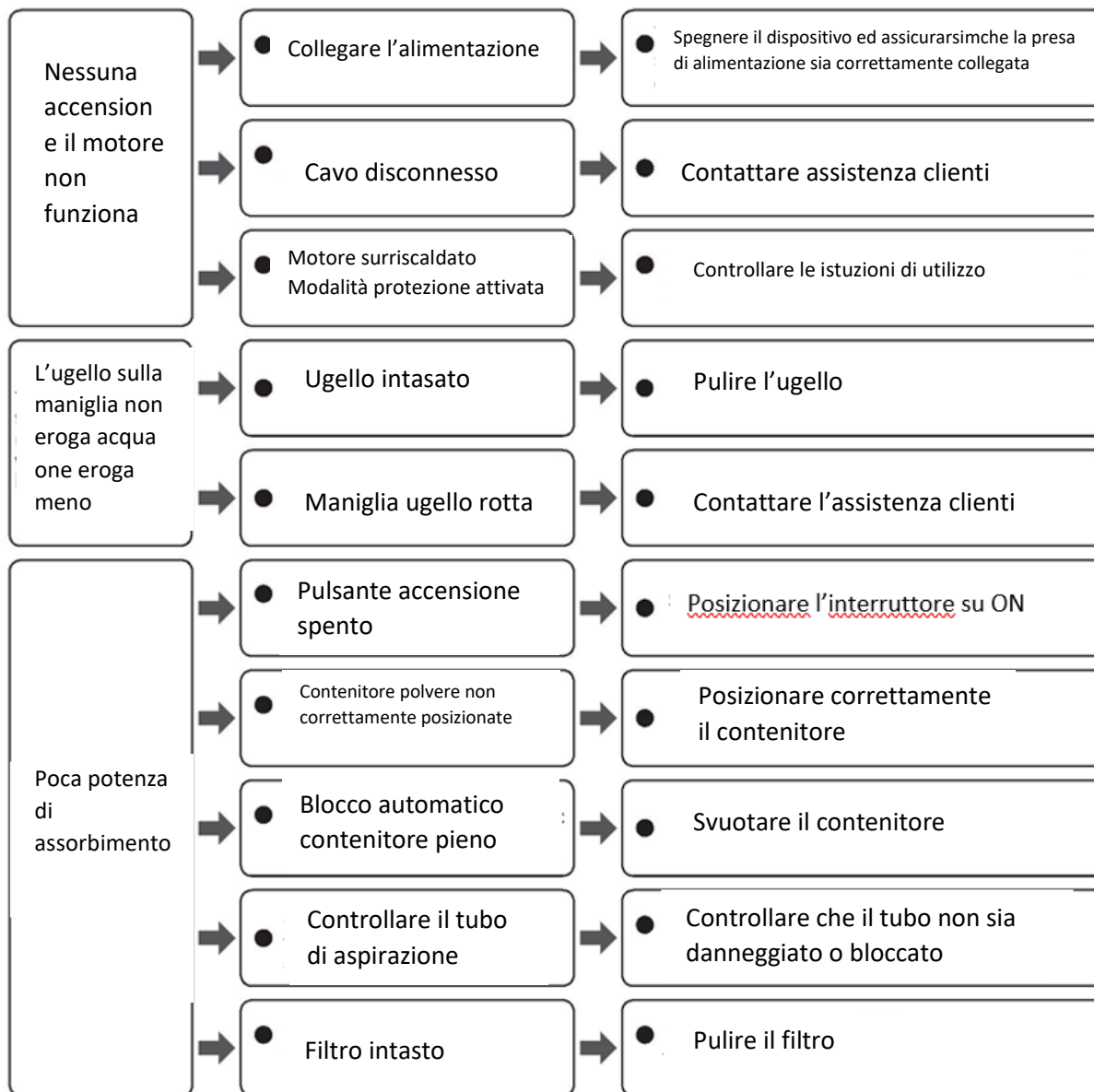

Non smontare, riparare o modificare il dispositivo da soli.

INFORMAZIONI TECNICHE

Tensione	AC 220V – 50 Hz
Tensione nominale	650 W
Potenza di aspirazione	150 W
Serbatoio dell'acqua sporco	1.2 L
Serbatoio dell'acqua pulito	1.4 L
Dimensioni del tubo flessibile	Diametro 31.5 mm x 1.7 m
Temperatura dell'acqua	Massimo 40°C
Dimensioni dell'apparecchio	L 374 x W 249 x H318
Peso dell'apparecchio	4.5 Kg
Lunghezza del cavo di alimentazione	3m

GARANZIA

I prodotti H.KOENIG sono progettati per fornire prestazioni affidabili e durature se utilizzati secondo le raccomandazioni del manuale d'uso. Se l'unità presenta un problema durante il periodo di garanzia, la ripareremo o la sostituiremo.

La garanzia offerta da H.KOENIG si applica secondo le condizioni indicate, oltre ai diritti associati all'acquisto di questo prodotto. I periodi di garanzia sono conformi alle disposizioni degli articoli L. 217-3, L. 217-5, L. 217-7 e L. 217-8 del Codice del Consumo francese. Inoltre, una richiesta di garanzia per difetti nascosti può essere presentata entro 2 anni dalla scoperta del difetto, in conformità con l'articolo 1648 del Codice Civile francese.

La garanzia è valida per :

2 anni per i prodotti nuovi.

1 anno per i prodotti usati, alle stesse condizioni.

Per qualsiasi intervento in garanzia è necessaria la prova d'acquisto.

Questo prodotto può essere riparato da H.KOENIG, durante e dopo il periodo di garanzia. Accessori, materiali di consumo e parti sostituibili direttamente dall'utente possono essere ordinati, secondo disponibilità, sul nostro sito web: <https://sav.hkoenig.com>.

Inoltre, può essere offerta una garanzia commerciale, secondo i termini indicati nel manuale d'uso.

CONDIZIONI DI GARANZIA

La garanzia copre:

Difetti che incidono sulla qualità o sulla conformità del prodotto, se utilizzato in condizioni normali.

Riparazione, compresa la manodopera e la sostituzione delle parti difettose.

ESCLUSIONE DELLA GARANZIA

La garanzia non si applica nei seguenti casi:

- Normale usura, comprese le parti di consumo come filtri, batterie, guarnizioni, spazzole, accessori ecc.
- Queste parti possono essere acquistate sul sito <https://sav.hkoenig.com>.
- Danni accidentali, come urti, cadute o manipolazioni incaute.

Danni causati da un uso improprio, tra cui:

- Mancata osservanza delle istruzioni del manuale d'uso o delle specifiche riportate sulla targhetta.
- Utilizzo del dispositivo in ambienti non idonei o con accessori non approvati.
- Manutenzione errata o inesistente, come la mancata osservanza delle raccomandazioni di manutenzione, compresa la rimozione delle ostruzioni (ugelli, condotti, filtri, ecc.).

Danni esterni, come esempio:

- Condizioni meteorologiche estreme, incendi, inondazioni, sbalzi di tensione o interruzioni di corrente.
- L'ingresso di acqua, polvere o insetti nel dispositivo, a meno che non sia stato progettato per questi ambienti.
- Prodotti modificati o riparati da terzi non autorizzati o smontati dall'utente senza previa autorizzazione.
- Uso professionale o non domestico.
- Installazione o montaggio errati, a meno che non siano stati eseguiti da un tecnico o agente autorizzato H.KOENIG.
- Installazione o montaggio difettosi, a meno che non siano stati eseguiti da un tecnico o agente autorizzato H.KOENIG.
- Prodotti con numeri di serie mancanti, alterati o illeggibili.
- Guasti dovuti a circostanze al di fuori del nostro controllo, come disastri naturali o eventi eccezionali.

COME BENEFICIARE DELLA GARANZIA

Per assistenza, visitate il sito <https://sav.hkoenig.com>.

1. Inserire il riferimento del dispositivo per accedere al supporto disponibile: guide per l'utente, suggerimenti per la risoluzione dei problemi, FAQ, ecc.
2. Se nessuna soluzione risolve il vostro problema, utilizzate l'opzione "La risposta ha risolto il vostro problema?" per accedere al modulo di richiesta di assistenza.
3. Una volta inoltrata la richiesta, il nostro team post-vendita vi contatterà al più presto.

Per le riparazioni in garanzia:

- Assicurarsi di conservare la prova d'acquisto.

Imballare con cura il prodotto prima di spedirlo per evitare ulteriori danni.

PARTI DI CONSUMO E ACCESSORI

Le parti di consumo come filtri, guarnizioni, batterie e altre parti soggette a usura non sono coperte dalla garanzia. Queste parti possono essere ordinate direttamente sul nostro sito web: <https://sav.hkoenig.com>.

Per qualsiasi domanda, non esitate a contattare il nostro servizio post-vendita all'indirizzo <https://sav.hkoenig.com>.

Protezione ambientale:



La batteria di questo apparecchio può inquinare l'ambiente, tu deve rimuovere la batteria prima di smaltire l'apparecchio o consegnare l'apparecchio ad un centro per la raccolta differenziata.

Questo simbolo sul prodotto o nelle istruzioni significa che le apparecchiature elettriche ed elettroniche devono essere smaltite separatamente dai rifiuti domestici. In tutta l'Unione Europea esistono sistemi di raccolta differenziata per il riciclaggio. Per ulteriori informazioni, contattare le autorità locali o il rivenditore presso cui è stato acquistato il prodotto.

Adeva SAS / H.Koenig Europe - 8 rue Marc Seguin, 77290 Mitry-Mory, France

www.hkoenig.com - <https://assistenza.hkoenig.com> - Tél: +33 1 64 67 00 05

PORTUGUES

LEIA TODAS AS INSTRUÇÕES ANTES DE UTILIZAR O SEU APARELHO

INSTRUÇÕES DE SEGURANÇA

- 1.** Este aparelho pode ser utilizado por crianças com pelo menos 8 anos de idade, desde que sejam vigiadas e tenham recebido instruções sobre a utilização segura do aparelho e estejam plenamente conscientes dos perigos envolvidos.
- 2.** A limpeza e a manutenção não devem ser efectuadas por crianças, a menos que tenham pelo menos 8 anos de idade e sejam supervisionadas por um adulto.
- 3.** Manter o aparelho e o respetivo cabo de alimentação fora do alcance de crianças com menos de 8 anos de idade.
- 4.** Ao utilizar equipamento elétrico, devem ser sempre tomadas precauções de segurança para evitar o risco de incêndio, choque elétrico e/ou ferimentos em caso de utilização indevida.
- 5.** Certifique-se de que a tensão nominal indicada na placa de características corresponde à tensão principal da sua instalação. Se não for esse o caso, contacte o distribuidor e não ligue a unidade.
- 6.** Nunca deixar o aparelho sem vigilância durante o funcionamento.
- 7.** Mantenha este documento à mão e entregue-o ao futuro proprietário em caso de transferência do seu dispositivo.

- 8.** Não utilize este aparelho se tiver um cabo ou uma ficha danificados, se não estiver a funcionar corretamente ou se tiver sido danificado ou deixado cair. Se o cabo de alimentação estiver danificado, deve ser substituído pelo fabricante, pelo seu agente de assistência ou por uma pessoa com qualificações semelhantes, de modo a evitar riscos.
- 9.** Este aparelho não se destina a ser utilizado por pessoas com capacidades físicas, mentais ou sensoriais reduzidas ou com falta de experiência e conhecimentos, exceto se tiverem recebido instruções sobre a utilização do aparelho por uma pessoa responsável pela sua segurança. As crianças devem ser vigiadas.
- 10.** Este aparelho destina-se a ser utilizado em aplicações domésticas e similares, tais como - áreas de cozinha em lojas, escritórios e outros ambientes de trabalho
 - casas de campo
 - em hotéis, motéis e outros ambientes residenciais
 - quartos de hóspedes
- 11.** A máquina é utilizada apenas para uso doméstico e interior.
- 12.** Nunca mergulhar o aparelho, o cabo de alimentação ou a ficha na água ou em qualquer outro líquido
- 13.** Leia atentamente o manual de instruções antes de colocar o aparelho em funcionamento e guarde-o, incluindo a garantia, o recibo e, se possível, a caixa com a embalagem interna. Se entregar este aparelho

a outras pessoas, é favor transmitir também o manual de instruções.

14. Não utilizar o aparelho para recolher produtos tóxicos (lixívia com cloro, amoníaco, desentupidor de canos, etc.), desentupidor de canos, etc.)
15. Não utilizar a unidade para apanhar objectos duros ou afiados, como vidros, pregos, parafusos, moedas, etc.

Utilização do cabo de alimentação e da ficha de alimentação:

1. Limpar regularmente o pó das fichas de alimentação.
2. A acumulação de pó ou humidade pode provocar um isolamento deficiente e causar um incêndio ou choque eléctrico. A ficha de alimentação deve estar totalmente inserida na ficha de alimentação. Um curto-circuito pode provocar incêndios e choques eléctricos.
3. Para qualquer manutenção, desligue o cabo de alimentação da tomada.
4. Não desligue a ficha da tomada se tiver manchas de água nas mãos. Pode provocar choques eléctricos, queimaduras ou ferimentos.
5. Não permita que as crianças lambam a ficha de alimentação. Pode provocar choques eléctricos ou ferimentos.
6. Não prender os fios ao ligar o aparelho. O cabo de alimentação tem de ser colocado antes de utilizar o aparelho.
7. Não danificar, dobrar ou torcer o cabo de alimentação.

Não pendure objectos pesados com o cabo de alimentação. Um cabo de alimentação danificado pode provocar incêndios e choques eléctricos.

8. Não puxe o cabo de alimentação durante o transporte.
9. Não utilize o cabo de alimentação ou a ficha de alimentação quando estes estiverem expostos no interior ou soltos na tomada. Um curto-circuito pode provocar incêndios e choques eléctricos. Se o cabo de alimentação estiver danificado, contacte uma linha direta específica.
10. Não ultrapasse o limite de congelamento, a tomada ou a ficha de extensão aquando da utilização. Pode provocar incêndios.
11. Não utilize uma alimentação de CA diferente de 220-240V. Pode provocar um incêndio.
12. Não pulverizar sprays (inseticida, amaciador de cabelo, loção, óleo lubrificante, etc.).
13. Não inalar materiais inflamáveis (óleo de lâmpada, gasolina, toner de impressora, etc.).
14. Não inalar o fumo ou o calor.
15. Não inalar o pó seco.
16. Não se aproxime de objectos inflamáveis, cigarros acesos, incenso, etc. Pode provocar um incêndio.
17. Em caso de anomalia ou avaria, pare de utilizar o aparelho, desligue-o e retire a ficha da tomada. Pode telefonar para uma linha direta específica.
18. Se houver um som ou cheiro invulgar, pare de utilizar o aparelho e contacte uma linha direta específica.
19. Não desmontar, reparar ou modificar o dispositivo.

Pode provocar um incêndio, choque elétrico e ferimentos. Para qualquer manutenção ou reparação, contactar uma linha direta específica.

20. Não colocar debaixo de chuva, na água, na casa de banho ou noutras áreas húmidas.
21. Não deixar a máquina ser aspirada ou mergulhada na água. Podem ocorrer incêndios e choques eléctricos.
22. Não inalar o pó, o vómito, etc. Isso significa que está infetado. Pode provocar doenças infecciosas.
23. Não utilizar o aparelho para qualquer outro fim que não seja a limpeza.
24. Não utilizar o aparelho no exterior, fora do uso doméstico.
25. Não se aproximar dos focos de incêndio, dos aparelhos de estufa, etc. O vento que sopra pode provocar um incêndio num radiador e provocar um incêndio.
26. Não utilizar o aparelho se o bocal de ar estiver bloqueado por um corpo estranho. Desligue o aparelho se ocorrer algum problema.
27. Se a água estiver gelada, durante as baixas temperaturas, deitar fora a água do caixote do lixo, do depósito de limpeza, da palha e da pistola de pulverização.
28. Não se sente nem se incline sobre este produto. Manter o aparelho afastado das crianças.
29. Não utilizar se a aspiração estiver bloqueada.
30. Quando desligar a ficha da tomada, não segure no cabo de alimentação, mas sim na ficha de

alimentação. Os cabos de alimentação danificados podem provocar incêndios ou choques eléctricos.

31. Certifique-se de que retira a ficha de alimentação da tomada no final da utilização.

Este aparelho pode ser utilizado por crianças a partir dos 8 anos de idade e por pessoas com capacidades físicas, sensoriais ou mentais reduzidas, ou com falta de experiência e de conhecimentos, desde que tenham sido colocadas sob vigilância ou tenham recebido instruções relativas à utilização do aparelho com toda a segurança e que compreendam os perigos envolvidos. As crianças não devem brincar com o aparelho. A limpeza e a manutenção efectuadas pelo utilizador não devem ser realizadas por crianças sem supervisão.

Este aparelho pode ser utilizado por crianças a partir dos 8 anos de idade e por pessoas com capacidades físicas, sensoriais ou mentais reduzidas, ou com falta de experiência e de conhecimentos, desde que tenham sido colocadas sob vigilância ou tenham recebido instruções relativas à utilização do aparelho com toda a segurança e que compreendam os perigos envolvidos. As crianças não devem brincar com o aparelho. A limpeza e a manutenção efectuadas pelo utilizador não devem ser realizadas por crianças sem supervisão.

Outros avisos:

1. Este produto é utilizado para remover o pó através da

lavagem. O depósito de água não deve ser enchido com água da torneira a mais de 40 graus e com uma solução aquosa de iões alcalinos.

2. Artesanato, fibras resistentes à água (seda, modelos, rayon e tecidos de seda com cobre e amoníaco, etc.), produtos resistentes à água (peles, produtos de couro, vestuário macio, mobiliário de madeira maciça, produtos de madeira lacada, artigos de laca, etc.). Não devem ser utilizadas outras superfícies facilmente riscáveis (chão, tampo de mesa, etc.).
3. Não incline nem deixe cair o anfitrião quando este estiver cheio de água. Isto pode provocar fugas de água e molhar o chão.
4. Se houver demasiadas bolhas no depósito de pó, pare de o utilizar quando ultrapassar o nível da água e despeje o esgoto. Caso contrário, pode provocar uma avaria.
5. Quando se utiliza detergente, o detergente com baixo teor de espuma pode ser utilizado 20 vezes diluído, espalhado no objeto de limpeza após a utilização.
6. Quando utilizar detergente, confirme se este afecta o objeto de limpeza antes de o utilizar. Se o corpo for colocado sobre um cobertor de lã, a ventilação pode ficar bloqueada e a máquina pode deixar de funcionar.
7. Depois de utilizar o aparelho em zonas frias, certifique-se de que descarrega a água residual no depósito de pó, no depósito de limpeza, na área de aspiração e na mangueira.
8. Não utilizar o aparelho se o bocal de ar estiver bloqueado por um corpo estranho. Desligue o

aparelho quando este estiver bloqueado. Se continuar a utilizar o aparelho que está bloqueado/danificado, o motor pode sobreaquecer.

9. Nesse caso, prima o interruptor de alimentação [off] e desligue o cabo de alimentação. Colocar à sombra. Cerca de 1 hora depois, o dispositivo de proteção é removido e pode continuar a ser utilizado.

10. Quando deslocar toda a máquina, coloque a pega de sucção no suporte da pega e o cabo de alimentação é enrolado no suporte do cabo de alimentação.

Não inalar os seguintes objectos:

- Grande volume de lixo
- Muita areia e seixos
- Ouro afiado, como o de um alfinete ou tachinha
- Género, vidro, etc
- Sacos de plástico, meias, meias de seda, etc.
- Um objeto que pode ser facilmente ligado internamente
- Não inalar poeiras secas ou húmidas.

VISTA DO PRODUTO

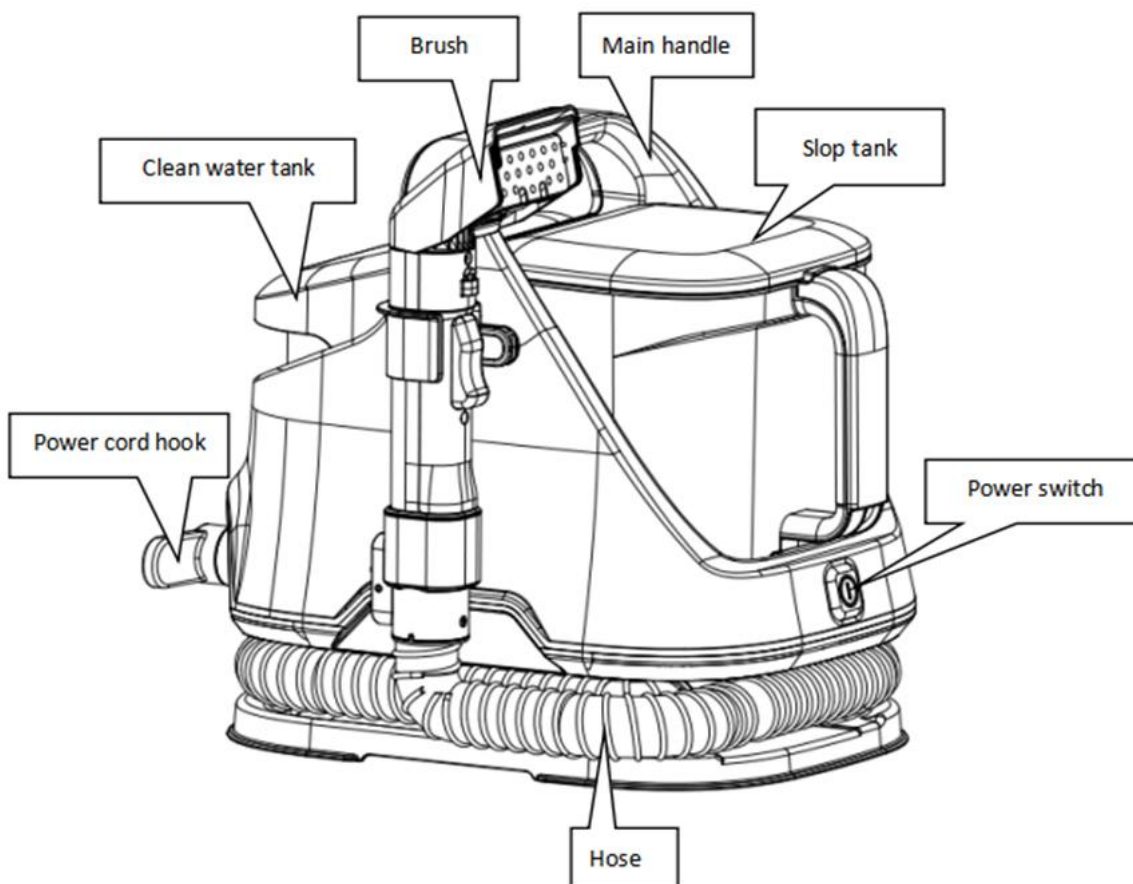

UTILIZAÇÃO

15) Colocar o gancho da pega no corpo principal da máquina de limpeza de têxteis

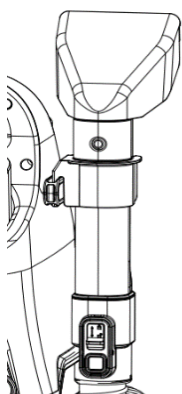

Assegurar que as tampas dos depósitos de limpeza estão fechadas.

Não coloque água, exceto água da torneira ou água ionizada alcalina, no depósito de água, caso contrário pode provocar uma avaria. Não utilizar água a mais de 40°C.

Limpar a água dos depósitos depois de utilizar o produto. O armazenamento de água pode provocar fugas ou bolor.

16) Ligação da mangueira de vácuo
A mangueira é inserida na interface do hospedeiro.

Handle to
the rack

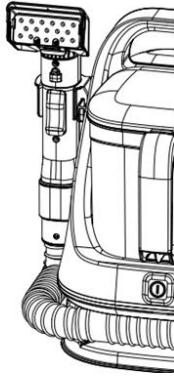

vacuum hose

17) Ligação do punho

A parte da escova (pega) é pendurada na máquina hospedeira.

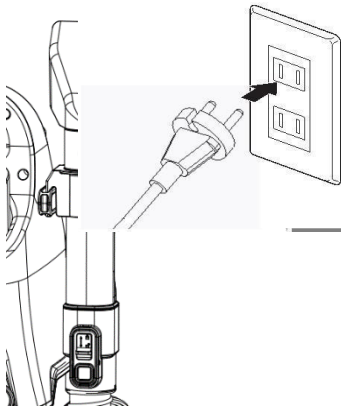

18) Abrir a tampa do reservatório de água limpa e deitar água da torneira.

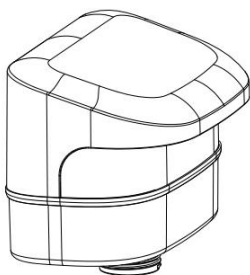

19) Ligar antes de inserir a ficha de alimentação na tomada, certificar-se de que o interruptor de alimentação está desligado`

20)Prima o interruptor de alimentação para o ligar.

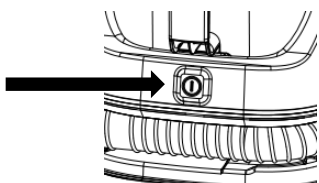

21)Limpeza

Segurar a pega com o bico virado para baixo e premir várias vezes a pega do jato.

Quando se está a pulverizar água, a pega está inclinada. A pega deve estar ligeiramente mais baixa na parte da frente e ligeiramente mais alta na parte de trás, caso contrário a água pode não ser suave.

Ao pulverizar água, o bico da frente deve apontar para a mancha ou sujidade.

Segure firmemente a pega de aspiração enquanto pulveriza água limpa e absorve a água.

Pressionar a entrada de aspiração do esgoto e puxar a pega lentamente para a frente.

A água escorre quando se solta a pega do pulverizador.

Não pulverizar água continuamente no mesmo local, a água é rapidamente absorvida após a pulverização, se a humidade permanecer na profundidade da textura, pode provocar bolor.

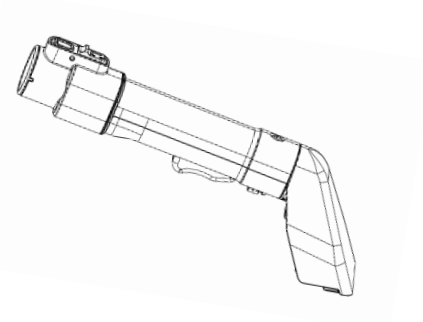

Fixe a pega de aspiração e a mangueira nos respectivos suportes.

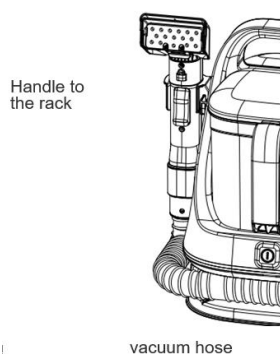

22)Aspirar o resto da água sem pulverizar.

Pressionar o nível de entrada de sucção no esgoto, e lentamente puxar para trás, por favor absorver totalmente a água, o esgoto será absorvido no tanque de pó.

Se permanecer demasiada humidade, pode desenvolver-se bolor.

Secar com um secador de cabelo após a utilização numa textura propensa à acumulação de água.

QUANDO SE TRATA DE NÓDOAS DIFÍCEIS.

Para as nódoas que são difíceis de remover, pode utilizar um detergente.

Não colocar detergente no depósito de limpeza. Apenas para uso externo.

Antes de utilizar o detergente, verifique se não há descoloração ou outros problemas. Se não houver qualquer problema, pode utilizar normalmente o seu detergente.

Não utilizar diluentes, óleos voláteis, lixívia clorada ou solventes ou solventes inflamáveis

Pode provocar descoloração, avarias e incêndios

Recomendado:

Água iónica fortemente básica

Carbonato de sódio

Ácido cítrico

Água de ácido hipocloroso

Detergentes com baixo teor de espuma, etc....

Não aplicável:

Detergente neutro para cozinha

Detergente alcalino forte

Detergente ácido forte

Os detergentes com elevado teor de espuma, etc., podem provocar a aspiração de espuma para o interior do aparelho de limpeza

- Depois de efetuar um controlo de teste, aplique detergente na alcatifa e esfregue as manchas.

Quanto à quantidade e à utilização do detergente, leia atentamente o método de utilização e as precauções e utilize-o corretamente.

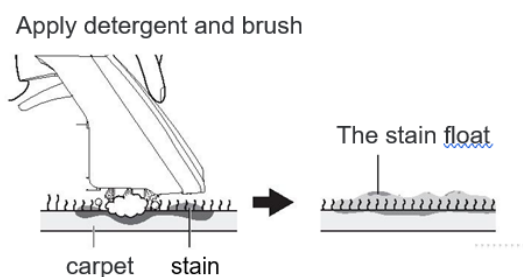

- Aspirar a nódoa

Quando a nódoa flutuar, utilize o método correto para aspirar a nódoa. A nódoa tem de ser absorvida depois de encher o depósito de água limpa com água da torneira.

A água quente (sempre abaixo dos 40 graus) é ainda mais eficaz.

Para evitar resíduos de detergente, absorver cuidadosamente.

Quando a espuma no depósito de pó exceder a linha de água completa, pare a operação e limpe-a. Caso contrário, as gotas de água podem ser mergulhadas no motor principal.

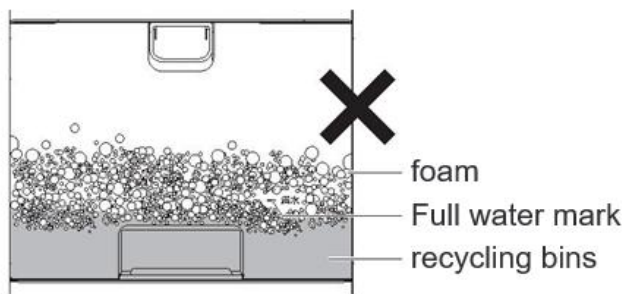

23)Prima o interruptor de alimentação para desligar o dispositivo.

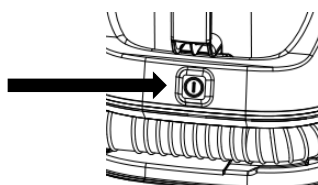

24)Desligue o dispositivo.

Antes de retirar a ficha de alimentação, certifique-se de que o interruptor de alimentação está desligado.

Quando retirar a ficha de alimentação, não segure no cabo redondo do cabo de alimentação. Certifique-se de que retira primeiro a ficha.

Após a utilização, não ligue à fonte de alimentação, certifique-se de que retira a ficha da tomada.

25)Retirar e esvaziar o depósito de pó e limpar o depósito de água. Retirar o tubo de aspiração e a pega para guardar.

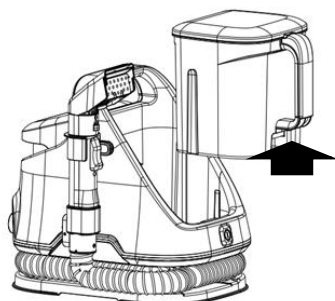

Abrir a tampa do depósito de limpeza e deixar a água escorrer pelo orifício de injeção.

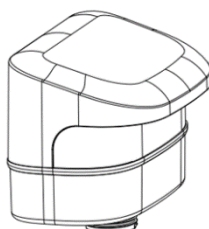

26) No final do funcionamento, lavar com água corrente a abertura traseira do caixote do lixo.

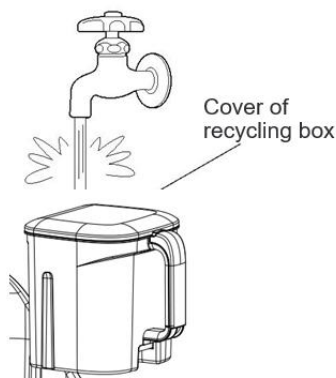

Se as lamas deixadas no interior do reservatório de pó e da mangueira de aspiração não forem limpas, conduzirão à reprodução de microrganismos e bactérias e libertarão odores.

27) A tampa do reservatório de pó deve ser coberta de acordo com o método de instalação original e instalada de novo no motor principal.

Certifique-se de que a tampa do depósito de pó está corretamente fechada.

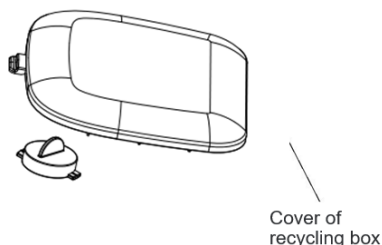

Carregue o caixote do lixo na máquina principal.

Se o depósito de pó não estiver corretamente carregado, a força de sucção será reduzida.

Deitar fora o esgoto antes de ultrapassar o nível máximo de água. Se continuar a ser utilizado depois de o nível de água estar cheio, o dispositivo automático de paragem da absorção de água não continuará a ser utilizado.

No final da utilização do produto, retirar a pega, a mangueira de aspiração e o depósito de pó e deixar o motor principal a funcionar durante 5-10 minutos para secar o interior do dispositivo principal:

28) Pressionar a fivela da pega e puxar o conector da mangueira de vácuo para fora

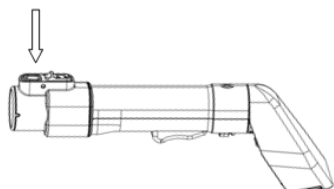

MANUTENÇÃO

Durante a manutenção, certifique-se de que desliga o dispositivo e retira a ficha de alimentação. Não molhe a máquina, pois pode provocar choques eléctricos, ferimentos ou avarias.

Não utilizar detergente, diluente, óleo volátil, lixívia, etc.

Não utilizar panos químicos.

Corpo principal

Utilizar um pano macio embebido em água morna (menos de 40 graus) e torcer para secar, limpar a sujidade.

Quando a sujidade for difícil de limpar, utilize uma pequena quantidade de detergente de cozinha para limpar a sujidade, de modo a não deixar resíduos de detergente, e depois seque as manchas de água com um pano torcido.

Pega, caixote do lixo, mangueira de aspiração

Retire-o da máquina principal após cada utilização e seque-o após a lavagem.

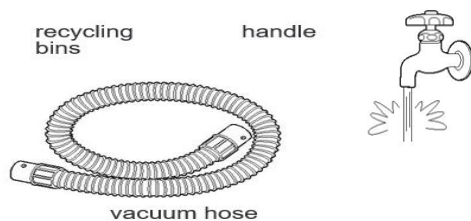

Limpar o punho com água depois de retirar a tampa transparente da entrada de sucção.

Se o bocal estiver bloqueado, remova o bloqueio após a limpeza.

Controlo de que não há danos no tubo de vácuo.

Rede de filtros

Se o filtro do aspirador estiver bloqueado, limpe-o ou substitua-o por um novo.

Após a lavagem, o filtro deve ser colocado num local ventilado e carregado de novo depois de se confirmar que está seco.

Após a manutenção, não se esqueça de instalar o filtro.

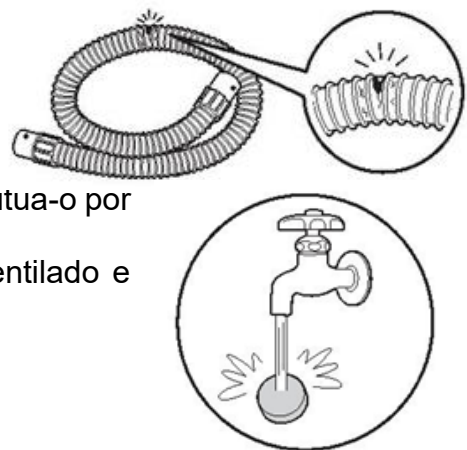

SE HOUVER QUESTÃO

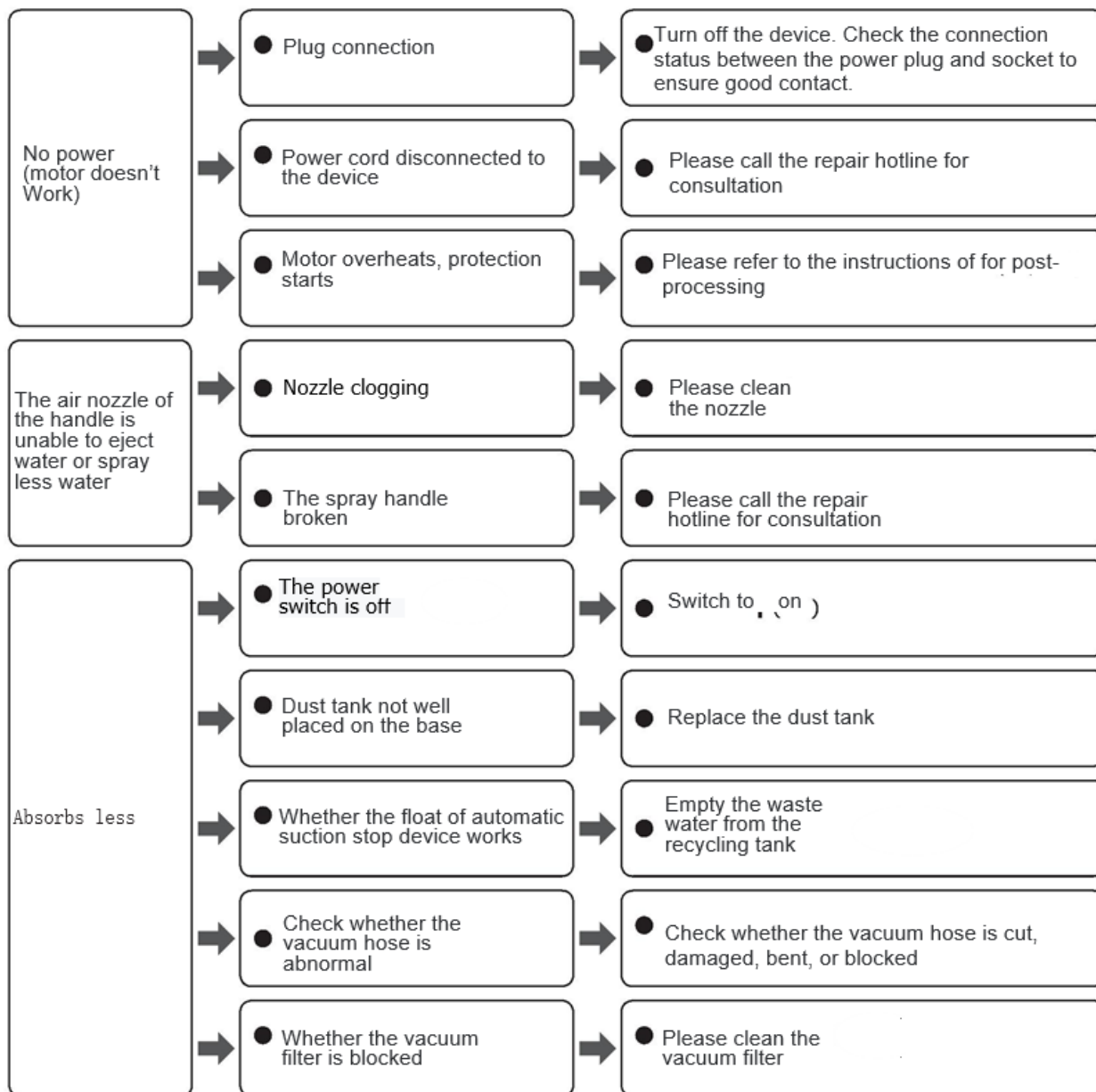

Não decompor, reparar ou transformar o produto por si próprio.

INFORMAÇÕES TÉCNICAS

Tensão	AC 220V - 50 Hz
Tensão nominal	650 W
Potência de aspiração	150 W
Depósito de água sujo	1.2 L
Limpar o reservatório de água	1.4 L
Dimensões do tubo	Diâmetro 31,5 mm x 1,7m
Temperatura da água	Não mais de 40°C
Dimensões da unidade	C 374 x L 249 x A318
Peso unitário	4,5 kg
Comprimento do cabo de alimentação	3m

GARANTIA

Os produtos H.KOENIG são concebidos para proporcionar um desempenho fiável e duradouro quando utilizados de acordo com as recomendações do manual do utilizador. Se o seu aparelho apresentar um problema durante o período de garantia, procederemos à sua reparação ou substituição.

A garantia oferecida pela H.KOENIG aplica-se de acordo com as condições indicadas, para além dos direitos associados à compra deste produto. Os prazos de garantia estão em conformidade com as disposições dos artigos L. 217-3, L. 217-5, L. 217-7 e L. 217-8 do Código do Consumidor. Além disso, um pedido de garantia para defeitos ocultos pode ser apresentado no prazo de 2 anos após a descoberta do defeito, em conformidade com o artigo 1648 do Código Civil francês.

A garantia é válida para :

2 anos para produtos novos.

1 ano para produtos usados, nas mesmas condições.

A prova de compra é necessária para qualquer serviço de garantia.

Este produto pode ser reparado pela H.KOENIG, durante e após o período de garantia. Os acessórios, consumíveis e peças substituíveis diretamente pelo utilizador podem ser encomendados, sob reserva de disponibilidade, no nosso site: <https://sav.hkoenig.com>.

Além disso, pode ser oferecida uma garantia comercial, de acordo com as condições detalhadas no manual do utilizador.

CONDIÇÕES DE GARANTIA

A garantia cobre:

Defeitos que afectem a qualidade ou a conformidade do produto, quando utilizado em condições normais.

Reparação, incluindo mão de obra e substituição de peças defeituosas.

EXCLUSÃO DA GARANTIA

A garantia não se aplica nos seguintes casos:

- Desgaste normal, incluindo peças consumíveis como filtros, baterias, vedantes, escovas, acessórios, etc.
- Estas peças podem ser adquiridas em <https://sav.hkoenig.com>.
- Danos acidentais, como choques, quedas ou manuseamento descuidado.

Danos causados por uma utilização incorrecta, incluindo:

- Não cumprimento das instruções do manual do utilizador ou das especificações da placa de identificação.
- Utilização do aparelho em ambientes inadequados ou com acessórios não aprovados.
- Manutenção incorrecta ou inexistente, como o não cumprimento das recomendações de manutenção, incluindo a remoção de obstruções (bocais, condutas, filtros, etc.).

Danos externos, tais :

- Condições climatéricas extremas, incêndios, inundações, picos de energia ou cortes de electricidade.
- Entrada de água, poeira ou insectos no dispositivo, a menos que este tenha sido concebido para estes ambientes.
- Produtos modificados ou reparados por terceiros não autorizados, ou desmontados pelo utilizador sem autorização prévia.
- Utilização profissional ou não doméstica.
- Instalação ou montagem incorrecta, a não ser que seja efectuada por um técnico ou agente autorizado da H.KOENIG.
- Instalação ou montagem incorrecta, exceto se efectuada por um técnico ou agente autorizado da H.KOENIG.
- Produtos com números de série em falta, alterados ou ilegíveis.
- Falhas devidas a circunstâncias fora do nosso controlo, tais como catástrofes naturais ou acontecimentos excepcionais.

COMO BENEFICIAR DA GARANTIA

Para obter assistência, visite <https://sav.hkoenig.com>.

1. Introduza a referência do seu dispositivo para aceder ao suporte disponível: manuais do utilizador, dicas de resolução de problemas, FAQs, etc.
2. Se nenhuma solução resolver o seu problema, utilize a opção “A resposta resolveu o seu problema?” para aceder ao formulário de pedido de assistência.
3. Depois de enviar o seu pedido, a nossa equipa pós-venda entrará em contacto consigo o mais rapidamente possível.

Para reparações em garantia:

- Certifique-se de que guarda o comprovativo de compra.

Embale o produto cuidadosamente antes de o enviar para evitar danos adicionais.

PEÇAS DE CONSUMO E ACESSÓRIOS

As peças consumíveis, tais como filtros, vedantes, baterias e outras peças de desgaste, não estão cobertas pela garantia. Estas peças podem ser encomendadas diretamente no nosso sítio Web: <https://sav.hkoenig.com>.

Se tiver alguma dúvida, não hesite em contactar o nosso serviço pós-venda em <https://sav.hkoenig.com>.

Proteção do ambiente:



A pilha pode poluir o ambiente, pelo que deve retirar a pilha antes de se desfazer do aparelho ou enviá-la para um ponto de recolha de reciclagem designado.

Este símbolo no produto ou nas instruções significa que o seu equipamento elétrico e eletrónico deve ser eliminado no fim da sua vida útil separadamente do seu lixo doméstico. Existem sistemas de recolha selectiva para reciclagem na UE. Para mais informações, contacte as autoridades locais ou o retalhista onde adquiriu o produto.

Adeva SAS / H.Koenig Europe - 8 rue Marc Seguin, 77290 Mity-Mory, França

www.hkoenig.com - <https://en.hkoenig.com> - Tél: +33 1 64 67 00 05

POLSKI

PRZECZYTAJ WSZYSTKIE INSTRUKCJE PRZED UŻYCIEM URZĄDZENIA

INSTRUKCJE BEZPIECZEŃSTWA

- 1.**To urządzenie może być używane przez dzieci w wieku co najmniej 8 lat, o ile są one nadzorowane i otrzymały instrukcje dotyczące bezpiecznego korzystania z urządzenia oraz są w pełni świadome związanych z tym zagrożeń.
- 2.**Czyszczenie i konserwacja nie powinny być wykonywane przez dzieci, chyba że mają one co najmniej 8 lat i są nadzorowane przez osobę dorosłą.
- 3.**Urządzenie i jego przewód zasilający należy przechowywać w miejscu niedostępnym dla dzieci poniżej 8 roku życia.
- 4.**Podczas korzystania ze sprzętu elektrycznego należy zawsze przestrzegać środków ostrożności, aby zapobiec ryzyku pożaru, porażenia prądem i/lub obrażeń w przypadku niewłaściwego użycia.
- 5.**Należy upewnić się, że napięcie znamionowe na tabliczce znamionowej odpowiada głównemu napięciu instalacji. Jeśli tak nie jest, należy skontaktować się z dystrybutorem i nie podłączać urządzenia.
- 6.**Nigdy nie pozostawiaj urządzenia bez nadzoru podczas pracy.

7. Prosimy o zachowanie tego dokumentu i przekazanie go przyszłemu właścicielowi w przypadku przekazania urządzenia.
8. Nie używaj tego urządzenia, jeśli ma uszkodzony przewód lub wtyczkę, jeśli nie działa prawidłowo lub jeśli zostało uszkodzone lub upuszczone. Jeśli przewód zasilający jest uszkodzony, musi zostać wymieniony przez producenta, jego przedstawiciela serwisowego lub podobnie wykwalifikowaną osobę w celu uniknięcia zagrożenia.
9. To urządzenie nie jest przeznaczone do użytku przez osoby o ograniczonej sprawności fizycznej, umysłowej lub sensorycznej lub nieposiadające doświadczenia i wiedzy, chyba że zostały one poinstruowane w zakresie korzystania z urządzenia przez osobę odpowiedzialną za ich bezpieczeństwo. Dzieci powinny być nadzorowane.
10. To urządzenie jest przeznaczone do użytku domowego i podobnych zastosowań, takich jak:
 - pomieszczenia kuchenne w sklepach, biurach i innych środowiskach pracy
 - gospodarstwa rolne
 - w hotelach, motelach i innych środowiskach mieszkalnych
 - pokoje gościnne
11. Maszyna jest używana wyłącznie do użytku domowego i wewnętrznego.
12. Nigdy nie zanurzaj urządzenia, jego przewodu zasilającego lub wtyczki w wodzie lub innym płynie.

13. Przed uruchomieniem urządzenia należy uważnie przeczytać instrukcję obsługi i zachować instrukcję wraz z gwarancją, paragonem i, jeśli to możliwe, pudełkiem z wewnętrznym opakowaniem. W przypadku przekazania urządzenia innym osobom, należy również przekazać im instrukcję obsługi.
14. Nie używaj urządzenia do zbierania toksycznych produktów (wybielacza chlorowego, amoniaku, środka do czyszczenia odpływów itp.)
15. Nie używaj urządzenia do podnoszenia twardych lub ostrych przedmiotów, takich jak szkło, gwoździe, śruby, monety itp.

Korzystanie z przewodu zasilającego i wtyczki zasilania:

1. Regularnie odkurzaj wtyczki zasilania.
2. Nagromadzenie kurzu lub wilgoci może prowadzić do słabej izolacji i spowodować pożar lub porażenie prądem. Wtyczka zasilania musi być całkowicie włożona do gniazda zasilania. Zwarcie może spowodować pożar lub porażenie prądem.
3. W celu przeprowadzenia konserwacji należy odłączyć przewód zasilający od gniazda.
4. Nie odłączać urządzenia, jeśli na dłoniach znajdują się plamy wody. Może to spowodować porażenie prądem, oparzenia lub obrażenia.
5. Nie należy pozwalać dzieciom na lizanie wtyczki zasilania. Może to spowodować porażenie prądem lub obrażenia ciała.
6. Nie należy wiązać przewodów podczas włączania

urządzenia. Przed rozpoczęciem korzystania z urządzenia należy odłączyć przewód zasilający.

7. Nie wolno uszkadzać, zaginać ani skręcać przewodu zasilającego. Nie należy wieszać ciężkich przedmiotów na przewodzie zasilającym. Uszkodzony przewód zasilający może spowodować pożar i porażenie prądem.
8. Nie ciągnąć za przewód zasilający podczas transportu.
9. Nie należy używać przewodu zasilającego lub wtyczki, gdy są one odsłonięte wewnątrz lub poluzowane w gnieździe. Zwarcie może doprowadzić do pożaru i porażenia prądem. Jeśli przewód zasilający jest uszkodzony, należy skontaktować się z odpowiednią infolinią.
10. Nie należy przekraczać ramki zamrażania, gniazda lub przedłużacza podczas użytkowania. Może to spowodować pożar.
11. Nie należy używać zasilania innego niż 220-240 V. Może to spowodować pożar.
12. Nie rozpylać sprayów (środków owadobójczych, odżywek do włosów, balsamów, olejów smarowych itp.)
13. Nie wdychać materiałów łatwopalnych (olej do lamp, benzyna, toner do drukarek itp.).
14. Nie wdychać dymu ani ciepła.
15. Nie wdychać suchego pyłu.
16. Nie zbliżać się do łatwopalnych przedmiotów, zapalonych papierosów, kadzidełek itp. Może to spowodować pożar.

17. W przypadku nieprawidłowości lub awarii należy zaprzestać korzystania z urządzenia, wyłączyć je i odłączyć od zasilania. Można zadzwonić na specjalną infolinię.
18. W przypadku pojawienia się nietypowego dźwięku lub zapachu należy zaprzestać korzystania z urządzenia i skontaktować się z infolinią.
19. Nie należy demontować, naprawiać ani modyfikować urządzenia. Może to spowodować pożar, porażenie prądem i obrażenia ciała. W celu przeprowadzenia konserwacji lub naprawy należy skontaktować się z odpowiednią infolinią.
20. Nie umieszczać pod deszczem, w wodzie, w łazience i innych wilgotnych miejscach.
21. Nie wolno dopuścić do zassania lub zalania urządzenia wodą. Może to spowodować pożar i porażenie prądem.
22. Nie wdychać kurzu, wymiocin itp. Oznacza to, że jest zainfekowany. Może to powodować choroby zakaźne.
23. Nie używaj urządzenia do celów innych niż czyszczenie.
24. Nie używaj urządzenia na zewnątrz, poza domem.
25. Nie zbliżaj się do źródeł ognia, urządzeń cieplarnianych itp. Wiejący wiatr może spowodować rozpalenie się ognia w grzejniku i wywołać pożar.
26. Nie używaj urządzenia, jeśli dysza powietrza jest zablokowana przez ciało obce. Wyłącz urządzenie, jeśli wystąpi jakikolwiek problem.
27. Jeśli woda jest zamrznięta, w niskich temperaturach należy wylać wodę z pojemnika na kurz, zbiornika

czyszczącego, słomy i pistoletu natryskowego.

28. Nie siadać ani nie opierać się o ten produkt. Urządzenie należy trzymać z dala od dzieci.
29. Nie używać, gdy ssanie jest zablokowane.
30. Podczas odłączania nie należy chwycić za przewód zasilający, lecz za wtyczkę. Uszkodzony przewód zasilający może spowodować pożar lub porażenie prądem.
31. Po zakończeniu użytkowania należy wyjąć wtyczkę zasilania z gniazda.

Urządzenie może być używane przez dzieci w wieku 8 lat i starsze oraz przez osoby o ograniczonych zdolnościach fizycznych, sensorycznych lub umysłowych lub osoby nieposiadające doświadczenia i wiedzy, pod warunkiem, że będą one nadzorowane lub otrzymają instrukcje dotyczące bezpiecznego korzystania z urządzenia i zrozumieją związane z tym zagrożenia. Dzieci nie mogą bawić się urządzeniem. Czyszczenie i konserwacja urządzenia przez użytkownika nie mogą być wykonywane przez dzieci bez nadzoru.

Inne ostrzeżenia:

1. Ten produkt służy do usuwania kurzu poprzez szorowanie. Zbiornik na wodę nie powinien być wypełniony wodą z kranu o temperaturze powyżej 40 stopni i wodnym roztworem jonów alkalicznych.
2. Wyroby rzemiosła artystycznego, włókna słabo przepuszczające wodę (jedwab, modele, tkaniny jedwabne z jedwabiu i miedzi amoniakalnej itp.),

produkty słabo przepuszczające wodę (futra, wyroby skórzane, miękka odzież, meble z litego drewna, produkty z drewna lakierowanego, wyroby lakierowane itp.) Nie należy używać innych łatwo zarysowujących się powierzchni (podłoga, blat stołu itp.).

3. Nie przechylać ani nie upuszczać hosta, gdy jest napełniony wodą. Może to spowodować wyciek wody i zamoczenie podłogi.
4. Jeśli w zbiorniku na kurz znajduje się zbyt wiele pęcherzyków powietrza, należy zaprzestać korzystania z urządzenia po przekroczeniu poziomu wody i spuścić ścieki. W przeciwnym razie może to doprowadzić do awarii.
5. W przypadku stosowania detergentu, niskopieniący detergent może być użyty w 20-krotnym rozcieńczeniu, a po użyciu naniesiony na czyszczony przedmiot.
6. Przed użyciem detergentu należy sprawdzić, czy nie wpłynie on na czyszczony przedmiot. Umieszczenie ciała na wełnianym kocu może spowodować zablokowanie otworu wentylacyjnego i zatrzymanie pracy urządzenia.
7. Po użyciu urządzenia w niskich temperaturach należy usunąć resztki wody ze zbiornika na kurz, zbiornika czyszczącego, obszaru odkurzania i węża.
8. Nie używaj urządzenia, gdy dysza powietrza jest zablokowana przez ciało obce. W takim przypadku należy wyłączyć urządzenie. Dalsze korzystanie z zablokowanego/uszkodzonego urządzenia może

spowodować przegrzanie silnika.

9. W takim przypadku należy nacisnąć przycisk zasilania [off] i odłączyć przewód zasilający. Umieścić w cieniu. Po około 1 godzinie urządzenie ochronne zostanie usunięte i będzie można kontynuować korzystanie z niego.
10. Podczas przenoszenia całego urządzenia należy umieścić uchwyt ssący na wieszaku uchwytu, a przewód zasilający zwinąć w stojaku na przewód zasilający.

Nie wdychać następujących przedmiotów:

- Duża ilość śmieci
- Dużo piasku i kamyków
- Ostre złoto, jak szpilka lub przylepiec
- Rodzaj, szkło itp
- Torby plastikowe, pończochy, pończochy jedwabne itp.
- Obiekt, który można łatwo podłączyć wewnętrznie
- Nie wdychać suchego ani mokrego pyłu.

WIDOK PRODUKTU

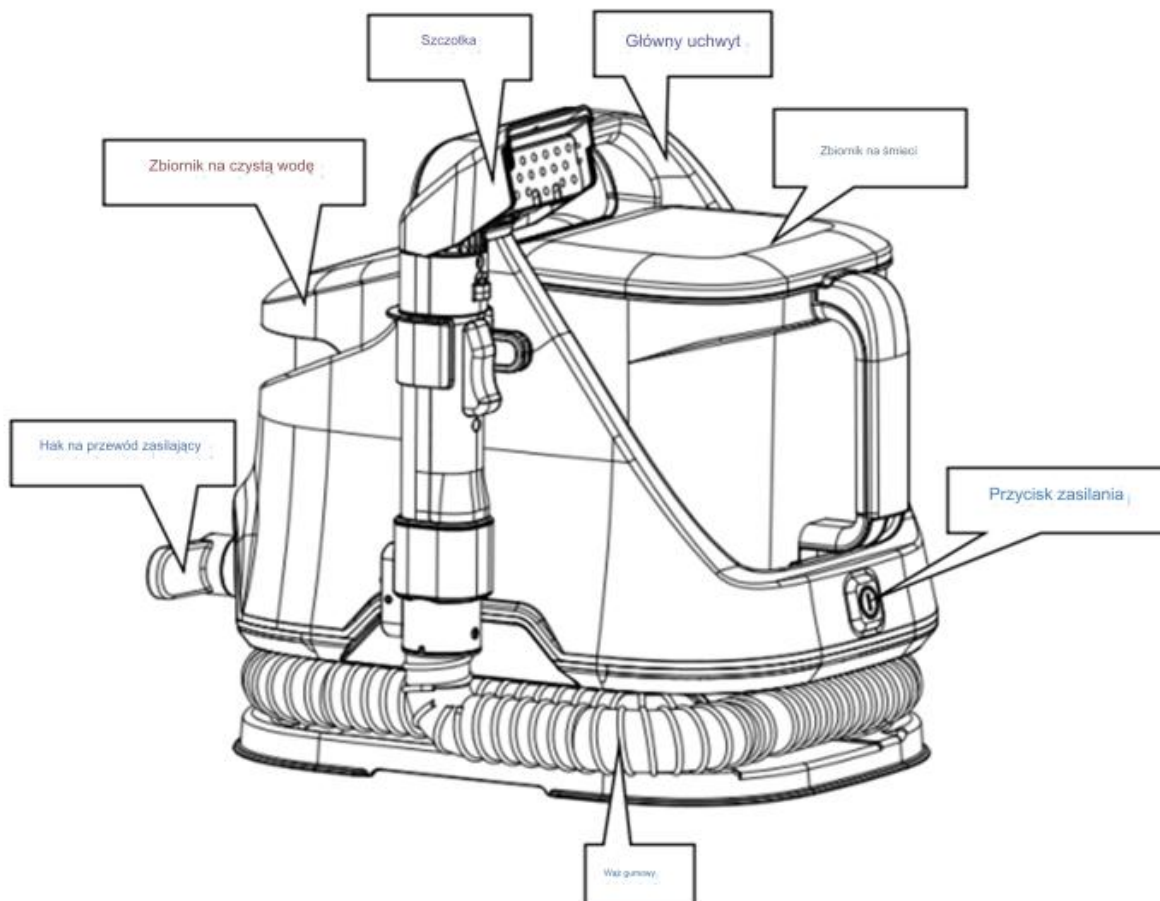

UŻYCIE

1. Umieścić wieszak uchwytu na głównym korpusie urządzenia do czyszczenia tekstyliów

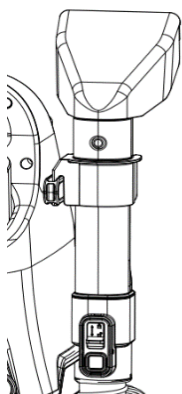

Należy upewnić się, że pokrywy zbiorników czyszczących są zamknięte.

Do zbiornika wody nie należy wlewać wody innej niż woda z kranu lub alkaliczna woda jonizowana, ponieważ może to doprowadzić do awarii. Nie używaj wody o temperaturze wyższej niż 40°C.

Po użyciu produktu należy usunąć wodę ze zbiorników. Przechowywanie wody może powodować wycieki lub

pleśń.

2. Podłączenie węża próżniowego
Przewód jest podłączany do interfejsu hosta.

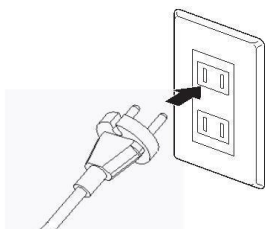
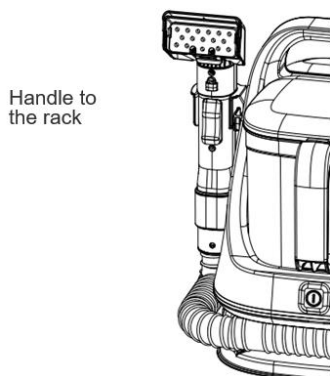

3. Podłączenie uchwyty
Część szczotkowa (uchwyt) jest zawieszona

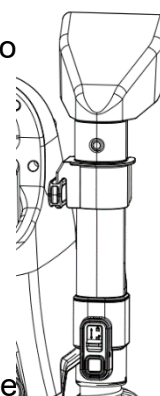

nie głównej.

4. Otwórz pokrywę zbiornika czystej wody i wlej wodę

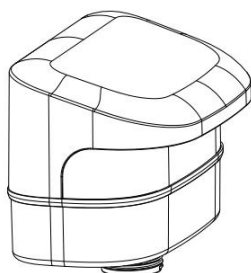

5. Przed włożeniem wtyczki zasilania do gniazda upewnij się, że wyłącznik zasilania jest wyłączony.

6. Naciśnij przełącznik zasilania, aby włączyć urządzenie.

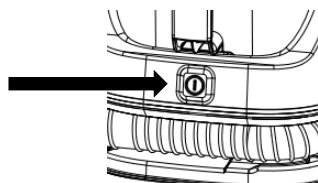

7. Czyszczenie

Przytrzymaj uchwyt z dyszą skierowaną w dół i kilkakrotnie naciśnij uchwyt strumienia. Podczas rozpylania wody uchwyt jest przechylony. Uchwyt powinien znajdować się nieco niżej z przodu i nieco wyżej z tyłu, w przeciwnym razie strumień wody może być nierównomierny.

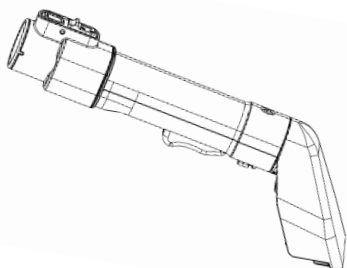

Podczas rozpylania wody dysza z przodu powinna być skierowana na plamę lub brud.

Trzymać mocno uchwyt ssący podczas rozpylania czystej wody i wchłaniania wody.

Nacisnąć wlot ssący na ściekach i powoli pociągnąć uchwyt do przodu.

Woda spływa w dół po zwolnieniu uchwytu spryskiwacza.

Nie rozpylaj wody ciągle w tym samym miejscu, woda jest szybko wchłaniana po rozpyleniu, jeśli wilgoć pozostanie w głębi tekstury, może to prowadzić do pleśni.

Zamocuj uchwyt ssący i wąż na odpowiednich stojakach.

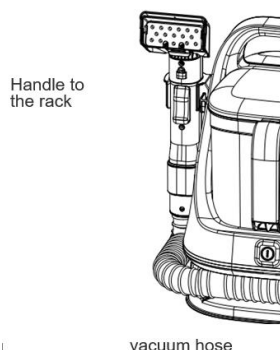

8. Zassać resztę wody bez rozpylania.

Naciśnij poziom wlotu ssącego na ściekach i powoli pociągnij do tyłu, aby całkowicie wchłonąć wodę, ścieki zostaną wchłonięte do zbiornika na kurz.

Jeśli pozostanie zbyt dużo wilgoci, może pojawić się pleśń.
Wysuszyć suszarką do włosów po użyciu na teksturze podatnej na gromadzenie się wody.

JEŚLI CHODZI O UPORCZYWE PLAMY.

W przypadku trudnych do usunięcia plam można użyć detergentu.

Nie wlewać detergentu do zbiornika czyszczącego. Tylko do użytku zewnętrznego.
Przed użyciem detergentu należy sprawdzić, czy nie występują przebarwienia lub inne problemy.
Jeśli nie ma żadnych problemów, można normalnie używać detergentu.
Nie używać rozcieńczalników, lotnych olejów, chlorowanych wybielaczy ani łatwopalnych rozpuszczalników lub rozpuszczalników
Może powodować odbarwienia, nieprawidłowe działanie i pożar

Zalecane:

Silnie zasadowa woda jonowa
Soda kalcynowana
Kwas cytrynowy
Woda z kwasem podchlorynowym
Detergenty niskopieniące itp....

Nie dotyczy:

Neutralny detergent do kuchni
Silny detergent alkaliczny
Silny detergent kwasowy
Silnie pieniające się detergenty itp. mogą powodować zasysanie piany do środka czyszczącego.

- Po przeprowadzeniu kontroli testowej nałóż detergent na dywan i wyszoruj plamy.

Jeśli chodzi o ilość i sposób użycia detergentu, należy dokładnie zapoznać się ze sposobem użycia i środkami ostrożności, a następnie używać go prawidłowo.

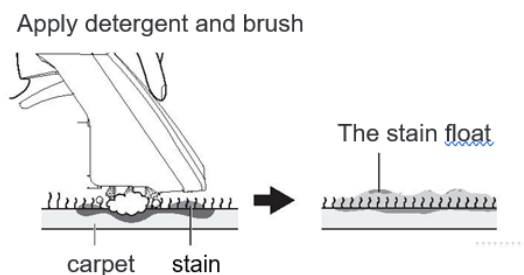

- Wyssać pianę
Gdy plama unosi się na powierzchni, należy użyć odpowiedniej metody, aby ją odessać. Należy ją wchłonąć po napełnieniu zbiornika czystą wodą z kranu.
Ciepła woda (zawsze poniżej 40 stopni) jest jeszcze bardziej skuteczna.

Aby uniknąć pozostałości detergentu, należy go dokładnie wchłonać.

Gdy piana w pojemniku na kurz przekroczy pełną linię wody, należy przerwać pracę i oczyścić pojemnik. W przeciwnym razie krople wody mogą zostać zanurzone w głównym silniku.

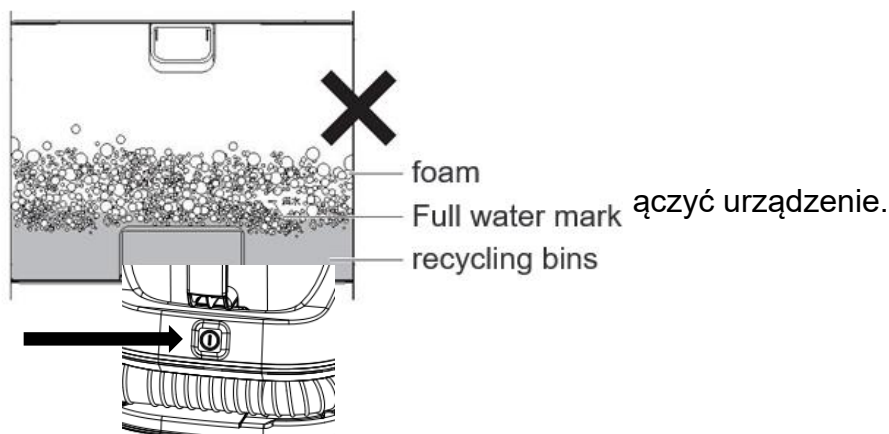

10. Odłącz urządzenie.

Przed odłączeniem wtyczki zasilania upewnij się, że wyłącznik zasilania jest wyłączony. Podczas odłączania wtyczki zasilania nie należy chwycić za okrągły przewód kabla zasilania. Najpierw należy wyjąć wtyczkę. Po użyciu nie należy podłączać urządzenia do źródła zasilania ani wyciągać wtyczki.

11. Wyjąć i wyczyścić zbiornik na kurz oraz zbiornik na wodę. Zdejmij wąż odkurzacza i uchwyt w celu przechowywania.

Otwórz pokrywę zbiornika czys

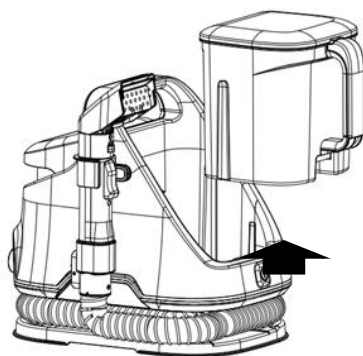

wylała się przez otwór wtryskowy.

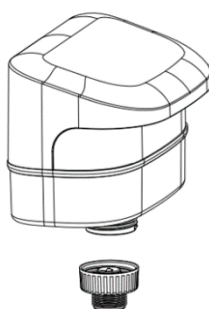

12. Spłukać bieżącą wodą tylny otwór pojemnika na kurz po zakończeniu pracy.

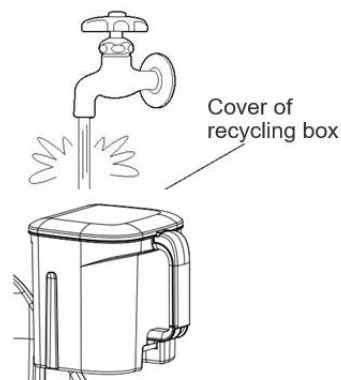

Jeśli osad pozostawiony wewnątrz zbiornika na kurz i węża odkurzacza nie zostanie oczyszczony, doprowadzi to do rozmnażania się mikroorganizmów i bakterii oraz wydzielania nieprzyjemnego zapachu.

13. Pokrywa zbiornika przeciwpyłowego powinna zostać zakryta zgodnie z oryginalną metodą instalacji i zamontowana z powrotem na silniku głównym.

Upewnij się, że pokrywa zbiornika na kurz jest prawidłowo zamknięta.

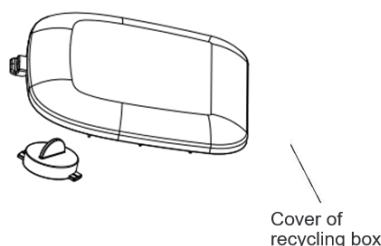

załaduj pojemnik na kurz do głównego urządzenia.

Jeśli zbiornik na kurz nie zostanie prawidłowo załadowany, siła ssania zostanie zmniejszona.

Należy wylać ścieki przed przekroczeniem pełnego poziomu wody. Jeśli urządzenie będzie nadal używane po przekroczeniu pełnego poziomu wody, automatyczne urządzenie zatrzymujące wchłanianie wody nie będzie nadal używane.

Po zakończeniu użytkowania produktu należy zdjąć uchwyt, wąż odkurzacza i zbiornik na kurz, a następnie pozostawić główny silnik włączony przez 5-10 minut w celu osuszenia wnętrza głównego urządzenia:

14. Naciśnij klamrę uchwytu i wyciągnij złącze węża podciśnieniowego.

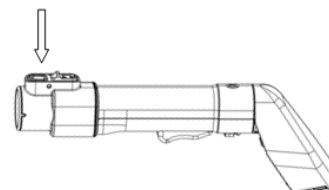

KONSERWACJA

Podczas konserwacji należy pamiętać o wyłączeniu urządzenia i wyciągnięciu wtyczki zasilania. Nie wolno polewać urządzenia wodą, ponieważ może to spowodować porażenie prądem, obrażenia ciała lub awarię.

Nie używaj detergentów, rozcieńczalników, lotnych olejów, wybielaczy itp.
Nie używaj szmat chemicznych.

Główny korpus

Użyj miękkiej szmatki zamoczonej w ciepłej wodzie (poniżej 40 stopni) i wykręć do sucha, wytrzyj brud.

Jeśli zabrudzenia są trudne do usunięcia, należy użyć niewielkiej ilości detergentu kuchennego do wytarcia zabrudzeń, aby nie pozostawić resztek detergentu, a następnie osuszyć płamy wodą za pomocą wyciśniętej szmatki.

Uchwyt, pojemnik na kurz, wąż odkurzacza

Po każdym użyciu należy wyjąć go z urządzenia i wysuszyć po praniu.

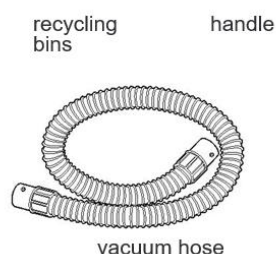

Wyczyść uchwyt wodą po zdjęciu przezroczystej osłony wlotu ssącego.
Jeśli dysza jest zablokowana, po wyczyszczeniu należy usunąć blokadę.
Sprawdź, czy wąż podciśnieniowy nie jest uszkodzony.

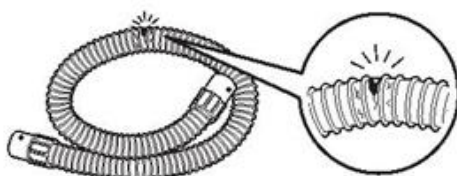

Siatka filtrująca

Jeśli filtr odkurzacza jest zatkany, wyczyść go lub wymień na nowy.
Po umyciu filtr należy umieścić w wentylowanym miejscu, a następnie załadować ponownie po potwierdzeniu, że jest suchy.



Po zakończeniu konserwacji należy zainstalować filtr siatkowy.

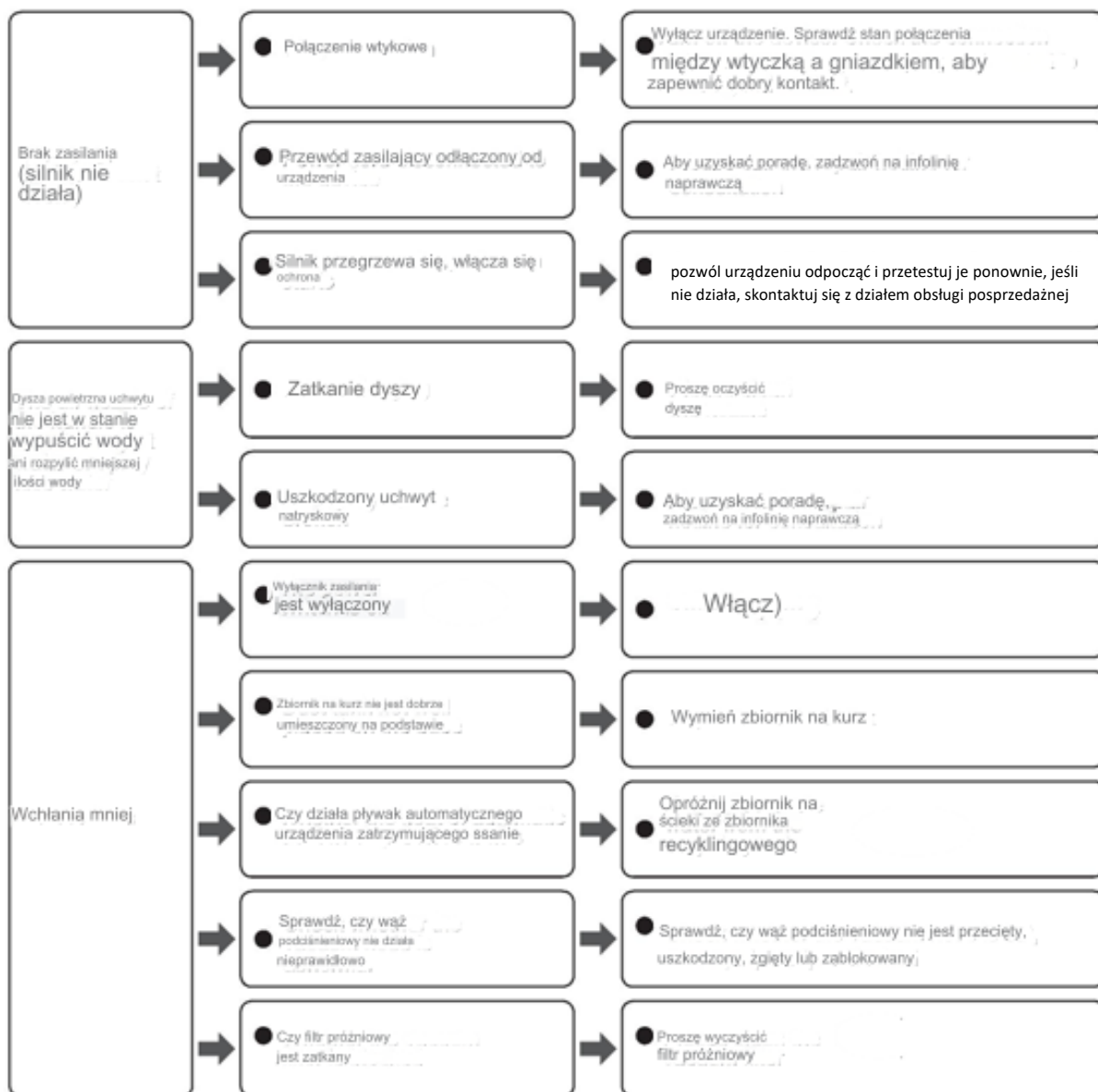

Nie należy samodzielnie rozkładać, naprawiać ani przekształcać produktu.

INFORMACJE TECHNICZNE

Napięcie	AC 220 V - 50 Hz
Napięcie nominalne	650 W
Moc ssania	150 W
Brudny zbiornik na wodę	1.2 L
Zbiornik czystej wody	1.4 L
Wymiary rury	Średnica 31,5 mm x 1,7 m
Temperatura wody	Nie wyższa niż 40°C
Wymiary urządzenia	Dł. 374 x szer. 249 x wys. 318
Waga urządzenia	4,5 kg
Długość przewodu zasilającego	3m

GWARANCJA

Produkty H.KOENIG zostały zaprojektowane tak, aby zapewnić niezawodne, długotrwałe działanie, gdy są używane zgodnie z zaleceniami zawartymi w instrukcji obsługi. Jeśli w okresie gwarancyjnym wystąpi problem z urządzeniem, naprawimy je lub wymienimy.

Gwarancja oferowana przez firmę H.KOENIG ma zastosowanie zgodnie z określonymi warunkami, oprócz praw związanych z zakupem tego produktu. Okresy gwarancji są zgodne z postanowieniami artykułów L. 217-3, L. 217-5, L. 217-7 i L. 217-8 francuskiego kodeksu konsumenckiego. Ponadto roszczenie gwarancyjne z tytułu wad ukrytych może zostać wniesione w ciągu 2 lat od wykrycia wady, zgodnie z artykułem 1648 francuskiego kodeksu cywilnego.

Gwarancja jest ważna przez :

2 lata dla nowych produktów.

1 rok dla produktów używanych, w tych samych warunkach.

W przypadku serwisu gwarancyjnego wymagany jest dowód zakupu.

Niniejszy produkt może być naprawiany przez firmę H.KOENIG w okresie gwarancyjnym i po jego zakończeniu. Akcesoria, materiały eksploatacyjne i części wymieniane bezpośrednio przez użytkownika można zamówić, w zależności od dostępności, na naszej stronie internetowej: <https://sav.hkoenig.com>.

Ponadto może być oferowana gwarancja komercyjna, zgodnie z warunkami wyszczególnionymi w instrukcji obsługi.

WARUNKI GWARANCJI

Gwarancja obejmuje:

Wady wpływające na jakość lub zgodność produktu, gdy jest on używany w normalnych warunkach.

Naprawa, w tym robocizna i wymiana wadliwych części.

WYŁĄCZENIE GWARANCJI

Gwarancja nie ma zastosowania w następujących przypadkach :

Normalne zużycie, w tym części eksploatacyjne, takie jak filtry, baterie, uszczelki,

szczotki, akcesoria itp.

Części te można nabyć na stronie <https://sav.hkoenig.com>.

Przypadkowe uszkodzenia, takie jak wstrząsy, upadki lub nieostrożne obchodzenie się z urządzeniem.

Uszkodzenia spowodowane niewłaściwym użytkowaniem, w tym :

Nieprzestrzeganie instrukcji zawartych w podręczniku użytkownika lub specyfikacji na tabliczce znamionowej.

Używanie urządzenia w nieodpowiednim środowisku lub z niezatwierdzonymi akcesoriami.

Nieprawidłowa konserwacja lub jej brak, np. nieprzestrzeganie zaleceń konserwacyjnych, w tym usuwanie przeszkód (dysz, kanałów, filtrów itp.).

Uszkodzenia zewnętrzne, takie jak:

Ekstremalne warunki pogodowe, pożary, powodzie, przepięcia lub przerwy w dostawie prądu.

Przedostanie się wody, kurzu lub owadów do urządzenia, chyba że zostało ono zaprojektowane z myślą o takich środowiskach.

Produkty modyfikowane lub naprawiane przez nieautoryzowane osoby trzecie lub demontowane przez użytkownika bez uprzedniej autoryzacji.

Do użytku profesjonalnego lub niekomercyjnego.

Wadliwa instalacja lub montaż, chyba że zostały przeprowadzone przez autoryzowanego technika lub przedstawiciela firmy H.KOENIG.

Wadliwa instalacja lub montaż, chyba że zostały wykonane przez autoryzowanego technika lub przedstawiciela firmy H.KOENIG.

Produkty z brakującymi, zmienionymi lub nieczytelnymi numerami seryjnymi.

Awarie spowodowane okolicznościami pozostającymi poza naszą kontrolą, takimi jak klęski żywiołowe lub zdarzenia nadzwyczajne.

JAK SKORZYSTAĆ Z GWARANCJI

Aby uzyskać pomoc, odwiedź stronę <https://sav.hkoenig.com>.

Wprowadź numer referencyjny urządzenia, aby uzyskać dostęp do pomocy technicznej: instrukcji obsługi, wskazówek dotyczących rozwiązywania problemów, często zadawanych pytań itp.

Jeśli żadne rozwiązanie nie rozwiązało Twojego problemu, skorzystaj z opcji „Czy odpowiedź rozwiązała Twój problem?”, aby uzyskać dostęp do formularza zgłoszenia do pomocy technicznej.

Po przesłaniu zgłoszenia nasz zespół obsługi posprzedażnej skontaktuje się z Tobą tak szybko, jak to możliwe.

W przypadku napraw gwarancyjnych:

- Upewnij się, że zachowałeś dowód zakupu.

Ostrożnie zapakuj produkt przed wysłaniem, aby uniknąć dalszych uszkodzeń.

CZĘŚCI EKSPLOATACYJNE I AKCESORIA

Części eksploatacyjne, takie jak filtry, uszczelki, baterie i inne części zużywające się, nie są objęte gwarancją. Części te można zamówić bezpośrednio na naszej stronie internetowej: <https://sav.hkoenig.com>.

W razie jakichkolwiek pytań prosimy o kontakt z naszym działem obsługi posprzedażnej pod adresem <https://sav.hkoenig.com>.

ŚRODOWISKO

UWAGA:

Nie wyrzucaj tego produktu z innymi produktami gospodarstwa domowego. Obowiązuje segregacja tego



produktu odpadowego, należy zapytać lokalne władze o miejsca, w których można oddać ten produkt.

Urządzenia elektryczne i elektroniczne zawierają niebezpieczne substancje, które mają szkodliwy wpływ

na środowisko lub zdrowie ludzkie i powinny zostać poddane recyklingowi. Powyższy symbol wskazuje,

że sprzęt elektryczny i elektroniczny należy odpowiednio segregować.

Adeva SAS / H.Koenig Europe - 8 rue Marc Seguin, 77290 Mitry-Mory, France

w www.hkoenig.com - <https://en.hkoenig.com> - Tél: +33 1 64 67 00 05



V13- 07/ 2025