

**SUBUE**

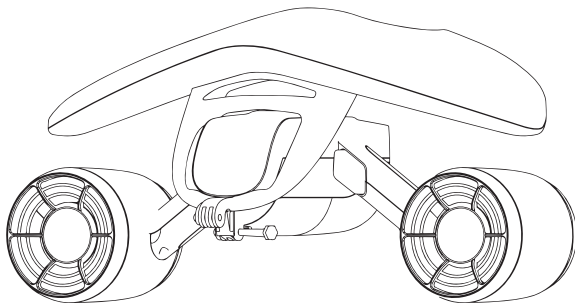

# **WHITESHARK MIX**

Underwater Scooter

User Manual

V4.0



# Contents

English .....	1
Deutsch .....	17
Français .....	33
Español .....	49
Português .....	65
Nederlands .....	81
Ελληνικά .....	97
Italiano .....	113
Русский .....	129
Türkçe .....	145

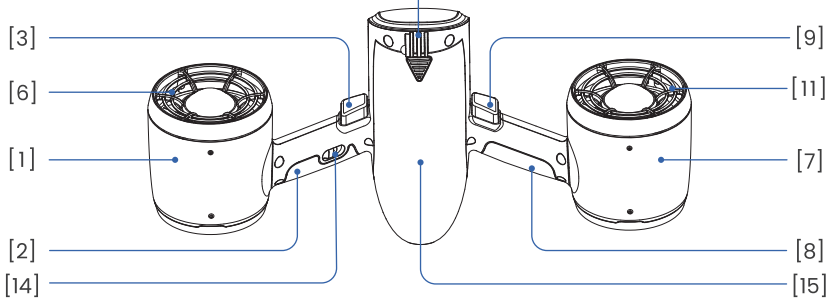
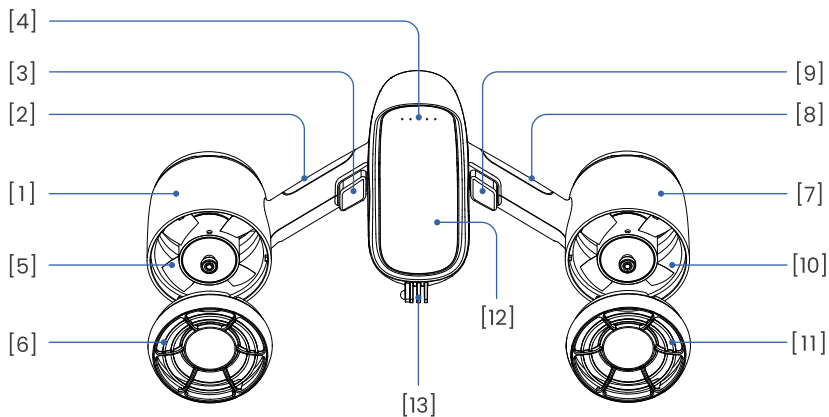

( The name of component, please see Components of WHITESHARK MIX)

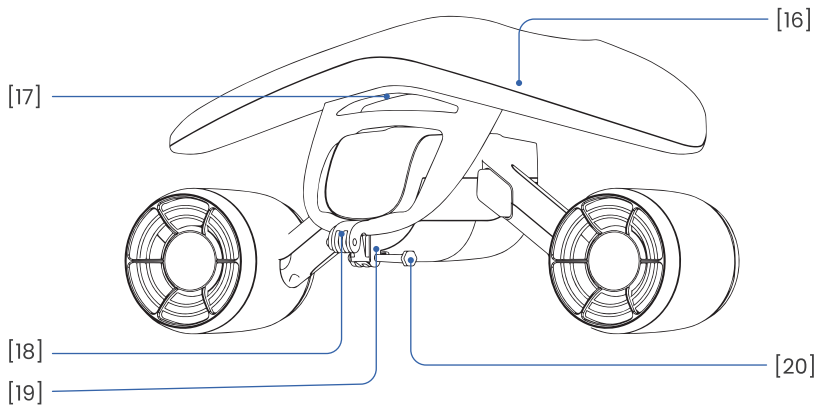

( The name of component, please see Components of WHITESHARK MIX)

# Table of Contents

---

Safety Precautions .....	2
General .....	6
Technical Parameters .....	8
Components of WHITESHARK MIX .....	10
Operating Instructions .....	11
Common faults and troubleshooting .....	13
Maintenance Instructions .....	14
List of Articles .....	16

In order to master all function of the device to the largest extent, please read this manual before operation and keep it properly for reference at any time.

# Safety Precautions

---

## Symbol description

- ⚠ Caution! (tips for conditions which may affect personal safety and normal use of the product)
- \* Note. Detailed explanation and instruction.

---

The following items are very important, and please be sure to abide by them !

- ⚠ Before using the product, please fully understand the water area to be entered. Users should swim or dive in the appropriate water area and the relevant management personnel approves using the product in the area.
- ⚠ To ensure safety, users shall wear life jackets or be provided with lifesaving equipment in all events.
- ⚠ The product is a recreation device, which can't be used as a life-saving device.
- ⚠ Unless under the protection of a lifeguard authorized by guardians, minors under 8 years old cannot use this product. Minors more than 8 years old can use this product in the company of a guardian.

- ⚠ In order to prevent possible dangers, old people, pregnant women and persons unsuitable for swimming/snorkeling shouldn't use the product.
- ⚠ Before and during the use of the product, please don't drink alcohol or take drugs.
- ⚠ During use, please wear the swimming cap and pay attention to surrounding persons with long hairs, so as to avoid entangle hairs or clothes of others in the propellers.
- ⚠ Don't put the finger or other part of the body into the propellers at any time, nor put any foreign matters into the propellers.
- ⚠ Please use the product in an open area and don't entangle clothes, alga, ropes, anti-shark net, shell, sand or other foreign matters in the propeller, so as to prevent danger.
- ⚠ During use, please don't align eyes and the face to the rear part of the thruster.
- ⚠ Please use the product after stably standing in the water, so as to prevent falling down.
- ⚠ When using the product in the water, please pay attention to the surroundings, so as to prevent collision.



- ⚠ Before using the product, please check the battery capacity. When using the product in the water, please observe the battery capacity all times to ensure the return to the land before exhaustion of the battery.
- ⚠ As there are batteries in the product, please handle with care and avoid fierce vibration, bump and collision.
- ⚠ Please charge the product with the accompanying adapter. The adapter in other models shouldn' t be used for charging.
- ⚠ Persons, other than after-sales service persons of the manufacturer, shouldn' t repair arbitrarily. If repaired incorrectly, it may cause water leakage, damage, fire disaster or electric shock.
- ⚠ Please don' t change the battery in the water. The battery must be changed in a dry environment and keep the equipment and both hands dry.
- ⚠ Before using the product, please carefully inspect the product and confirm whether the battery is in good condition and has sufficient electricity and whether the two propellers and thruster can work normally.

- ⚠ In order to ensure the service life of the motor, please don't keep it running continuously for more than one minute in a non-underwater environment. In case of abnormal conditions (such as the smell of scorching etc.), it's necessary to immediately loose the key to stop the machine and disconnect the power.
- ⚠ Don't use the product directly on the beach on trial, so as to avoid hauling sand, shell or other sundries in the propeller.
- ⚠ The product surface should be free from gasoline, banana oil and other volatile substances or acidic materials, or away from sharp objects.
- ⚠ Don't put heavy objects above the product.
- ⚠ Don't put the battery into fire.

# General

---

WHITESHARK MIX is a compact underwater double-propeller scooter, firstly launched in the world by SUBLUE. WHITESHARK MIX has excellent skills underlying its small body and is symmetrically provided with an independently developed double-propeller system with thrusting force up to 4kgf. A perfect integration of compact body and huge thrusting force enables you to rival swimming athletes in the water. Even if you are a fresh swimming beginner, WHITESHARK MIX can make you a star in the water and enjoy the honor in the swimming arena.

## Main characteristics of WHITESHARK MIX

### 1. Simplified user-friendly design for quick and simple use.

In order to ensure easy use by new users of WHITESHARK MIX, consideration is given to users' feel in every detail. Through a streamlined and symmetrical design, only magnet switches at left and right holding positions are reserved, demanding no study costs, so as to enable you to enjoy the pleasure of swimming freely in the water by using the product.

### 2. Not only improving your speed.

MIX machine body with simple design, cool appearance and a sense of future is specially provided with a universal interface for mounting Gopro camera to record everything underwater in a most direct view while you are swimming freely in the water.

\*Gopro camera should be purchased independently.

### 3. Pursuing fun and easy use in a safe range.

Apart from offering an excellent angle of view, making the product harmonious and graceful, the symmetrical design of the propellers on the left and right makes the operation more stable during actual use. The propellers are designed with a safe protective net to prevent fingers from accidental injury. We also fully simulate using scenarios in the water and provide innovative and smart structures to achieve zero buoyancy of MIX in fresh water so that even if placed in the water, MIX will not sink to the bottom.

\*MIX should be provided with a floater to achieve zero buoyancy.

## Technical Parameters

---

Specifications of the complete machine	
Size	Length 465mm x width 230mm x height 230mm
Weight	3500g (including the battery)
Power	520W
Speed	3.35 miles/h (1.5m/s)* (maximum)
Working depth	40m (limit depth)*
Time of endurance	30 minutes (Continuously operating for 16 minutes)*
Indicator	Satisfying working state and charging indications
Add-on support	Support add-on Gopro* or other sports camera; support add-on floater

Power system	
Thrust of a single thruster	4kgf
Maximum power of a single thruster	260W

Charging adapter	
Voltage	11.1V
Rated power	100W

Battery	
Capacity	11000mAh
Voltage	11.1V
Energy	121WH
Charging ambient temperature	0~40 °C
Maximum charging power	100W
Charging time	≤4h
Weight	890g

**\*Note:**

- ◇ Speed may vary from person to person and in different environment;
- ◇ The buoyancy cabin can be used within 5m in-depth. For deep diving, please remove the buoyancy cabin and use an anti-lost rope.
- ◇ The average using time of about 30 minutes is an experimental value. It is the average time that an ordinary person uses it normally but does not keep operating it in water.

Since the battery has its inherent physical and chemical attributes, the using time varies with the electrochemical state, ambient temperature, the times of charging and discharging of the battery. In order to obtain a long battery life, we recommend that you to prepare two or more spare dedicated batteries.

- ◇ Gopro should be prepared by yourself.

# Components of WHITESHARK MIX

---

## **Name of components of WHITESHARK MIX**

(For a parts figure of WHITESHARK MIX, please see Page II and Page III )

- |                         |   |
|-------------------------|---|
| [ 1 ] Thruster 1        | [12] Control cabinet                                    |
| [ 2 ] Handle 1          | [13] Floater/Gopro (self-purchased)<br>hanging position |
| [ 3 ] Start Button 1    | [14] Safety lock  |
| [ 4 ] Battery Indicator | [15] Back cover   |
| [ 5 ] Propeller 1       | [16] Floater  |
| [ 6 ] Protective Net 1  | [17] Suction Cup  |
| [ 7 ] Thruster 2        | [18] Gopro (self-purchased)<br>hanging position         |
| [ 8 ] Handle2           | [19] Body Hanging Place                                 |
| [ 9 ] Start Button 2    | [20] Screw  |
| [10] Propeller 2        |   |
| [11] Protective Net2    |   |

# Operating Instructions

---

## Preparations before usage

- ◇ Before use, a dedicated charger should be used to make the battery full. If all the five battery Indicators are on, it means that the battery is charged full;
- ◇ If the battery is secured in a correct way, buckling sound can be heard and it's necessary to confirm whether the battery is secured well;  
(as shown in the following diagram)

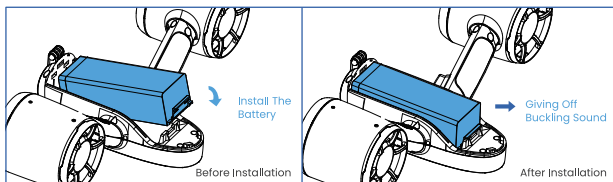

- ◇ Check whether the product is damaged on the shell or otherwise damaged. If yes, please don't use it underwater;
- ◇ Press the two start buttons in the air for test running (no more than one minute) to test whether the thruster is normally operated without jamming or noises and the battery indicator is light up normally;
- ◇ In order to prevent missing, an anti-missing rope can be used during deep diving and it's necessary to pay attention to the surroundings and prevent entanglement;
- ◇ After above inspection, it can be put into use. In case of any problem, please stop using it.



## Installation of the floater. (optional as the case may be)

- ◇ Align the hanger of the floater (①) with the hanger of the WHITESHARK MIX body (②); (as shown below)

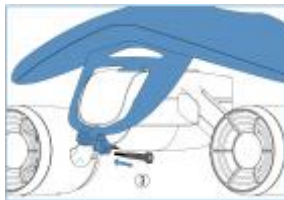

- ◇ Insert screws (③) (no need to tighten but only insert); (as shown above)
- ◇ Press the floater down toward WHITESHARK MIX to make the suction cups on the floater (④) attach to the WHITESHARK MIX; (as shown below)

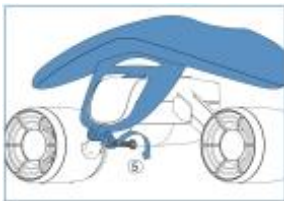
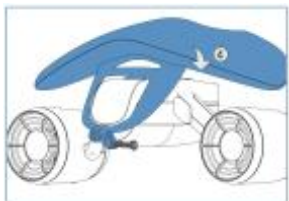

- ◇ Tighten screws (⑤) to complete assembly of the floater .  
(as shown above)

## Common Faults and Troubleshooting

---

- ◇ In case of jamming or other anomalies during the rotation of the propellers, it's necessary to cut off the power, take off the top cover of the corresponding thruster, pull out the propeller, check whether two bearings and propeller are blocked or entangled, and clear foreign matters adhering to the bearing or propeller. If not otherwise abnormal, it can be used; if still abnormal, please contact the after-sales service of the company.
- ◇ If the battery is damaged, bulged or abnormally heated in case of an accident, do not continue to use. Please contact our After-sales Service Staff or purchase a special battery to replace it.

# Maintenance Instructions

---

## Cleaning After Use

After using the WHITESHARK MIX in a seawater or freshwater environment, please clean it as follows within 30 minutes:

1. Fully immerse the WHITESHARK MIX in a container filled with clean water for 20 minutes.

\*Clean water may not be seawater.

\*Do not add laundry detergent, cleansers, or other chemical cleaning products in the clean water.

\*When the WHITESHARK MIX is immersed in water, some air bubbles will discharge from holes in the body. This is not a malfunction.

2. Press the switch with both hands to make the WHITESHARK MIX operate for 3 seconds while partly in water. Repeat this step 5-10 times.

\*To prevent splashing water on your body during operation, keep the propeller outlet towards the bottom of the container.

\*Since the WHITESHARK MIX has a greater thrust in water, slightly lift it up to make a larger area out of water for easier cleaning and control.



3. Fully shake and clean the WHITESHARK MIX to remove attached foreign objects.
4. Wipe away water with a clean soft dry cloth. Make sure that there is no water around the body and batteries. Remove the batteries and separately dry them in a cool ventilated place.

\*Never use a hot air blower or a dryer for drying.

## Storage

If the WHITESHARK MIX will not be used for a long period of time, please note that the WHITESHARK MIX and batteries should be stored separately in packages. Meanwhile, please follow these guidelines:

- ◇ Please ensure that the machine is stored in a cool ventilated environment with its temperature above 0°C and below 50°C.
- ◇ Avoid direct sunlight.
- ◇ Avoid places with poor ventilation or with humidity exceeding 65%.
- ◇ Keep away from heat, fire and places where children can reach.
- ◇ Keep away from devices that may generate strong magnetic fields.
- ◇ To prevent the machine from becoming moldy, take it out at least once every month and operate it for about 10 seconds.
- ◇ Please charge the batteries at least once every three months.

CHINA

Tel:+86 400-806-2688

Email:support@sublue.com

OTHER REGIONS

Please consult the SUBLUE official website or contact a local dealer

[www.sublue.com](http://www.sublue.com)

---

Address:1 Quanzhou Road, Binhai-Zhongguancun Science Park, Tianjin Binhai New Area, China

## List of Articles

---

SUBLUE provides following standard configuration of WHITESHARK MIX for users:

- ◇ A set of WHITESHARK MIX
- ◇ A li-polymer battery
- ◇ A charging station
- ◇ A power adapter
- ◇ A safety leash
- ◇ A carry bag
- ◇ An user manual
- ◇ A qualification certificate
- ◇ A floater
- ◇ A warranty policy

# Inhaltsverzeichnis

---

Sicherheitsvorkehrungen .....	18
Allgemein .....	22
Technische Parameter .....	24
Komponente des WHITESHARK MIX .....	26
Bedienungsanleitung .....	27
Fehler und Fehlerbehebung .....	29
Wartungshinweise .....	30
Liste der Artikel .....	32

Um alle Funktionen des Gerätes in größtmöglichem Umfang zu beherrschen, lesen Sie bitte dieses Handbuch vor der Inbetriebnahme und bewahren Sie es jederzeit als Referenz auf.

# Sicherheitsvorkehrungen

---

## Symbolerklärung

- ⚠ Vorsicht! (Tipps zu den Bedingungen, welche die persönliche Sicherheit und den normalen Gebrauch des Produkts beeinträchtigen können)
- \* Hinweis. Ausführliche Erklärung und Anweisung.

---

Die folgenden Punkte sind sehr wichtig. Achten Sie bitte darauf, sie einzuhalten !

- ⚠ Bevor Sie das Produkt verwenden, verstehen Sie bitte den Wasserbereich, den Sie betreten. Die Benutzer sollten im entsprechenden Wasserbereich schwimmen oder tauchen können und das zuständige Managementpersonal muss die Verwendung des Produkts in der Umgebung genehmigen.
- ⚠ Zur Gewährleistung der Sicherheit sollten Nutzer Schwimmwesten tragen und ungehinderten Zugang zu lebensrettender Ausrüstung erhalten.
- ⚠ Das Produkt ist ein Freizeitgerät, das nicht als lebensrettendes Gerät verwendet werden sollte.
- ⚠ Sofern nicht unter Aufsicht eines von Erziehungsberechtigten autorisierten Rettungsschwimmers dürfen Kinder unter 8 Jahren dieses Produkt nicht benutzen. Kinder unter 8 Jahren dürfen dieses Produkt nur in Begleitung eines Erziehungsberechtigten verwenden.

- ⚠ Um möglichen Gefahren vorzubeugen, sollten ältere Menschen, schwangere Frauen und Personen, die nicht zum Schwimmen/Schnorcheln geeignet sind, das Produkt nicht benutzen.
- ⚠ Trinken Sie vor und während der Anwendung des Produkts keinen Alkohol oder nehmen Sie keine Drogen ein.
- ⚠ Tragen Sie während des Gebrauchs eine Badekappe und achten Sie auf Personen mit langen Haaren, damit sich die Haare nicht verwickeln oder sich Kleidung anderer Personen in den Propellern verfangen.
- ⚠ Stecken Sie niemals den Finger oder andere Körperteile in die Propeller und setzen Sie keine Fremdkörper in die Propeller.
- ⚠ Bitte benutzen Sie das Produkt in einem offenen Bereich und achten Sie darauf, dass sich keine Kleidung, Algen, Seile, Anti-Haifisch-Netze, Schalen, Sand oder andere Fremdkörper im Propeller verwickeln, um Gefahren vorzubeugen.
- ⚠ Während des Gebrauchs richten Sie bitte die Augen und das Gesicht nicht auf den hinteren Teil des Strahlruders aus.
- ⚠ Bitte verwenden Sie das Produkt, nachdem Sie stabil im Wasser stehen, um ein Herunterfallen zu vermeiden.
- ⚠ Wenn Sie das Produkt im Wasser verwenden, achten Sie bitte auf die Umgebung, um eine Kollision zu vermeiden.



- ⚠ Überprüfen Sie vor der Verwendung des Produkts die Batteriekapazität. Wenn Sie das Produkt im Wasser verwenden, beachten Sie bitte immer die Batteriekapazität, um die Rückkehr zum Land vor Erschöpfung der Batterie zu gewährleisten.
- ⚠ Da sich Batterien im Produkt befinden, gehen Sie vorsichtig vor und vermeiden Sie heftige Vibrationen, Stöße und Kollisionen.
- ⚠ Bitte laden Sie das Produkt mit dem beigefügten Adapter auf. Der Adapter von anderen Modellen sollte nicht zum Laden verwendet werden.
- ⚠ Personen, die keine Kundendienstmitarbeiter des Herstellers sind, sollten nicht willkürlich etwas reparieren. Bei unsachgemäßer Reparatur kann es zu Wasserleckagen, Schäden, Brandkatastrophen oder Stromschlägen kommen.
- ⚠ Bitte wechseln Sie die Batterie nicht im Wasser. Die Batterie muss in einer trockenen Umgebung gewechselt werden und das Gerät und beide Hände sind trocken zu halten.
- ⚠ Bevor Sie das Produkt verwenden, überprüfen Sie bitte sorgfältig das Produkt und prüfen Sie, ob die Batterie in gutem Zustand und ausreichend Strom vorhanden ist und ob die beiden Propeller und die Strahlruder normal funktionieren können.

- ⚠ Um die Lebensdauer des Motors zu gewährleisten, lassen Sie ihn nicht länger als eine Minute ohne Unterwasserbetrieb laufen. Im Falle von abnormalen Bedingungen (wie der Geruch von Verbrennungen usw.) ist es notwendig, das Gerät sofort anzuhalten und die Stromversorgung zu unterbrechen.
- ⚠ Verwenden Sie das Produkt nicht direkt am Strand, um zu vermeiden, dass Sand, Muscheln oder andere Gegenstände in den Propeller gelangen.
- ⚠ Die Produktoberfläche sollte frei von Benzin, Sonnencreme und anderen flüchtigen Substanzen oder sauren Materialien sein und sich nicht in der Nähe von scharfen Gegenständen befinden.
- ⚠ Stellen Sie keine schweren Gegenstände auf das Produkt.
- ⚠ Legen Sie die Batterie nicht ins Feuer.

# Allgemein

---

WHITESHARK MIX ist ein kompakter Unterwasser-Doppelpropeller-Scooter, der weltweit zum ersten Mal von SUBLUE auf dem Markt vorgestellt wurde. WHITESHARK MIX verfügt über exzellente Fähigkeiten, ist symmetrisch mit einem unabhängig entwickelten Doppel-Propeller-System und einer Schubkraft von bis zu 4kgf ausgestattet. Eine perfekte Integration von kompaktem Körper und enormer Schubkraft ermöglicht es Ihnen, mit Schwimmsportlern im Wasser zu konkurrieren. Auch wenn Sie ein Schwimmanfänger sind, kann WHITESHARK MIX Sie zum Star im Wasser machen und die Ehre in der Schwimmarena genießen lassen.

## Hauptmerkmale des WHITESHARK MIX

### 1. Vereinfachtes benutzerfreundliches Design für eine schnelle und einfache Verwendung.

Um eine einfache Nutzung für neue Benutzer von WHITESHARK MIX zu gewährleisten, wird das Gefühl des Benutzers in jedem Detail berücksichtigt. Es besitzt ein schlankes und symmetrisches Design und es befinden sich nur Magnetschalter an der linken und rechten Halteposition. Damit müssen Sie keine Zeit mit dem Erlernen des Gerätes verschwenden, sondern können einfach das Vergnügen genießen frei im Wasser zu schwimmen, wenn Sie das Produkt verwenden.

## 2. Verbessert nicht nur Ihre Geschwindigkeit.

MIX Maschinenkörper mit schlichtem Design, coolem Aussehen und einem Sinn für Zukunft ist speziell mit einer universellen Schnittstelle für die Montage einer Gopro Kamera ausgestattet, um alles unter Wasser in der direktesten Ansicht zu erfassen, während Sie frei im Wasser schwimmen.

\* Gopro Kamera muss einzeln erworben werden.

## 3. Haben Sie Spaß und genießen Sie einfache die Verwendung in einem sicheren Bereich.

Neben einem ausgezeichneten Blickwinkel, der das Produkt stimmig und anmutig macht, sorgt das symmetrische Design der Propeller links und rechts für eine stabilere Bedienung während des Einsatzes. Die Propeller sind mit einem sicheren Schutznetz ausgestattet, um versehentliche Verletzungen der Finger zu verhindern. Wir simulieren auch vollständig Szenarien im Wasser und bieten innovative und intelligente Strukturen, um einen Null-Auftrieb von MIX in Süßwasser zu erreichen, so dass MIX, selbst wenn es in das Wasser gesetzt wird, nicht auf den Grund sinkt.

\* MIX sollte mit einem Schwimmer versehen sein, um einen Auftrieb von Null zu erreichen.

## Technische Parameter

---

Spezifikationen der gesamten Maschine	
Abmessungen	Länge 465mm x Breite 230mm x Höhe 230mm
Gewicht	3500g (einschließlich Batterie)
Leistung	520W
Geschwindigkeit	1,5m/s* (Maximum)
Arbeitstiefe	40m (Tiefenbegrenzung)*
Verwendungszeit	30 Minuten (Kontinuierlicher Betrieb über 16 Minuten)*
Indikator	Erfüllender Arbeitsstatus und Ladeanzeigen
Addon-Unterstützung	Unterstützt eine Gopro* oder eine andere Sportkamera; unterstützt zusätzlichen Schwimmer

Stromsystem	
Schub eines einzelnen Triebwerkes	4kgf
Maximale Leistung eines einzelnen Triebwerkes	260W

Ladeadapter	
Spannung	11,1V
Nennleistung	100W

Batterie	
Kapazität	11000mAh
Spannung	11,1V
Energie	121WH
Laderaum-Temperatur	0~40 C
Maximale Ladeleistung	100W
Ladezeit	≤4h
Gewicht	890g

#### \*Hinweis:

- ◇ Geschwindigkeit kann von Person zu Person und in unterschiedlicher Umgebung variieren;
- ◇ Die Auftriebskabine kann in einer Tiefe von bis zu 5 m verwendet werden. Beim Tieftauchen entfernen Sie bitte die Auftriebskabine und nutzen ein Sicherungsseil.
- ◇ Die durchschnittliche Nutzungsdauer von etwa 30 Minuten ist ein experimenteller Wert. Es ist die durchschnittliche Zeit, die sie von einer herkömmlichen Person normal genutzt werden kann, ohne dass sie im Wasser in Betrieb bleibt.  
Da der Akku seine inhärenten physischen und chemischen Eigenschaften hat, variiert die Nutzungszeit entsprechend dem elektrochemischen Zustand, der Umgebungstemperatur und der Anzahl Auf- und Entladungen des Akkus. Zur Erzielung einer langen Akkulaufzeit sollten Sie zwei oder mehr Ersatzakkus bereithalten.
- ◇ GoPro sollte von Ihnen selbst vorbereitet werden.

# Komponente des WHITESHARK MIX

---

## Bezeichnung der Komponente des WHITESHARK MIX

(Eine Abbildung der Teile des WHITESHARK MIX finden Sie auf Seite II und Seite III)

[ 1 ] Propeller 1	[12] Führerkabine
[ 2 ] Griff 1	[13] Auftriebskabine/Gopro (separat zu erwerben) Aufhängeplatte
[ 3 ] Starttaste 1	[14] Sicherheitsschloss
[ 4 ] Akkuanzeigeleuchte	[15] Rückseitige Abdeckung
[ 5 ] Luftschraube 1	[16] Auftriebskabine
[ 6 ] Schutzsieb 1	[17] Saugnapf
[ 7 ] Propeller 2	[18] Gopro (separat zu erwerben) Aufhängeplatte
[ 8 ] Griff 2	[19] Gehäuseaufhängeposition
[ 9 ] Starttaste 2	[20] Schraube
[10] Luftschraube 2	
[11] Schutzsieb 2	

# Bedienungsanleitung

## Vorbereitungen vor dem Gebrauch

- ◇ Vor der Verwendung sollte ein spezielles Ladegerät verwendet werden, um die Batterie voll zu laden. Wenn alle fünf Batterieanzeigen aufleuchten, bedeutet dies, dass die Batterie voll aufgeladen ist.
- ◇ Wenn die Batterie richtig befestigt ist, wird ein Einrastgeräusch zu hören sein und es muss bestätigt werden, ob die Batterie entsprechend gesichert ist. (wie im folgenden Diagramm dargestellt)

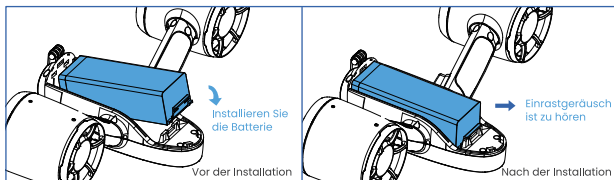

- ◇ Überprüfen Sie, ob das Produkt am Gehäuse oder anderweitig beschädigt ist. Wenn ja, benutzen Sie es bitte nicht unter Wasser.
- ◇ Drücken Sie die beiden Starttasten in der Luft für einen Testlauf (nicht länger als eine Minute), um zu testen, ob das Strahlruder normalerweise ohne Störungen oder Geräusche betrieben wird und die Batterieanzeige normal aufleuchtet.
- ◇ Um ein Verschwinden zu verhindern, kann beim Tieftauchen ein Anti-Lost-Seil verwendet werden. Es ist notwendig auf die Umgebung zu achten, um ein Verheddern zu vermeiden.
- ◇ Nach der obigen Überprüfung kann es verwendet werden. Im Falle eines Problems, verwenden Sie es bitte nicht mehr.



## Installation der Auftriebskabine (optional je nach Situation).

- ◇ Richten Sie den Bügel der Auftriebskabine (①) am Bügel des WHITESHARK MIX-Gehäuses (②) aus; (siehe nachstehende Abbildung)

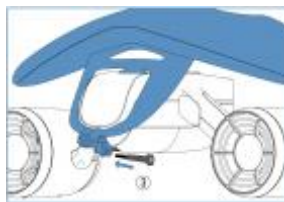

- ◇ Setzen Sie die Schrauben ein(③)(nicht festziehen, nur einsetzen); (wie oben abgebildet)
- ◇ Drücken Sie die Auftriebskabine nach unten in Richtung WHITESHARK MIX, damit die Saugnäpfe an der Auftriebskabine (④) am WHITESHARK MIX haften; (wie nachstehend abgebildet)

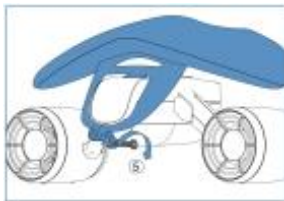
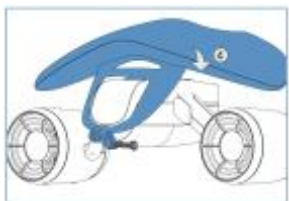

- ◇ Ziehen Sie zum Abschließen der Montage der Auftriebskabine die Schrauben fest (⑤). (Wie oben abgebildet)

## Fehler und Fehlerbehebung

---

- ◇ Im Falle von Störungen oder anderen Anomalien während der Drehung der Propeller ist es notwendig, die Stromversorgung zu unterbrechen, die obere Abdeckung des entsprechenden Triebwerks abzunehmen, den Propeller herauszuziehen und zu prüfen, ob zwei Lager und Propeller blockiert oder miteinander verwickelt sind. Entfernen Sie Fremdkörper, die das Lager oder den Propeller blockieren. Wenn es nicht anderweitig anomal ist, kann das Gerät weiterverwendet werden. Falls es noch immer nicht normal ist, wenden Sie sich bitte an den Kundendienst des Unternehmens.
- ◇ Stellen Sie den Betrieb ein, falls der Akku beschädigt ist, sich wölbt oder ungewöhnlich erhitzt. Bitte wenden Sie sich an unseren Kundendienst oder kaufen Sie einen speziellen Akku zum Auswechseln.

# Wartungshinweise

---

## Reinigung nach dem Gebrauch

Reinigen Sie WhiteShark MIX wie folgt, nachdem Sie ihn in einer Salz- oder Süßwasserumgebung verwendet haben:

1. Tauchen Sie WhiteShark MIX 20 Minuten lang vollständig in einen mit sauberem Wasser gefüllten Behälter.

\*Sauberes Wasser ist möglicherweise kein Meerwasser.

\*Geben Sie kein Waschmittel, Reinigungsmittel oder andere chemische Reinigungsprodukte in das saubere Wasser.

\*Wenn WhiteShark MIX in das Wasser getaucht wird, steigen aus den Löchern im Gehäuse einige Luftblasen auf. Dies ist keine Fehlfunktion.

2. Drücken Sie den Schalter zur Inbetriebnahme des WhiteShark MIX 3 Sekunden lang, während er teilweise eingetaucht ist. Wiederholen Sie diesen Schritt 5- bis 10-mal.

\*Halten Sie den Propeller auslass in Richtung Unterseite des Behälters, damit Sie während des Betriebs nicht nass werden.

\*Da der WhiteShark MIX im Wasser mehr Schubkraft hat, sollten Sie ihn zur einfacheren Reinigung und Steuerung ein Stück aus dem Wasser herausheben.



3. Entfernen Sie Fremdkörper, indem Sie den WhiteShark MIX schütteln und reinigen.
4. Entfernen Sie Wasser mit einem sauberen, weichen, trockenen Tuch. Achten Sie darauf, dass sich rund um das Gehäuse und die Akkus kein Wasser befindet. Entfernen Sie die Akkus und trocknen Sie diese separat an einem kühlen, belüfteten Ort.

\*Verwenden Sie zum Trocknen niemals ein Heißluftgebläse oder einen Fön.

## Lagerung

Bei längerer Nichtbenutzung des WhiteShark MIX sollten WhiteShark MIX und seine Akkus separat aufbewahrt werden. Befolgen Sie in der Zwischenzeit diese Leitlinien:

- ◇ Bitte achten Sie darauf, dass das Gerät an einem kühlen, belüfteten Ort mit einer Temperatur zwischen 0 und 50 °C aufbewahrt wird.
- ◇ Vermeiden Sie direktes Sonnenlicht.
- ◇ Vermeiden Sie schlecht belüftete Orte sowie Orte mit einer Feuchtigkeit von mehr als 65 %.
- ◇ Von Hitze und Feuer fernhalten. Außerhalb der Reichweite von Kindern aufbewahren.
- ◇ Von Geräten, die starke magnetische Felder erzeugen können, fernhalten.
- ◇ Verhindern Sie, dass das Gerät schimmelt, indem Sie es mindestens einmal im Monat herausnehmen und ca. 10 Sekunden lang laufen lassen.
- ◇ Bitte laden Sie die Akkus mindestens einmal alle drei Monate auf.

China

Tel.: +86 400-806-2688

E-Mail: [support@sublue.com](mailto:support@sublue.com)

Andere Regionen

Bitte wenden Sie sich an die offizielle SUBLUE-Webseite oder einen örtlichen Händler

[www.sublue.com](http://www.sublue.com)

Anschrift: No.1, Quanzhou Road, Binhai-Zhongguancun Science and Technology Park, Binhai New Area, Tianjin

# Liste der Artikel

---

SUBLUE bietet folgende Standardkonfiguration für Benutzer des WHITESHARK MIX:

- ◇ Ein Set des WHITESHARK MIX
- ◇ Eine Batterie
- ◇ Eine spezielle Ladestation
- ◇ Ein Netzteil
- ◇ Ein Anti-Lost-Seil
- ◇ Eine Tragetasche
- ◇ Ein Benutzerhandbuch
- ◇ Ein Zertifikat
- ◇ Ein Schwimmer
- ◇ Ein garantiebestimmungen

# Table des matières

---

Mesures de sécurité .....	34
Général .....	38
Paramètres techniques .....	40
Composants WHITESHARK MIX .....	42
Instructions d' opération .....	43
Défauts communs et résolution .....	45
Instructions de maintenancev .....	46
Liste des articlesv .....	48

Afin de maîtriser au mieux toutes les fonctions de l' ap-  
pareil, veuillez lire ce manuel avant de l'utiliser et con-  
servez-le pour consultation future

# Mesures de sécurité

---

## Description des symboles

- ⚠ Attention ! (conseils pour les conditions susceptibles d'altérer la sécurité personnelle et l'utilisation normale du produit)
- \* Remarque. Explication détaillée et instruction.

---

Les points suivants sont très importants, soyez sûrs de vous y conformer !

- ⚠ Avant toute utilisation du produit, prenez bien connaissance du milieu marin que vous allez explorer. Les utilisateurs doivent nager ou plonger dans une zone appropriée et où l'utilisation du produit est approuvée.
- ⚠ Pour assurer la sécurité, l'utilisateur doit porter un gilet de sauvetage ou être équipé d'équipements de sauvetage en toutes circonstances.
- ⚠ Le produit est un dispositif récréatif, il ne peut être utilisé comme dispositif de sauvetage.
- ⚠ Les mineurs de moins de 8 ans ne peuvent pas utiliser ce produit, à moins qu'ils ne soient sous la protection d'un maître-nageur autorisé par les tuteurs. Les mineurs de plus de 8 ans peuvent utiliser ce produit en compagnie d'un tuteur.

- ⚠ Afin d'éviter tout danger potentiel, les personnes âgées, les femmes enceintes et les personnes en incapacité de nager/plonger ne doivent pas utiliser le produit.
- ⚠ Avant et lors de l'utilisation de produit, veuillez ne pas boire d'alcool et ne pas consommer de drogues.
- ⚠ Lors de l'utilisation, veuillez porter un bonnet de bain tout en prêtant attention aux personnes autour afin que des cheveux ou des vêtements ne s'emmêlent pas dans les hélices.
- ⚠ N'introduisez en aucun cas un doigt ou toute autre partie du corps dans les hélices, ni de matières étrangères.
- ⚠ Veuillez utiliser le produit dans un endroit dégagé et ne pas emmêler de vêtements, d'algues, de cordes, de filets anti requin, de sable ou toute autre matière étrangère dans l'hélice afin d'éviter tout danger.
- ⚠ Lors de l'utilisation, n'approchez ni les yeux ni le visage de la partie arrière de l'hélice.
- ⚠ Veuillez utiliser le produit après avoir trouvé une position stable dans l'eau afin d'éviter toute chute.
- ⚠ Lorsque vous utilisez le produit dans l'eau, veuillez prêter attention à ce qui vous entoure afin d'éviter toute collision.



- ⚠ Avant l'utilisation du produit, veuillez vérifier l'état de la batterie. Au cours d'une utilisation du produit dans l'eau, veuillez constamment vérifier l'état de la batterie pour assurer le retour à la terre avant l'épuisement de la batterie.
- ⚠ Étant donné que le produit fonctionne avec batterie, veuillez le manipuler avec précaution et éviter toute forte vibration, heurt et collision.
- ⚠ Veuillez charger le produit avec l'adaptateur fourni. Tout autre adaptateur ne doit pas être utilisé pour charger le produit.
- ⚠ Des personnes, à l'exception du personnel du service après-vente du fabricant ne doivent pas réparer le produit arbitrairement. En cas de réparation incorrecte, il peut se produire une fuite d'eau, un endommagement, un incendie ou un choc électrique.
- ⚠ Veuillez ne pas changer la batterie dans l'eau. La batterie doit être changée dans un lieu sec, à condition que vos mains et l'équipement le soient également.
- ⚠ Avant toute utilisation du produit, veuillez inspecter le produit et vous assurer du bon fonctionnement des hélices et de la batterie qui doit être suffisamment chargée.

- ⚠ Afin d'assurer la durée de vie du moteur, veuillez ne pas le faire fonctionner en continu pendant plus d'une minute hors de l'eau. En cas de conditions anormales (telles qu' une odeur de brûlé etc.), il est nécessaire de desserrer immédiatement la clé pour arrêter la machine et couper l'alimentation.
- ⚠ N'utilisez pas le produit directement sur la plage afin d'éviter toute introduction de sable, de coquillage ou de toute autre matière dans l' hélice.
- ⚠ La surface du produit doit être exempte d'essence, d'huile de banane et de toute autre substance volatile ou acide, ou à l'écart d'objets pointus.
- ⚠ Ne placez pas d'objets lourds sur le produit.
- ⚠ Ne jetez pas la batterie dans le feu.

# Général

---

WHITESHARK MIX est le premier scooter sous-marin démontable à double hélice au monde, il est conçu et commercialisé par SUBLUE. WHITESHARK MIX possède d' excellentes caractéristiques en plus de sa petite taille, il est doté d' un système à deux hélices symétriquement disposées avec une force de propulsion atteignant 4 kgF. Son corps démontable est parfaitement intégré et son immense force de propulsion vous permet de rivaliser avec des nageurs olympiques en milieu aquatique. Même si vous venez tout juste de débiter la natation, WHITESHARK MIX fera de vous la star des bassins.

## Caractéristiques principales du WHITESHARK MIX

### 1. Facile d'utilisation pour une prise en main simple et rapide.

Afin de garantir une utilisation facile aux nouveaux utilisateurs du WHITESHARK MIX, il est pensé pour l' utilisateur jusque dans le moindre détail. Grâce à sa conception aérodynamique et symétrique, seuls les déclencheurs magnétiques situés à gauche et à droite doivent être enfoncés pour vous permettre de profiter du plaisir de nager librement dans l' eau en utilisant le produit.

## 2. N'améliore pas seulement votre vitesse.

Le corps du dispositif MIX est à la fois cool, épuré et avec une touche futuriste, il dispose également d'une interface universelle pour placer une caméra GoPro afin de filmer le monde sous-marin d'un point de vue direct pendant que vous nagez librement.

\*La caméra GoPro n'est pas incluse avec le scooter sous-marin.

## 3. S'amuser facilement en toute sécurité.

En plus de bénéficier d'un excellent angle de vue, d'un produit harmonieux et élégant, la conception symétrique des hélices à gauche et à droite rend l'utilisation plus stable sous l'eau. Les hélices sont dotées d'un filet de protection pour éviter toute blessure aux doigts. Nous avons imaginé chaque situation sous-marine et avons conçu des structures novatrices et intelligentes pour garantir une flottabilité nulle du MIX en eau douce et pour s'assurer que MIX ne coulera pas

\*MIX est équipé d'un flotteur pour atteindre la flottabilité nulle.

## Paramètres techniques

Spécifications de la machine complète	
Taille	Longueur 465 mm x largeur 230 mm x hauteur 230 mm
Poids	3500 g (batterie comprise)
Alimentation	520 W
Vitesse	1,5 m/s* (maximum)
Profondeur d'utilisation	40 (profondeur limite)*
Durée d' utilisation	30 minutes (Fonctionnant en continu pendant 16 minutes)*
Indicateur	Indicateur de fonctionnement normal et de charge
Support supplémentaire	Emplacement pour une Gopro* ou toute autre caméra ; emplacement supplémentaire pour flotteur

Système d'alimentation	
Force d'un seul propulseur	4 kgF
Puissance maximale d'un seul propulseur	260 W

Adaptateur de charge	
Tension	11,1V
Puissance nominale	100W

Batterie	
Capacité	11000 mAh
Tension	11,1 V
Énergie	121 WH
Température ambiante de charge	0~40 °C
Puissance maximale de charge	100 W
Temps de charge	≤ 4 h
Poids	890 g

**\*Remarque:**

- ◇ La vitesse peut varier selon la personne ou l'environnement ;
- ◇ La cabine de flottabilité peut être utilisée jusqu'à 5 mètres de profondeur. Pour la plongée en eaux profondes, veuillez retirer la cabine de flottabilité et utiliser une corde anti-perte.
- ◇ La durée d'utilisation moyenne d'environ 30 minutes est une valeur expérimentale. Il s'agit du temps d'utilisation normale d'une personne ordinaire qui n'effectue pas une utilisation continue sous l'eau.  
Comme chaque batterie a des attributs physiques et chimiques qui lui sont inhérents, le temps d'utilisation varie en fonction de l'état électrochimique, la température ambiante, les nombres de charge et de décharge de la batterie. Afin d'assurer une longue durée de vie de batterie, nous vous recommandons de préparer deux ou trois batteries dédiées supplémentaires.
- ◇ Le gopro doit être préparé par vos soins.

# Composants du WHITESHARK MIX

---

## Nom des composants du WHITESHARK MIX

(Pour une vue éclatée du WHITESHARK MIX, veuillez consulter la page II et la page III )

- |                                     |   |
|-------------------------------------|---|
| [ 1 ] Hélice de propulsion 1        | [12] Boîtier de contrôle                                    |
| [ 2 ] Poignée 1                     | [13] Flotteur/GoPro(à vous procurer par vos propres moyens) |
| [ 3 ] Bouton de démarrage 1         | [14] Verrou de sécurité                                     |
| [ 4 ] Voyant indicateur de batterie | [15] Couvercle arrière                                      |
| [ 5 ] Hélice 1                      | [16] Flotteur   |
| [ 6 ] Paroi de protection 1         | [17] Ventouse   |
| [ 7 ] Hélice de propulsion 2        | [18] GoPro (à vous procurer par vos propres moyens)         |
| [ 8 ] Poignée 2                     | [19] Emplacement d'accrochage de la coque                   |
| [ 9 ] Bouton de démarrage 2         | [20] Vis  |
| [10] Hélice 2                       |   |
| [11] Paroi de protection 2          |   |

# Instructions d'opération

## Préparations avant toute utilisation

- ◇ Avant une utilisation, un adaptateur approprié doit être utilisé pour charger complètement la batterie. Si les cinq indicateurs de batterie sont tous allumés, cela signifie que la batterie est complètement chargée.
- ◇ Si la batterie est correctement positionnée, un bruit de ceinture retentit et il est nécessaire de confirmer la bonne fixation de la batterie ;  
(comme le montre le diagramme suivant)

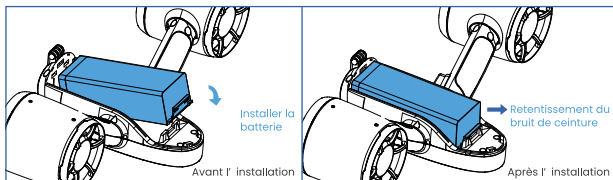

- ◇ Vérifiez le bon état de la coque du produit et des autres parties. Si elle est endommagée, ne l'utilisez pas sous l'eau ;
- ◇ Pressez les deux boutons déclencheurs hors de l'eau pour l'essayer (pas plus d'une minute) afin de vérifier si l'hélice fonctionne sans blocage ou bruit et que la batterie ainsi que les indicateurs s'allument normalement ;
- ◇ Afin d'éviter toute perte de l'objet, une corde peut être utilisée lors de la plongée tout en prêtant attention à l'environnement et à ce qu'elle ne s'emmêle pas ;
- ◇ Après inspection, il peut être utilisé. En cas de problème, cessez toute utilisation.



## Installation du flotteur (pouvant être optionnel).

- ◇ Alignez le crochet du flotteur (①) avec le crochet de la coque du WHITESHARK MIX (②); (comme indiqué ci-dessous)



- ◇ Insérez les vis (③) (pas besoin de serre, insérer simplement); (comme indiqué ci-dessous)
- ◇ Enfoncez le flotteur vers le WHITESHARK MIX pour que les ventouses du flotteur(④) se fixent au WHITESHARK MIX; (comme indiqué ci-dessous)

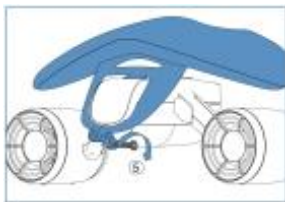
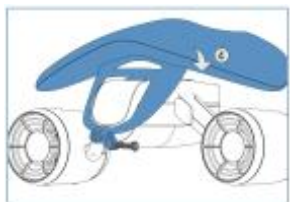

- ◇ Serrez les vis (⑤) pour terminer l'assemblage du flotteur. (Comme indiqué ci-dessous)

## Défauts communs et résolution

---

- ◇ En cas de blocage ou d'autre anomalie pendant la rotation des hélices, il est nécessaire de couper l'alimentation, de retirer la protection supérieure de l'hélice correspondante, de retirer l'hélice, de vérifier que les paliers et que l'hélice ne sont pas bloqués ou emmêlés, et d'enlever les matières étrangères sur le palier ou l'hélice. S'il n'y a rien d'anormal, il peut être utilisé ; s'il fonctionne toujours anormalement, veuillez contacter le service après-vente de la société.
- ◇ Si la batterie est endommagée, gonflée ou anormalement chauffée, dans le cas d'un accident, ne continuez pas à l'utiliser. Veuillez contacter notre personnel du service après-vente ou acheter une batterie spéciale pour la remplacer.

# Instructions de maintenance

---

## Nettoyage après utilisation

Après avoir utilisé le WHITESHARK MIX dans l'eau de mer ou l'eau douce, veuillez le nettoyer dans les 30 minutes comme suit :

1. Immergez complètement le WHITESHARK MIX dans un récipient rempli d'eau propre pendant 20 minutes.

\*L'eau propre ne peut pas être de l'eau de mer.

\*N'ajoutez aucune lessive, aucune nettoyant ni autre produit de nettoyage chimique dans l'eau propre.

\*Lorsque le WHITESHARK MIX est immergé dans l'eau, quelques bulles d'air sortent des trous de la coque. Ceci n'est pas en panne.

2. Appuyez sur le commutateur avec les deux mains pour que le WHITESHARK MIX fonctionne en 3 secondes dans demi-eau et demi-air. Répétez cette étape de 5 à 10 fois.

\*Pour éviter que l'eau ne vous éclabousse le corps pendant l'opération, maintenez la sortie de l'hélice vers le fond du récipient.

\*Comme le WHITESHARK MIX présente une plus forte poussée dans l'eau, soulevez-le légèrement pour qu'une plus grande partie émerge de l'eau afin de faciliter le nettoyage et le contrôle.



3. Secouez et nettoyez complètement le WHITESHARK MIX pour retirer les corps étrangers attachés.
4. Essuyez l'eau avec un linge propre, doux et sec. Assurez-vous qu'il n'y a pas d'eau autour de la coque et des batteries. Retirez les batteries et séchez-les séparément dans un lieu frais et ventilé.

\*N'utilisez jamais de sèche-cheveux ni de sècheur pour le séchage.

## Stockage

Si le WHITESHARK MIX ne doit pas être utilisé pendant une période prolongée, veuillez noter que le WHITESHARK MIX et les batteries doivent être stockées séparément dans leurs emballages. En même temps, veuillez suivre ces consignes :

- ◇ Veuillez vous assurer que la machine est stockée dans un environnement frais et ventilé, avec une température de 0°C à 50°C.
- ◇ Évitez la lumière directe du soleil.
- ◇ Évitez les mettre dans un lieu avec une faible ventilation ou une humidité dépassant 65%.
- ◇ Tenez à l'écart de la chaleur, du feu et des emplacement à la portée des enfants.
- ◇ Tenez à l'écart des Appareils qui génèrent des champs magnétiques forts.
- ◇ Pour éviter que la machine ne moisisse, sortez-la au moins une fois par mois et faites-la fonctionner pendant environ 10 secondes.
- ◇ Veuillez recharger les batteries au moins une fois tous les trois mois.

Chine

Tél : +86 400-806-2688

E-mail : support@sublue.com

Autres zones

Veuillez consulter le site Web officiel de SUBLUE ou contacter un revendeur local

[www.sublue.com](http://www.sublue.com)

Adresse : No.1, Quanzhou Road, Binhai-Zhongguancun Science and Technology Park, Binhai New Area, Tianjin

## Liste des articles

---

SUBLUE fournit la configuration standard suivante pour les utilisateurs du WHITESHARK Mix :

- ◇ Un ensemble WHITESHARK MIX
- ◇ Une batterie lithium polymère
- ◇ Une station de charge
- ◇ Un adaptateur secteur
- ◇ Une corde de sécurité
- ◇ Un sac de transport
- ◇ Un manuel d' utilisation
- ◇ Un certificat de qualification
- ◇ Un flotteur
- ◇ Un politique de garantie

# Tabla de contenidos

---

Precauciones de seguridad .....	50
General .....	54
Parámetros técnicos .....	56
Componentes del WHITESHARK MIX .....	58
Instrucciones de operación .....	59
Fallos comunes y solución de problemas ....	61
Instrucciones de mantenimiento .....	62
Lista de artículos .....	64

Para dominar en su mayoría todas las funciones del dispositivo, lea este manual antes de la operación y guárdelo como referencia para cualquier momento que lo necesite.

# Precauciones de seguridad

---

## Descripción del símbolo

 ¡Precaución! (consejos para condiciones en las que la seguridad personal el su normal del producto se pueden ver afectados)

\* Nota. Explicación e instrucciones detalladas.

---

‘Los siguientes puntos son muy importantes, por favor, asegúrese que cumple con todos ellos!’

 Antes de utilizar este producto, por favor, comprenda totalmente las aguas a las que va a entrar. El usuario se debe asegurar que las actividades de buceo o natación se realizan en aguas apropiadas, y la administración de las aguas permite el uso del producto en el área.

 Para garantizar la seguridad, los usuarios deberán llevar chalecos salvavidas, o se les deberá proporcionar equipamiento salvavidas en todas las actividades.

 Este producto es un dispositivo recreacional, no se puede utilizar como dispositivo salvavidas.

 Los menores de 8 años no pueden utilizar este producto a no ser que estén bajo la protección de un socorrista autorizado por sus tutores. Los menores de más de 8 años pueden utilizar este producto en compañía de un tutor.

- ⚠ Para evitar posibles daños, este producto no se puede utilizar por ancianos, mujeres embarazadas y aquellos no aptos para nadar/bucear.
- ⚠ Por favor antes y durante el uso de este producto, no consuma alcohol o drogas.
- ⚠ Durante su utilización, por favor, haga uso de gorro de baño y preste atención a las personas con pelo largo que lo rodean, para evitar que el pelo o la robe se enganche en las hélices.
- ⚠ No introduzca el dedo u otra parte del cuerpo en las hélices en ningún momento, no introduzca ninguna sustancia externa en las hélices.
- ⚠ Por favor, utilice el producto en un área abierta y evite el enredo de ropas, algas, redes de pesca, conchas, arena u otras sustancias externas presentes en la hélice, con el objetivo de prevenir futuros daños.
- ⚠ Durante el uso, por favor, no mire ni coloque la cara en la parte trasera de la hélice.
- ⚠ Por favor, utilice este producto cuando esté establemente en el agua, así evitará caídas.
- ⚠ Cuando utilice este producto, por favor, preste atención a su alrededor para evitar posibles colisiones.



- ⚠ Antes de utilizar el producto, por favor, compruebe la capacidad de la batería. Cuando utiliza este producto en el agua, por favor, observe la capacidad de la batería durante todo el tiempo para garantizar la vuelta a tierra antes de que se agote la batería.
- ⚠ Como este producto incorpora baterías, por favor, evite fuertes vibraciones, impactos o golpes.
- ⚠ Por favor, cargue el producto con la batería que se incluye. Adaptadores para otros modelos no se deben utilizar para la carga.
- ⚠ Personas, que no pertenezca al servicio posventa del fabricante, no deben reparar el producto arbitrariamente. Si la repararán incorrectamente, puede casuar fugas de agua, daños, fuego u otros cortocircuitos eléctricos.
- ⚠ Por favor, no intercambie la batería en el agua. La batería se debe cambiar en un ambiente seco y el equipo se debe sujetar con ambas manos que también deben estar secas.
- ⚠ Antes de utilizar el producto, por favor, inspeccione detalladamente el producto y confirme que la batería está en buenas condiciones y cuenta con la carga suficiente, y que las 2 hélices y el propulsor funcionan con normalidad.

- ⚠ Para proteger la vida útil del motor, no mantenga el producto en funcionamiento durante más de un minuto en un ambiente sin agua. Si se produce una condición anormal (como olor a quemado) inmediatamente libere el botón para desconectar la operación de la máquina y desconecte el suministro de energía.
- ⚠ No utilice el producto directamente en la playa para realizar una prueba, evitará la entrada de arena, conchas u otras sustancias en la hélice.
- ⚠ La superficie del producto no debe tener gasolina, aceite de banana y otras sustancias volátiles o materiales ácidos. Evite el contacto con objetos punzantes.
- ⚠ No ponga objetos pesados encima de la batería.
- ⚠ No ponga la batería en contacto con el fuego.

# General

---

WHITESHARK MIX es un compacto scooter submarino de doble hélice, que ha sido promovido por primera vez en el mundo por SUBLUE Company. WHITESHARK MIX destaca por sus excelentes propiedades técnicas y su pequeña estructura con un sistema de doble hélice diseñado independientemente y con una fuerza de propulsión de hasta 4kgf. La perfecta integración de un cuerpo compacto y una gran fuerza de propulsión que le permite rivalizar en el agua con cualquier nadador. Incluso si eres un nadador principiante, el WHITESHARK MIX te hará una estrella en el agua y disfrutarás del placer de nadar.

## Características principales del WHITESHARK MIX

### 1. Diseño práctico para un rápido y cómodo uso.

Con el fin de garantizar un manejo sencillo a los nuevos usuarios de WHITESHARK MIX, hemos tenido en consideración el sentimiento del usuario en cada detalle. A través de un diseño simétrico y aerodinámico, solo los interruptores magnéticos de las sujeciones derecha e izquierda están sujetos, lo que le permitirá disfrutar del placer de nadar libremente en el agua durante el uso de este producto.

## 2. No solo mejora tu velocidad.

La estructura del equipo MIX de sencillo diseño, atractiva apariencia y moderna línea se ofrece especialmente con un interfaz universal para montar la cámara GoPro y, así, poder grabar bajo el agua en primer plano mientras nadas o buceas tranquilamente.

\*La cámara GoPro se debe comprar de forma independiente.

## 3. Sencillo uso y mucha diversión de una forma segura.

Además de ofrecer un excelente ángulo de visión, este elegante y armonioso producto, cuenta con un diseño simétrico en las hélices derecha e izquierda que hacen la operación mucho más estable durante su uso. Las hélices están diseñadas con una rejilla de protección para evitar cualquier lesión accidental en los dedos. También hemos simulado diferentes escenarios marinos y los hemos dotado con estructuras inteligentes e innovadoras para conseguir cero flotabilidad del MIX, por tanto, si el MIX, incluso en el agua, no se hundirá hasta el fondo.

\*MIX debe ser proporcionado con un flotador para conseguir cero flotabilidad.

## Parámetros técnicos

Especificaciones de la máquina	
Dimensiones	Longitud 465mm x ancho 230mm x alto 230mm
Peso	3500g (incluye la batería)
Potencia	520W
Velocidad	1.5m/s* (máximo)
Profundidad de trabajo	40m (profundidad límite)*
Tiempo de duración	30 minutos (Funcionamiento continuo durante 16 minutos)*
Indicador	Estado de funcionamiento satisfactorio e indicaciones de carga
Soporte complementario	Soporte complementario para Gopro* u otras cámaras deportivas; soporte para flotador

Sistema de potencia	
Impulsión de un propulsor	4kgf
Potencia máxima de un propulsor	260W

Adaptador carga	
Voltaje	11.1V
Potencia nominal	100W

Batería	
Capacidad	11000mAh
Voltaje	11.1V
Energía	121WH
Temperatura ambiente para carga	0~40 °C
Potencia de carga máxima	100W
Tiempo de carga	≤4h
Peso	890g

**\*Nota:**

- ◇ La velocidad puede variar de una persona a otra y en medios diferentes.
- ◇ La cabina de flotabilidad puede ser utilizada en un rango de 5 metros de profundidad. Para inmersiones profundas, extraiga la cabina de flotabilidad y use una cuerda antipérdida.
- ◇ La duración media de uso de aproximadamente 30 minutos es un valor experimental. Es la duración media que una persona cualquiera lo utiliza, pero que no sigue utilizando en el agua.  
Como la batería tiene sus atributos físicos y químicos, la duración de uso varía con el estado electroquímico, la temperatura ambiente y las veces que se carga y descarga la batería. Para conseguir una larga vida útil de la batería, le recomendamos que prepare dos o más baterías específicas extra.
- ◇ GoPro debe ser preparada por usted mismo.

# Componentes del WHITESHARK MIX

---

## Nombre de los componentes del WHITESHARK MIX

(Para la imagen de las partes de WHITESHARK MIX, ver Página II y Página III)

[ 1 ] Propulsor 1

[ 2 ] Manilla 1

[ 3 ] Botón de inicio 1

[ 4 ] Indicador de batería

[ 5 ] Hélice 1

[ 6 ] Proyección de protección 1

[ 7 ] Propulsor 2

[ 8 ] Manilla 2

[ 9 ] Botón de inicio 2

[10] Hélice 2

[11] Proyección de protección 2

[12] Cabina de control

[13] Cabina de flotabilidad/

Gopro (adquirida por el usuario)

[14] Bloqueo de seguridad

[15] Cubierta trasera

[16] Cabina de flotabilidad

[17] Ventosa

[18] Gopro (adquirida por el usuario)

[19] Lugar de soporte de cuerpo

[20] Tornillo

# Instrucciones de operación

## Preparación antes de su uso

- ◆ Antes de su uso, un cargador especializado se debe utilizar para cargar totalmente la batería. Si los 5 indicadores de batería están encendidos, significa que la batería está cargada completamente.
- ◆ Si la batería está colocada de forma correcta, el sonido de acoplamiento se puede escuchar y es necesario confirmar si la batería está colocada correctamente; (cómo se muestra en el siguiente diagrama)

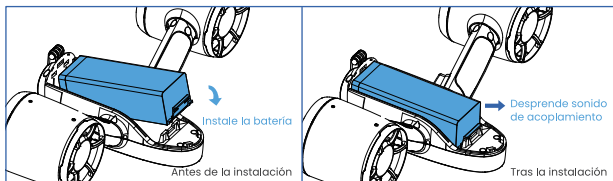

- ◆ Compruebe si el producto está dañado en su parte externa u otra parte del mismo. Si está dañado, por favor no lo utilice bajo el agua.
- ◆ Presione los dos botones de inicio en el aire para realizar una prueba (no más de un minuto) y para comprobar si el propulsor funciona con normalidad sin presentar atascos o ruidos y si los indicadores de la batería están iluminados con normalidad;
- ◆ Para evitar la pérdida, se debe utilizar la cuerda anti-perdida durante buceos a gran profundidad. Hay que prestar atención al alrededor y evitar los enredos.
- ◆ Tras la inspección, puede proceder a utilizarlo. Si aparece algún problema, por favor, detenga su uso.



## Instalación de la cabina de flotabilidad (opcional según el caso).

- ◇ Alinee el soporte de la cabina de flotabilidad(①) on el soporte del cuerpo de WHITESHARK MIX (②); (ver abajo)

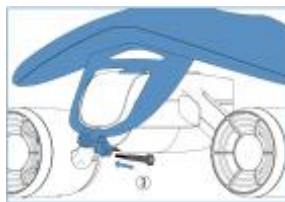

- ◇ Inserte los tornillos(③) (no es necesario apretarlos, solo insertarlos); (ver abajo)
- ◇ Presione la cabina de flotabilidad hacia WHITESHARK MIX para que las ventosas de la cabina de flotabilidad (④) se acoplen a WHITESHARK MIX; (ver abajo)

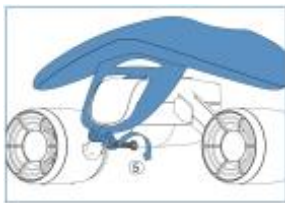
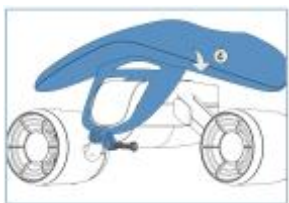

- ◇ Apriete los tornillos (⑤) para completar el montaje de la cabina de flotabilidad. (Ver abajo)

## Fallos generales y solución de problemas

---

- ◇ En caso de bloqueo u otras anomalías durante la rotación de las hélices, es necesario cortar la corriente, quitar la cubierta superior del propulsor correspondiente, extraer la hélice, verificar si los dos cojinetes y la hélice están bloqueados o enredados, y retirar las sustancias externas que se hayan adherido en el cojinete o a la hélice. Si no se encuentran anomalías, se puede utilizar; si todavía su funcionamiento es anormal, por favor, póngase en contacto con el servicio posventa de la empresa.
- ◇ Si la batería está dañada, hinchada o anormalmente caliente en caso de accidente, no siga utilizándola. Contacte con el personal de atención posventa o compre una batería especial para reemplazarla.

# Instrucciones de mantenimiento

---

## Limpieza tras uso

Después de utilizar WHITESHARK MIX en un entorno de agua marina o dulce, límpielo como se indica antes de que transcurran 30 minutos:

1. Sumerja completamente WHITESHARK MIX en un contenedor con agua limpia durante 20 minutos.

\*El agua limpia podría no ser agua de mar.

\*No añada detergentes, limpiadores ni otros productos químicos de limpieza en el agua limpia.

\*Cuando WHITESHARK MIX esté sumergido en el agua, se producirán varias burbujas de aire de los orificios del cuerpo. Esto no es un síntoma de mal funcionamiento.

2. Pulse el interruptor con ambas manos para hacer que WHITESHARK MIX funcione durante 3 segundos mientras está parcialmente en el agua. Repita este pasado 5-10 veces.

\*Para evitar salpicarse con agua durante la limpieza, mantenga la salida de la hélice mirando hacia el fondo del contenedor.

\*Como WHITESHARK MIX posee mayor empuje en el agua, elévelo ligeramente para conseguir un área fuera del agua más grande y hacer la limpieza y el control más fácil.



3. Sacuda y limpie completamente WHITESHARK MIX para retirar los objetos extraños adheridos.
4. Seque el agua con un paño seco, suave y limpio. Asegúrese de que no queda agua alrededor del cuerpo y la batería. Retire la batería y séquela separadamente en un lugar ventilado y fresco.

\*No utilice nunca un secador de aire caliente para secarla.

## Almacenamiento

Si no se va a utilizar WHITESHARK MIX durante un largo periodo de tiempo, tenga en cuenta que debe almacenar WHITESHARK MIX y la batería separadamente en paquetes. Mientras tanto, siga las siguientes directrices:

- ◇ Asegúrese de almacenar la máquina en un entorno ventilado y fresco, con una temperatura que oscile entre los 0 °C y los 50 °C.
- ◇ Evite la luz directa del sol.
- ◇ Evite lugares con poca ventilación o con una humedad que exceda el 65 %.
- ◇ Mantener alejado de fuentes de calor, fuego o lugares accesibles por niños.
- ◇ Mantener alejado de dispositivos que puedan generar campos magnéticos fuertes.
- ◇ Para evitar que aparezca moho en la máquina, sáquela al aire libre una vez al mes y hágala funcionar durante 10 segundos.
- ◇ Cargue la batería al menos una vez cada tres meses.

China

Tel: +86 400-806-2688

Correo electrónico: [support@sublue.com](mailto:support@sublue.com)

Otras áreas

Consulte el sitio web oficial de SUBLUE o contacte con su distribuidor local.

[www.sublue.com](http://www.sublue.com)

Dirección: No.1, Quanzhou Road, Binhai-Zhongguancun Science and Technology Park, Binhai New Area, Tianjin

# Lista de artículos

---

SUBLUE proporciona a sus usuarios la siguiente configuración estándar del WHITESHARK MIX:

- ◇ Un equipo WHITESHARK MIX
- ◇ Una batería de polímeros de litio
- ◇ Una estación de carga
- ◇ Un adaptador de corriente
- ◇ Una correa de seguridad
- ◇ Una bolsa de transporte
- ◇ Un manual de usuario
- ◇ Un certificado de cualificación
- ◇ Un flotador
- ◇ Un política de garantía

# Tabela de Conteúdos

---

Precauções de Segurança .....	66
Geral .....	70
Parâmetros Técnicos .....	72
Componentes do WHITESHARK MIX .....	74
Instruções de operação .....	75
Avarias comuns e resolução de problemas .....	77
Instruções de manutenção .....	78
Lista de artigos .....	80

De modo a dominar todas as funções do dispositivo na maior extensão, leia este manual antes da operação e guarde-o correctamente para referência em qualquer altura.

# Precauções de Segurança

---

## Descrição dos símbolos

- ⚠ Cuidado! (Dicas para as condições que podem afectar a segurança pessoal e utilização normal do produto)
- \* Nota. Explicação e instruções detalhadas.

---

Os itens seguintes são muito importantes, por isso certifique-se que os segue!

- ⚠ Antes de utilizar o produto, compreenda a fundo a área aquática em que vai entrar. Os utilizadores devem nadar ou mergulhar em áreas aquáticas apropriadas e a gerência relevante deve aprovar a utilização do produto na área.
- ⚠ Para garantir a segurança, os usuários devem usar coletes salva-vidas ou ser fornecidos com equipamentos salva-vidas em todos os eventos.
- ⚠ O produto é um dispositivo recreativo, que não pode ser utilizado como dispositivo salva-vidas.
- ⚠ Este produto apenas poderá ser utilizado por menores de 8 anos quando os mesmos se encontrem sob proteção de um vigilante autorizado pelos responsáveis legais. Este produto pode ser utilizado por menores com idade superior a 8 anos na companhia de um responsável legal.

- ⚠ De modo a prevenir possíveis danos, idosos, grávidas e pessoas não adequadas a nadar/snorkeling não devem utilizar o produto.
- ⚠ Antes e durante a utilização do produto, não beba álcool nem consuma drogas.
- ⚠ Durante a utilização, utilize uma touca de natação e preste atenção às pessoas à volta, de modo a evitar enrolar cabelos ou roupas dos outros nas hélices.
- ⚠ Em nenhum momento coloque os dedos ou outras partes do corpo nas hélices, assim como objectos estranhos não devem ser inseridos.
- ⚠ Utilize o produto numa área aberta e não enrole roupas, algas, cordas, redes anti-tubarões, areia ou outros objectos estranhos na hélice, de modo a prevenir perigo.
- ⚠ Durante a utilização, não alinhe os olhos e o rosto com a parte traseira do propulsor.
- ⚠ Utilize o produto após estar dentro de água de forma estável, para prevenir que caia.
- ⚠ Quando utilizar o produto na água, deve sempre prestar atenção ao ambiente à sua volta para evitar colisões.



- ⚠ Antes de utilizar o produto, verifique a capacidade da bateria. Quando utilizar o produto na água, confirme sempre a capacidade da bateria para assegurar que regressa a terra antes da bateria esvaziar-
- ⚠ Como existem baterias no produto, manuseie com cuidado e evite vibração, batidas e colisões fortes.
- ⚠ Carregue o produto com o adaptador fornecido. O adaptador de outros modelos não deve ser utilizado para carregar.
- ⚠ Pessoas que não sejam do serviço pós vendas do fabricante não devem realizar reparações sem autorização. Se reparado incorrectamente, pode causar entrada de água, danos, incêndio ou choque eléctrico.
- ⚠ Não altere a bateria dentro de água. A bateria deve ser alterada em ambientes secos e mantenha o equipamento e as mãos secos.
- ⚠ Antes de utilizar o produto, inspeccione cuidadosamente o produto e confirme se a bateria está em boas condições, se tem electricidade suficiente e se as duas hélices e propulsor funcionam normalmente.
- ⚠ De modo a assegurar o tempo de funcionamento do motor, não deixe a funcionar continuamente durante mais de um minuto em ambientes não aquáticos. Em caso de condições anormais (como cheiro a queimado, etc.), é necessário retirar a chave imediatamente para parar a máquina e desligar a energia.

- ⚠ Não utilize o produto directamente na praia, de modo a evitar que salte areia, conchas ou outros objectos para a hélice.
- ⚠ A superfície do produto deve estar livre de gasolina, óleo de banana ou outras substâncias voláteis ou materiais ácidos, e longe de objectos afiados.
- ⚠ Não coloque objectos pesados em cima do produto.
- ⚠ Não coloque a bateria no fogo.

# Geral

---

WHITESHARK MIX é uma scooter subaquática com hélice dupla, lançada pela primeira vez no mundo pela SUBLUE. WHITESHARK MIX tem habilidades excelentes subjacentes ao seu pequeno corpo e é fornecida com um sistema de hélice dupla simétrico desenvolvido independentemente com força até 4kgf. Uma integração perfeita de corpo compacto e grande força de empurrão permite-lhe rivalizar com atletas de nataç o na  gua. Mesmo que seja um principiante na nataç o, o WHITESHARK MIX ajuda-o a tornar-se perito na  gua para desfrutar da honra de brilhar na  rea de competiç o de nataç o.

## Funç es principais da WHITESHARK MIX

### 1. Design simplificado para utilizaç o r pida e simples.

Para assegurar uma utilizaç o f cil pelos utilizadores novos da WHITESHARK MIX,   dada consideraç o   sensaç o dos utilizadores em todos os detalhes. Atrav s de um design simplificado e sim trico, unicamente os interruptores magn ticos   esquerda e direita est o reservados, n o exigindo tempo de aprendizagem, de modo a permitir que desfrute do prazer de nadar livremente utilizando o produto.

## 2. Não melhora só a sua velocidade.

O corpo da máquina MIX com design simples, aparência moderna e uma sensação futurística são especialmente fornecidos com um interface universal para montar a câmara GoPro para gravar tudo abaixo de água, numa vista mais directa, enquanto nada livremente.

\*Câmara GoPro deve ser comprada independentemente.

## 3. Em busca do divertimento e utilização simples dentro de um alcance seguro.

Para além de oferecer um ângulo de visualização excelente, tornando o produto harmonioso e gracioso, o design simétrico das hélices à esquerda e direita torna a operação mais estável durante a utilização. As hélices foram desenhadas com uma rede protectora para evitar que os dedos sofram de ferimentos acidentais. Também simulamos situações na água e fornecemos estruturas inovadoras e inteligentes para alcançar zero flutuabilidade do MIX na água para que, mesmo que seja colocado na água, o MIX não se afunda.

\*MIX deve ser fornecido com um flutuador para alcançar zero flutuabilidade.

## Parâmetros Técnicos

---

Especificações da máquina completa	
Tamanho	Comprimento 460mm x largura 230mm x altura 230mm
Peso	3500g (incluindo a bateria)
Energia	520W
Velocidade	1.5m/s* (máximo)
Profundidade de funcionamento	40m (profundidade máxima)*
Tempo de resistência	30 minutos (Utilização contínua durante 16 minutos)*
Indicador	Satisfaz o estado de funcionamento e indicações de carregamento
Suporte adicional	Suporte para GoPro * ou outras câmaras desportivas adicional; suporte de flutuador adicional

Sistema de Energia	
Impulso de impulsor único	4kgf
Energia máxima de impulsor único	260W

Adaptador de carregamento	
Voltagem	11.1V
Energia classificada	100W

Bateria	
Capacidade	11000mAh
Voltagem	11.1V
Energia	121WH
Temperatura ambiente de carregamento	0 - 40 °C
Energia de carregamento máximo	100W
Duração do carregamento	≤4h
Peso	890g

**\*Nota:**

- ◇ Velocidade pode variar de pessoa para pessoa e em ambientes diferentes;
- ◇ A cabina de flutuação pode ser usada a uma profundidade máxima de 5 m. Para mergulho profundo, remova a cabine de flutuação e utilize uma correia antiperda.
- ◇ O tempo médio de utilização de cerca de 30 minutos é um valor experimental. É o tempo médio de utilização normal por uma pessoa comum, mas sem utilização contínua na água. Devido às características físicas e químicas da bateria, o tempo de utilização varia de acordo com o estado eletroquímico, a temperatura ambiente, os tempos de carga e descarga da bateria. Para obter uma longa autonomia da bateria, recomendamos que prepare duas ou mais baterias dedicadas.
- ◇ A câmara GoPro deverá ser preparada por si.

# Componentes do WHITESHARK MIX

---

## Nome dos componentes do WHITESHARK MIX

(Para figura das peças do WHITESHARK MIX, veja a Página II e Página III )

- |                                     |  |
|-------------------------------------|--|
| [ 1 ] Propulsor 1                   | [12] Cabine de Controlo  |
| [ 2 ] Alça 1                        | [13] Cabine de Flutuação/Gopro (a ser comprado separadamente) Local de Suspensão |
| [ 3 ] Botão de Início 1             | [14] Trava de Segurança  |
| [ 4 ] Lâmpada Indicadora de Bateria | [15] Tampa Traseira  |
| [ 5 ] Parafuso de ar 1              | [16] Cabine de Flutuação   |
| [ 6 ] Tela Protectora 1             | [17] Ventosa   |
| [ 7 ] Propulsor 2                   | [18] Gopro (a ser comprado separadamente) Local de Suspensão                     |
| [ 8 ] Alça 2                        | [19] Local de Suspensão do Corpo   |
| [ 9 ] Botão de Início 2             | [20] Parafuso  |
| [10] Parafuso de ar 2               |  |
| [11] Tela Protectora 2              |  |

# Instruções de Operação

## Preparações antes de utilizar

- ◇ Antes de utilizar, deve ser utilizado um carregado dedicado para carregar a bateria. Se todos os cinco indicadores estiverem ligados, significa que a bateria está completamente carregada;
- ◇ Se a bateria for inserida correctamente, poderá ouvir um som de encaixe e é necessário confirmar se a bateria está bem encaixada;  
(como mostrado na imagem abaixo)

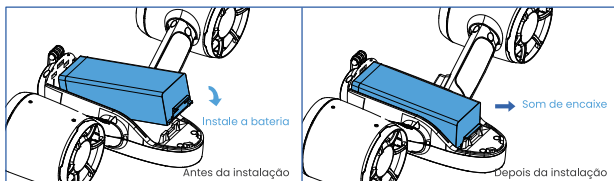

- ◇ Verifique se o produto está danificado no revestimento ou em qualquer outro local. Caso exista, não utilize na água;
- ◇ Pressione os dois botões de início no ar para testar (não por mais que um minuto) para testar se o propulsor funciona normalmente sem bloquear e sem barulho e se o indicador da bateria se liga normalmente;
- ◇ Para prevenir perder o produto, pode ser utilizada uma corda durante o mergulho profundo e é necessário prestar atenção à área à volta para prevenir que fique preso;
- ◇ Pode utilizar após a inspeção acima. Caso exista algum problema, pare de utilizar.



## Instalação da cabine de flutuação (opcional conforme como o caso).

- ◇ Alinhe o gancho da cabine de flutuação (①) com o gancho do corpo do WHITESHARK MIX (②); (como exibido abaixo)

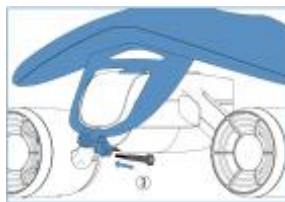

- ◇ Insira os parafusos (③) (não há necessidade de apertar, mas apenas inserir); (como mostrado acima)
- ◇ Pressione a cabine de flutuação para baixo em direção ao WHITESHARK MIX para prender as ventosas na cabine de flutuação (④) ao WHITESHARK MIX; (como mostrado abaixo)

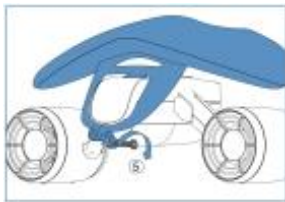
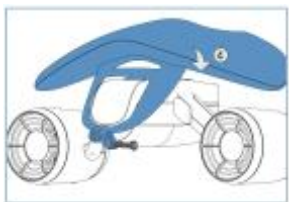

- ◇ Aperte os parafusos (⑤) para completar a montagem da cabine de flutuação. (Como mostrado acima)

## Avarias Comuns e Resolução de Problemas

---

- ◇ No caso de ficar preso ou outras anomalias durante a rotação das hélices, é necessário desligar, retirar a tampa superior da hélice correspondente, retirar a hélice, verificar se os dois rolamentos e hélice estão presos, e limpar os objectos estranhos colados ao rolamento ou hélice. Se não estiver anormal, pode ser utilizado; se continuar anormal, contacte o serviço pós vendas da empresa.
- ◇ Se a bateria estiver danificada, abaulada ou anormalmente aquecida em caso de acidente, não continue a usar. Por favor, entre em contato com nossa equipe de serviços pós-venda ou compre uma bateria especial para substituí-la.

# Instruções de Manutenção

---

## Limpeza Após o Uso

Depois de usar o WHITESHARK MIX em um ambiente de água do mar ou de água doce, limpe-o da seguinte maneira em 30 minutos:

1. mergulhe totalmente o WHITESHARK MIX em um recipiente cheio de água limpa por 20 minutos.

\*Água limpa pode não ser água do mar.

\*Não adicione detergentes para roupa, produtos de limpeza ou outros produtos de limpeza química na água limpa.

\*Quando o WHITESHARK MIX for imerso na água, algumas bolhas de ar irão se desprender de furos no corpo. Isto não é uma avaria.

2. Pressione o interruptor com as duas mãos para que o WHITESHARK MIX funcione por 3 segundos enquanto estiver parcialmente na água. Repita este passo 5-10 vezes.

\*Para evitar salpicos de água no seu corpo durante a operação, mantenha a saída da hélice na parte inferior do recipiente.

\*Uma vez que o WHITESHARK MIX tem um maior impulso na água, levante-o ligeiramente para deixar uma área maior fora da água para facilitar a limpeza e controle.



3. Agite completamente e limpe o WHITESHARK MIX para remover objectos estranhos anexados.
4. Limpe a água com um pano limpo e seco. Certifique-se de que não há água em volta do corpo e das pilhas. Retire as pilhas e separe-as separadamente em local fresco e ventilado.

\*Nunca use um ventilador de ar quente ou um secador para secar.

## Armazenamento

Se o WHITESHARK MIX não for usado por um longo período de tempo, observe que o WHITESHARK MIX e as baterias devem ser armazenadas separadamente em pacotes. Enquanto isso, siga estas directrizes:

- ◇ Certifique-se de que a máquina esteja armazenada em um ambiente fresco e ventilado, com temperatura acima de 0° C e abaixo de 50° C.
- ◇ Evite a luz solar directa.
- ◇ Evite lugares com má ventilação ou com humidade superior a 65%.
- ◇ Mantenha longe do calor, incêndio e lugares onde as crianças podem alcançar.
- ◇ Mantenha longe de dispositivos que podem gerar campos magnéticos fortes.
- ◇ Para evitar que a máquina fique mofada, tire-a pelo menos uma vez por mês e opere por cerca de 10 segundos.
- ◇ Toque as pilhas pelo menos uma vez de três em três meses

China

Tel: +86 400-806-2688

E-mail: support@sublue.com

Outras regiões

Consulte o website oficial da SUBLUE ou contacte um revendedor local

[www.sublue.com](http://www.sublue.com)

Endereço: No.1, Quanzhou Road, Binhai-Zhongguancun Science and Technology Park, Binhai New Area, Tianjin

# Lista de Artigos

---

A SUBLUE fornece a configuração padrão seguinte da WHITESHARK MIX:

- ◇ Um conjunto da WHITESHARK MIX
- ◇ Uma bateria li-polímero
- ◇ Um suporte de carregamento dedicado
- ◇ Um adaptador de energia
- ◇ Uma corda de segurança
- ◇ Uma bolsa de transporte
- ◇ Um manual do utilizador
- ◇ Um certificado de qualificação
- ◇ Um flutuador
- ◇ Um política de garantia

# Inhoudsopgave

---

Veiligheidsmaatregelen .....	82
Algemeen .....	86
Technische parameters .....	88
Onderdelen van de WHITESHARK MIX .....	90
Gebruiksaanwijzing .....	91
Veelvoorkomende fouten en probleemoplossing.....	93
Onderhoud instructies .....	94
Lijst met artikelen .....	96

Om alle functies van het apparaat in de grootste mate onder de knie te krijgen, dient u deze handleiding vóór gebruik te lezen en te allen tijde op de juiste wijze te bewaren voor raadpleging.

# Veiligheidsmaatregelen

---

## Symbool beschrijving

- ⚠ Let op! (Geeft aan dat dit de persoonlijke veiligheid en het normale gebruik van het product kan beïnvloeden)
- \* Opmerking. Gedetailleerde uitleg en instructies.

---

## De volgende items zijn erg belangrijk dus houd u eraan!

- ⚠ Voordat u dit product gebruikt, dient u een grondige kennis te hebben van de wateren die u gaat betreden. Gebruikers moeten zwemmen of duiken in het juiste watergebied en het relevante managementpersoneel moet het gebruik van het product in het gebied goedkeuren.
- ⚠ Om te zorgen voor de veiligheid moeten gebruikers in alle gevallen een reddingsvest dragen of worden voorzien van reddingsuitrusting.
- ⚠ Dit product is een recreatief apparaat en kan niet worden gebruikt als een levensreddend apparaat.
- ⚠ Minderjarigen van jonger dan 8 jaar mogen dit product niet gebruiken, tenzij zij onder bescherming staan van een badmeester die is bevoegd door een voogd. Minderjarigen van ouder dan 8 jaar mogen dit product gebruiken in het gezelschap van een voogd.

- ⚠ Om mogelijke gevaren te voorkomen, mogen ouderen, zwangere vrouwen en personen die niet geschikt zijn om te zwemmen/snorkelen het product niet gebruiken.
- ⚠ Drink geen alcohol of gebruik geen drugs voor en tijdens het gebruik van het product.
- ⚠ Draag tijdens het gebruik de badmuts en let op de omringende personen met lange haren om te voorkomen dat haren of kleding van anderen in de propellers vast komen te zitten.
- ⚠ Steek nooit uw vinger of andere delen van uw lichaam in de schroef, en ook mag er geen vreemd voorwerp in de schroef worden gestoken.
- ⚠ Gebruik het product in een open ruimte en verstregel geen kleding, algen, touwen, anti-haaiennetten, schelpen, zand of andere vreemde stoffen in de propeller om gevaar te voorkomen.
- ⚠ Richt tijdens het gebruik de ogen en het gezicht niet naar het achterste deel van de boegschroef.
- ⚠ Gebruik het product nadat u stabiel in het water staat om te voorkomen dat het naar beneden valt.
- ⚠ Als u dit product gebruikt in het water, moet u steeds de nodige aandacht schenken aan de omgeving om botsingen te vermijden.



- ⚠️ Controleer de batterijcapaciteit voordat u het product gebruikt. Wanneer u het product in het water gebruikt, moet u de batterijcapaciteit altijd controleren om ervoor te zorgen dat u terug aan wal raakt voordat u de batterij uitgeput hebt.
- ⚠️ Omdat er batterijen in het product zitten, dient u voorzichtig te werk te gaan en felle trillingen, stoten en botsingen vermijden.
- ⚠️ Laad het product op met de bijbehorende adapter. De adapter in andere modellen mag niet worden gebruikt voor het opladen.
- ⚠️ Andere personen dan de klantendienst van de fabrikant mogen niet willekeurig repareren. Indien verkeerd gerepareerd, kan dit waterlekkage, schade, brand of elektrische schok veroorzaken.
- ⚠️ Vervang de batterij niet in het water. De batterij moet in een droge omgeving worden vervangen en de apparatuur en beide handen moeten droog gehouden worden.
- ⚠️ Voordat u het product gebruikt, dient u het product zorgvuldig te inspecteren en te controleren of de batterij in goede staat verkeert en voldoende elektriciteit heeft en of de twee propellers en stuwmotor normaal kunnen werken.

- ⚠ Om ervoor te zorgen dat de motor langer meegaat, laat u hem niet langer dan één minuut continu draaien in een niet-onderwateromgeving. In het geval van abnormale omstandigheden (zoals brandgeur enz.), moet de sleutel onmiddellijk worden verwijderd om de machine te stoppen en de stroomtoevoer te verbreken.
- ⚠ Gebruik het product niet direct op het strand om te testen, om te voorkomen dat er zand, schelpen of andere voorwerpen in de propeller komen.
- ⚠ Het oppervlak van het product moet vrij zijn van benzine, bananenolie en andere vluchtige stoffen of zure materialen, of uit de buurt van scherpe voorwerpen gehouden worden.
- ⚠ Plaats geen zware voorwerpen bovenop het product.
- ⚠ Leg de batterij niet in een vuur.

# Algemeen

---

De WHITESHARK MIX is een compacte onderwaterpropeller met dubbele propeller, die door SUBLUE aan de wereld werd geïntroduceerd. De WHITESHARK MIX heeft uitstekende vaardigheden onderliggend aan zijn kleine lichaam en is symmetrisch voorzien van een onafhankelijk ontwikkeld dubbelschroefstelsel met een duwkracht van tot 4 kgf. Een perfecte integratie van het compacte lichaam en de enorme duwkracht stellen u in staat om in het water te wedijveren met professionele zwemmers. Zelfs als je een groentje bent in zwemmen, kan de WHITESHARK MIX je helpen een ster in het water te worden om te genieten van de eer om te schitteren in de zwemarena.

## Hoofdkenmerken van de WHITESHARK MIX

### 1. Vereenvoudigd gebruiksvriendelijk ontwerp voor een snel en eenvoudig gebruik.

Om een eenvoudig gebruik voor nieuwe gebruikers van de WHITESHARK MIX mogelijk te maken, wordt aandacht besteed aan het gevoel van gebruikers in elk detail. Door een gestroomlijnd en symmetrisch ontwerp zijn alleen magneetschakelaars op linker- en rechter houdposities gereserveerd, waardoor geen studie wordt vereist, zodat u kunt genieten van het plezier van vrij zwemmen in het water door het product te gebruiken.

## 2. Niet alleen om je snelheid te verbeteren.

Het MIX-machinelichaam met eenvoudig ontwerp, cool uiterlijk en een gevoel voor toekomst is speciaal voorzien van een universele interface voor de montage van een Gopro-camera om alles onder water direct te kunnen opnemen terwijl u vrij in het water rondzwemt.

\* Gopro-camera moet zelf worden gekocht.

## 3. Plezier en gemakkelijk gebruik nastreven in een veilig bereik.

Naast een uitstekende beeldhoek, waardoor het product harmonieus en sierlijk is, zorgt het symmetrische ontwerp van de schroeven links en rechts voor een stabielere werking tijdens het daadwerkelijke gebruik. De propellers zijn ontworpen met een veilig beschermnet om te voorkomen dat vingers per ongeluk letsel oplopen. We voeren ook volledige simulaties uit door het gebruik van scenario's in het water en bieden innovatieve en slimme structuren om het nul drijfvermogen van de MIX in zoet water te bereiken, zodat zelfs als het in het water wordt geplaatst, de MIX niet naar de bodem zinkt.

\*de MIX moet worden voorzien van een drijver om nul drijfvermogen te bereiken.

# Technische parameters

Specificaties van de complete machine	
Afmetingen	Lengte 465mm x breedte 230mm x hoogte 230mm
Gewicht	3500g (inclusief de batterij)
Voeding	520W
Snelheid	1,5m/s* (maximaal)
Werkdiepte	40m (maximale diepte)*
Tijdsduur	30 minuten (Ononderbroken in bedrijf gedurende 16 minuten)*
Indicator	Bevredigende werkstaat en oplaadindicaties
Add-on ondersteuning	Ondersteund een add-on Gopro* of andere sportcamera; ondersteund een add-on vlotter

ENERGIE SYSTEEM	
Stuwkracht van een enkele boegschroef	4kgf
Maximaal vermogen van een enkele stuwmotor	260W

Oplaadadapter	
Spanning	11,1V
Nominaal vermogen	100W

Batterij	
Capaciteit	11000mAh
Spanning	11,1V
Energie	121WH
Omgevingstemperatuur laden	0~40 C
Maximaal laadvermogen	100W
Laadtijd	≤4h
Gewicht	890g

### \*Opmerking:

- ◇ Snelheid kan variëren van persoon tot persoon en in een andere omgeving;
- ◇ De drijfcabine kan worden gebruikt tot een diepte van 5 meter. Om dieper te duiken verwijderd u de drijfcabine en gebruikt u een touw tegen verlies.
- ◇ De gemiddelde gebruiksduur van ongeveer 30 minuten is experimenteel bepaald. Het is de gemiddelde tijd waarbij een normale persoon hem normaliter gebruikt, maar hem niet continu in het water bedient.  
Doordat de accu inherente fysieke en chemische eigenschappen heeft, zal de gebruikstijd variëren met de elektrochemische toestand, de omgevingstemperatuur en het aantal keren dat de accu geladen en ontladen is. Voor een lange levensduur van de accu adviseren we u twee of meer reserveaccu's bij de hand te houden.
- ◇ U moet gepro zelf voorbereiden.

# Onderdelen van de WHITESHARK MIX

---

## Benaming van de WHITESHARK MIX onderdelen

(Voor een onderdelenafbeelding van WHITESHARK MIX, wordt verwezen naar Pagina II en Pagina III )

- |                                  |  |
|----------------------------------|--|
| [ 1 ] Propeller 1                | [12] Besturingscabine                            |
| [ 2 ] Handvat 1                  | [13] Drijfcabine/Gopro<br>(zelf aan te schaffen) |
| [ 3 ] Startknop 1                | [14] Veiligheidsslot                             |
| [ 4 ] Batterij-indicatielampje   | [15] Achterkap                                   |
| [ 5 ] Luchtschroef 1             | [16] Drijfcabine                                 |
| [ 6 ] Beveiligende afscherming 1 | [17] Zuignap                                     |
| [ 7 ] Propeller 2                | [18] Gopro (zelf aan te schaffen)                |
| [ 8 ] Handvat 2                  | [19] Ophangplaats behuizing                      |
| [ 9 ] Startknop 2                | [20] Schroef                                     |
| [10] Luchtschroef 2              |  |
| [11] Beveiligende afscherming 2  |  |

# Gebruiksaanwijzing

## Vorbereidingen voor gebruik

- ◇ Voor gebruik moet een speciale lader worden gebruikt om de batterij volledig op te laden. Als alle vijf batterij-indicators branden, betekent dit dat de batterij volledig is opgeladen;
- ◇ Als de batterij op de juiste manier is bevestigd, is er een knikgeluid hoorbaar en het moet worden gecontroleerd of de batterij goed is bevestigd; (Zoals in de afbeelding hieronder)

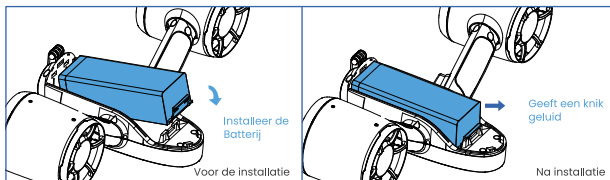

- ◇ Controleer of het product op de schaal of op andere wijze is beschadigd. Zo ja, gebruik het dan niet onderwater;
- ◇ Druk op de twee startknoppen op land (niet langer dan een minuut) om te testen of de boegschroef normaal wordt gebruikt zonder te klemmen of geluiden te maken en de batterij normaal oplicht;
- ◇ Om kwijspelen te voorkomen, kan een anti-kwijspeel touw worden gebruikt tijdens diep duiken en is het nodig om aandacht te besteden aan de omgeving en verstrengeling te voorkomen;
- ◇ Na bovenstaande inspectie kan het in gebruik worden genomen. In geval van problemen, stop het gebruik ervan.



## Installatie van de drijfcabine (optioneel in voorkomende gevallen).

- ◇ Lijn de hanger van de drijfcabine(①) uit met de hanger van de WHITESHARK MIX-behuizing (②); [\(als hieronder getoond\)](#)



- ◇ Plaats schroeven(③) [\(alleen plaatsen, vastdraaien is niet nodig\); \(als hierboven getoond\)](#)
- ◇ Druk de drijfcabine omlaag richting WHITESHARK MIX om de zuignappen op de drijfcabine (④) te bevestigen op de WHITESHARK MIX; [\(als hieronder getoond\)](#)

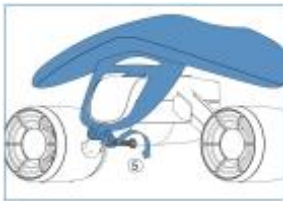
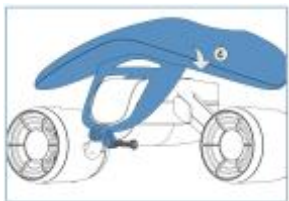

- ◇ Draai schroeven (⑤) vast voor het afronden van de montage van de drijfcabine. [\(Als hierboven getoond\)](#)

## Veelvoorkomende fouten en probleemoplossing

---

- ◇ In het geval van vastlopen of andere afwijkingen tijdens de rotatie van de propellers, is het noodzakelijk om de stroom af te sluiten, de bovenste afdekking van de bijbehorende boegschroef af te nemen, de propeller naar buiten te trekken, te controleren of de twee lagers en propeller geblokkeerd of verstrengeld zijn en vrij zijn vreemde voorwerpen die aan de lager of propeller kleven. Als het niet anders abnormaal is, kan het worden gebruikt; neem contact op met de klantenservice van het bedrijf als het nog steeds abnormaal is.
- ◇ Als de batterij is beschadigd, opgezwollen of abnormaal verhit in geval van een ongeluk, moet u het gebruik ervan stopzetten. Neem contact op met ons personeel van de Dienst na verkoop of schaf een speciale batterij aan om het te vervangen.

# Onderhoudsinstructie

---

## Reiniging na gebruik

Na het gebruiken van de WHITESHARK MIX in een omgeving met zeewater of zoet water, moet u het binnen 30 minuten als volgt reinigen:

1. Dompel de WHITESHARK MIX gedurende 20 minuten volledig onder in een container met schoon water.

\*Schoon water is wellicht geen zeewater.

\*Voeg geen waspoeder, reinigingsmiddelen of andere chemische reinigingsproducten toe aan het schone water.

\*Wanneer de WHITESHARK MIX wordt ondergedompeld in water, komen er wat luchtbellen uit de openingen in de behuizing. Dit is geen storing.

2. Druk met beide handen op de schakelaar om de WHITESHARK MIX 3 seconden te laten werken terwijl het gedeeltelijk in water staat. Herhaal deze stap 5-10 keer.

\*Voor het voorkomen van spatten van water op uw lichaam tijdens de werking, moet u de propelleruitlaat richting de onderkant van de container houden.

\*Aangezien de WHITESHARK MIX een grotere stuwkracht heeft in water, moet u het enigszins optillen voor een groter gebied uit het water voor eenvoudige reiniging en controle.



3. Schud en reinig de WHITESHARK MIX volledig voor het verwijderen van bevestigde vreemde objecten.
4. Veeg water weg met een schone, zachte, droge doek. Zorg ervoor dat er geen water rond de behuizing en de batterijen zit. Verwijder de batterijen en droog ze afzonderlijk op een koele, geventileerde plek.

\*Gebruik nooit een heteluchtfohn of een droger voor drogen.

## Opslag

Als de WHITESHARK MIX een lange tijd niet wordt gebruikt, moet u eraan denken dat de WHITESHARK MIX en batterijen afzonderlijk moeten worden bewaard in pakketten. Volg ondertussen deze richtlijnen:

- ◇ Zorg ervoor dat de machine in een koele, geventileerde omgeving wordt opgeslagen met een temperatuur van hoger dan 0°C en lager dan 50°C.
- ◇ Vermijd direct zonlicht.
- ◇ Vermijd plaatsen met een slechte ventilatie of met een hogere vochtigheid dan 65%.
- ◇ Houd weg van hitte, vuur en plaatsen waar kinderen erbij kunnen.
- ◇ Houd weg van apparaten die een sterk magnetisch veld kunnen genereren.
- ◇ Om te voorkomen dat de machine beschimmeld raakt, moet u het ten minste eenmaal per maand eruit halen en het gedurende ongeveer 10 seconden bedienen.
- ◇ Laad de batterijen ten minste eenmaal per drie maanden op

China

Tel: +86 400-806-2688

E-mail: [support@sublue.com](mailto:support@sublue.com)

Overige regio's

Raadpleeg de officiële website van SUBLUE of neem contact op met een lokale dealer

[www.sublue.com](http://www.sublue.com)

---

Adres: No.1, Quanzhou Road, Binhai-Zhongguancun Science and Technology Park, Binhai New Area, Tianjin

## Lijst met artikelen

---

SUBLUE biedt de volgende standaardconfiguratie van WHITESHARK MIX voor gebruikers:

- ◇ E'en set WHITESHARK MIX
- ◇ Een li-polymeer batterij
- ◇ E'en laadstation
- ◇ E'en stroomadapter
- ◇ E'en veiligheidskoord
- ◇ Een draagzak
- ◇ Een handleiding
- ◇ E'en kwalificatie certificaat
- ◇ Een vlotter
- ◇ E'en garantiebeleid

# Πίνακας Περιεχομένων

---

Προφυλάξεις ασφαλείας .....	98
Γενικά .....	102
Τεχνικές Παράμετροι .....	104
Στοιχεία του WHITESHARK MIX .....	106
Οδηγίες Λειτουργίας .....	107
Κοινά σφάλματα και αντιμετώπιση προβλημάτων .....	109
Οδηγίες συντήρησης .....	110
Κατάλογος στοιχείων .....	112

Για να απολαύσετε τη μέγιστη δυνατή λειτουργία της συσκευής, παρακαλούμε να διαβάσετε αυτό το εγχειρίδιο πριν από τη λειτουργία και να το φυλάξετε σωστά για αναφορά σε οποιαδήποτε στιγμή.

# Οδηγίες Ασφάλειας

---

## Περιγραφή Σημάτων

- ⚠ Προσοχή! (οι συμβουλές για τις συνθήκες μπορεί να επηρεάσουν την προσωπική ασφάλεια και την κανονική χρήση του προϊόντος)
- \* Σημείωση. Λεπτομερείς επεξηγήσεις και οδηγίες.







---

Οι παρακάτω συμβουλές είναι εξαιρετικά σημαντικές, και παρακαλούμε να συμμορφώνεστε με αυτές!

- ⚠ Πριν τη χρήση του προϊόντος, παρακαλούμε να έχετε εξερευνήσει πλήρως τα νερά στα οποία πρόκειται να μπείτε. Οι χρήστες θα πρέπει να κολυμπούν ή να κάνουν καταδύσεις σε κατάλληλα ύδατα και οι τοπικοί νόμοι θα πρέπει να επιτρέπουν την χρήση του προϊόντος στην περιοχή.
- ⚠ Για να εξασφαλιστεί η ασφάλεια, οι χρήστες θα πρέπει να φορούν σωσίβια ή να τους παρέχεται σωστικός εξοπλισμός σε όλες τις αθλητικές εκδηλώσεις.
- ⚠ Το προϊόν είναι μια συσκευή διασκέδασης, η οποία δεν μπορεί να χρησιμοποιηθεί ως συσκευή διάσωσης.
- ⚠ Η χρήση αυτού του προϊόντος απαγορεύεται σε ανήλικους κάτω των 8 ετών, εκτός κι αν τίθενται υπό την επίβλεψη ναυαγοσώστη εξουσιοδοτημένου από τον κηδεμόνα τους. Η χρήση αυτού του προϊόντος επιτρέπεται σε ανήλικους άνω των 8 ετών υπό την επίβλεψη του κηδεμόνα τους.

- ⚠ Για την αποφυγή πιθανών κινδύνων, ηλικιωμένοι άνθρωποι, έγκυες γυναίκες και άτομα ακατάλληλα για κολύμβηση/καταδύσεις δεν θα πρέπει να χρησιμοποιούν το προϊόν.
- ⚠ Πριν και κατά τη διάρκεια της χρήσης του προϊόντος δεν θα πρέπει να γίνεται χρήση ποτών και φαρμάκων.
- ⚠ Κατά τη διάρκεια της χρήσης, παρακαλούμε να φοράτε σκούφο κολύμβησης και να προσέχετε τα άτομα που βρίσκονται σε κοντινή απόσταση με μακριά μαλλιά ώστε να αποφεύγεται η εμπλοκή των μαλλιών ή των ρούχων στις έλικες.
- ⚠ Μην τοποθετείτε το δάκτυλό σας ή άλλα μέρη του σώματός σας στην έλικα σε καμία περίπτωση, όπως επίσης και κανένα ξένο αντικείμενο στις προπέλες.
- ⚠ Παρακαλούμε χρησιμοποιείτε το προϊόν σε ανοικτό χώρο και μην εμπλέκετε ρούχα, φύκια, σχοινιά, δίχτυα, όστρακα, άμμο ή άλλα ξένα αντικείμενα στην προπέλα για να αποφύγετε τους κινδύνους.
- ⚠ Κατά τη διάρκεια της χρήσης παρακαλούμε μην γυρνάτε τα μάτια και το πρόσωπό σας προς το πίσω μέρος της έλικας.
- ⚠ Παρακαλούμε να χρησιμοποιείτε το προϊόν αφού εξασφαλίσετε σταθερότητα στο σώμα σας για να αποφύγετε την πτώση.
- ⚠ Όταν χρησιμοποιείτε το προϊόν στο νερό, παρακαλούμε να ελέγχετε τον περιβάλλοντα χώρο για να αποφύγετε τις συγκρούσεις.



-  Πριν τη χρήση του Προϊόντος, Παρακαλούμε να ελέγχετε την ισχύ της μπαταρίας. Όταν το χρησιμοποιείτε μέσα στο νερό Παρακαλούμε να Παρατηρείτε την ισχύ της μπαταρίας συχνά και να βεβαιώνετε ότι θα μπορέσετε να επιστρέψετε στην ξηρά πριν εξαντληθεί η μπαταρία.
-  Εφόσον υπάρχουν μπαταρίες στο προϊόν παρακαλούμε να το χειρίζεστε με προσοχή και να αποφεύγετε ισχυρούς κραδασμούς, χτυπήματα και συγκρούσεις.
-  Παρακαλούμε να φορτίζετε το προϊόν με τον συνοδευτικό φορτιστή. Ο φορτιστής άλλων μοντέλων δεν πρέπει να χρησιμοποιείται για τη φόρτιση.
-  Άτομα πέραν των εξουσιοδοτημένων από τον κατασκευαστή δεν θα πρέπει να επισκευάζουν αυθαίρετα. Σε περίπτωση λανθασμένης επισκευής, μπορεί να προκληθεί διαρροή νερού, ζημιά, πυρκαγιά ή ηλεκτροπληξία.
-  Παρακαλούμε μην αλλάζετε την μπαταρία στο νερό. Η μπαταρία θα πρέπει να αλλάζεται σε στεγνό περιβάλλον και να διατηρείται η συσκευή καθώς και τα χέρια μας στεγνά.
-  Μην τοποθετείτε ή αφαιρείτε την μπαταρία με βρεγμένα χέρια. Διαφορετικά ενδέχεται να προκληθεί ηλεκτρική διαρροή.
-  Για να εξασφαλίσετε τη διάρκεια ζωής του κινητήρα, παρακαλούμε μην το κρατάτε συνεχώς σε λειτουργία για περισσότερο από ένα λεπτό σε μη υποβρύχιο περιβάλλον. Σε περίπτωση μη φυσιολογικών συνθηκών (όπως μυρωδιά καψίματος κ.λπ.), είναι απαραίτητο να χαλαρώσετε αμέσως το κλειδί για να σταματήσετε το μηχάνημα και να αποσυνδέσετε την παροχή ρεύματος.

- ⚠ Μην χρησιμοποιήσετε το προϊόν απευθείας στην παραλία για να το δοκιμάσετε, ώστε να αποφύγετε την πτώση της άμμου, οστράκων ή άλλων υλικών στην έλικα.
- ⚠ Η επιφάνεια του προϊόντος πρέπει να είναι απαλλαγμένη από βενζίνη, έλαια και άλλες πτητικές ουσίες, όξινα υλικά και αιχμηρά αντικείμενα.
- ⚠ Μην τοποθετείτε βαριά αντικείμενα πάνω από το προϊόν.
- ⚠ Μην τοποθετείτε την μπαταρία σε φλόγα.

## Γενικά

---

Το WHITESHARK MIX είναι ένα συμπαγές υποβρύχιο σκούτερ με διπλό έλικα, το οποίο ξεκίνησε παγκοσμίως από την SUBBLUE. Το WHITESHARK MIX διαθέτει άριστες δυνατότητες με το μικρό σώμα του και είναι συμμετρικά εφοδιασμένο με ένα ανεξάρτητα ανεπτυγμένο σύστημα διπλού έλικα με δύναμη ώθησης μέχρι 4kgf. Η τέλεια ενσωμάτωση του συμπαγούς σώματος και της τεράστιας δύναμης ώθησης σας δίνει τη δυνατότητα να ανταγωνιστείτε τους επαγγελματίες κολυμβητές στο νερό. Ακόμη και αν είστε αρχάριος κολυμβητής, το WHITESHARK MIX μπορεί να σας κάνει αστέρι στο νερό και να απολαύσετε τιμές στην αρένα κολύμβησης.

## Κύρια χαρακτηριστικά του WHITESHARK MIX

### 1. Απλός και φιλικός προς το χρήστη σχεδιασμός για γρήγορη και εύκολη χρήση.

Για να εξασφαλιστεί η εύκολη χρήση από τους νέους χρήστες του WHITESHARK MIX, έχουμε λάβει υπόψη την αίσθηση των χρηστών με κάθε λεπτομέρεια. Μέσω ενός εξορθολογισμένου και συμμετρικού σχεδιασμού, έχουμε κρατήσει τους μαγνητικούς διακόπτες δεξιά και αριστερά, οπότε δεν απαιτείται ιδιαίτερη μελέτη και να μπορείτε να απολαύσετε τη χαρά της κολύμβησης ελεύθερα στο νερό με τη χρήση του προϊόντος αυτού.

## 2. Δεν βελτιώνει απλά την ταχύτητά σας.

Το σώμα του MIX με τον απλό σχεδιασμό, την μοντέρνα εμφάνιση και μία αίσθηση του μέλλοντος είναι ειδικά εφοδιασμένο με μία θύρα για να βλέπετε το βυθό άμεσα καθώς κολυμπάτε.

\*Η κάμερα GoPro θα πρέπει να αγοραστεί ξεχωριστά.

## 3. Διασκέδαση και εύκολη χρήση με ασφαλές εύρος.

Πέρα από την εξαιρετική οπτική γωνία που καθιστά το προϊόν αρμονικό και χαριτωμένο, ο συμμετρικός σχεδιασμός των ελίκων στα αριστερά και τα δεξιά καθιστά τη λειτουργία πιο σταθερή κατά τη διάρκεια της χρήσης. Οι έλικες έχουν σχεδιαστεί με ένα ασφαλές προστατευτικό δίκτυο για την αποφυγή των τυχαίων τραυματισμών των δακτύλων. Επίσης, έχουμε προσωμοιώσει διάφορα σενάρια μέσα στο νερό και παρέχουμε καινοτόμες και έξυπνες δομές για να επιτύχουμε την μηδενική πλευστότητα του MIX στο γλυκό νερό. Ακόμη και αν το αφήσετε από τα χέρια σας μέσα στο νερό δεν πρόκειται να βυθιστεί.

\* Το MIX θα πρέπει να είναι εφοδιασμένο με φλοτέρ για την επίτευξη της μηδενικής πλευστότητας.

## Τεχνικές Παράμετροι

Προδιαγραφές πλήρους συσκευής	
Μέγεθος	Μήκος 465mm x πλάτος 230mm x ύψος 230mm
Βάρος	3500g (η μπαταρία συμπεριλαμβάνεται)
Ισχύς	520W
Ταχύτητα	31.5μ/δευτ* (μέγιστο)
Βάθος Λειτουργίας	40μ (οριακό βάθος)*
Χρόνος Αντοχής	30 λεπτά (Λειτουργεί αδιάλειπτα για 16 λεπτά)*
Δείκτης	Ικανοποιητική κατάσταση λειτουργίας και δείκτες φόρτισης
Επιπρόσθετη Υποστήριξη	Επιπρόσθετη η Gopro* ή άλλη αθλητική κάμερα· επιπρόσθετο φλοτέρ

Σύστημα Ισχύος	
Ώθηση με ένα μόνο προωθητήρα	4kgf
Μέγιστη ισχύς μονού προωθητήρα	260W

Μετασχηματιστής φόρτισης	
Τάση	11.1V
Ονομαστική Ισχύς	100W

Μπαταρία	
Χωρητικότητα	11000mAh
Τάση	11.1V
Ενέργεια	121WH
Φόρτιση σε θερμοκρασία περιβάλλοντος	0~40 C
Μέγιστη Ισχύς Φόρτισης	100W
Χρόνος φόρτισης	≤4h
Βάρος	890g

#### \*Σημείωση:

- ◇ Η ταχύτητα μπορεί να διαφέρει από άτομο σε άτομο και σε διαφορετικά περιβάλλοντα.
- ◇ Ο θάλαμος άνωσης μπορεί να χρησιμοποιηθεί σε βάθος 5m. Για κατάδυση στα βαθιά, αφαιρέστε το θάλαμο άνωσης και χρησιμοποιήστε έναν μίτο κατάδυσης.
- ◇ Εμπειρικά, ο μέσος χρόνος χρήσης είναι περίπου 30 λεπτά. Αυτός είναι ο μέσος χρόνος που μπορεί ένας άνθρωπος να το χρησιμοποιήσει κανονικά, χωρίς να συνεχίσει να λειτουργεί μέσα στο νερό.  
 Δεδομένων των εγγενών φυσικών και χημικών ιδιοτήτων της μπαταρίας, ο χρόνος χρήσης ποικίλει ανάλογα με την ηλεκτροχημική της κατάσταση, τη θερμοκρασία περιβάλλοντος, τις φορές που φορτίστηκε και αποφορτίστηκε. Για την επιμήκυνση του χρόνου διάρκειας, συστήνουμε να έχετε μαζί σας δύο ή περισσότερες εφεδρικές μπαταρίες.
- ◇ Η προετοιμασία της Gorgo είναι δική σας ευθύνη.

# Συστατικά Στοιχεία του WHITESHARK MIX

---

## Τα ονόματα των συστατικών στοιχείων του WHITESHARK MIX

(Για το σχέδιο των κομματιών του WHITESHARK MIX, παρακαλώ ανατρέξτε στην σελίδα II και στην σελίδα III )

[ 1 ] Προπέλα 1

[ 2 ] Λαβή 1

[ 3 ] Κουμπί εκκίνησης 1

[ 4 ] Λυχνία λειτουργίας μπαταρίας

[ 5 ] Έλικας 1

[ 6 ] Προστατευτικός έλεγχος 1

[ 7 ] Προπέλα 2

[ 8 ] Λαβή 2

[ 9 ] Κουμπί εκκίνησης 2

[10] Έλικας 2

[11] Προστατευτικός έλεγχος 2

[12] Καμπίνα ελέγχου

[13] Καμπίνα πλευστότητας/GoPro

(την αγοράζετε μόνοι σας)

[14] Κλείδωμα ασφαλείας

[15] Πίσω κάλυμμα

[16] Καμπίνα πλευστότητας

[17] Βεντούζα

[18] GoPro (την αγοράζετε μόνοι σας)

[19] Κύριο μέρος αναρτώμενης βάσης

[20] Βίδα

# Οδηγίες πριν τη χρήση

## Προετοιμασία πριν από τη χρήση

- ◇ Πριν από τη χρήση, θα πρέπει να χρησιμοποιηθεί ένας ειδικός φορτιστής για να γεμίσει η μπαταρία. Όταν και τα 5 λαμπάκια της μπαταρίας ανάψουν, η μπαταρία θα είναι πλήρως φορτισμένη.
- ◇ Εάν η μπαταρία είναι σταθεροποιημένη σωστά θα ακουστεί ένας ήχος· θα πρέπει οπωσδήποτε να σιγουρευτείτε ότι η μπαταρία είναι σωστά τοποθετημένη· (όπως φαίνεται στο ακόλουθο σχήμα)

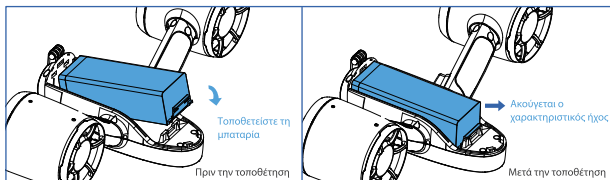

- ◇ Ελέγξτε εάν το προϊόν έχει υποστεί ζημιά στο κέλυφος ή έχει υποστεί αλλοιώσεις. Αν ναι, Παρακαλούμε μην το χρησιμοποιείτε κάτω από το νερό·
- ◇ Πιέστε τα δύο κουμπιά εκκίνησης στον αέρα για δοκιμή λειτουργίας (όχιπερισσότερο από ένα λεπτό) για να ελέγξετε εάν ο προωθητήρας λειτουργεί κανονικά χωρίς μπλοκαρίσματα και θορύβους, και αν η μπαταρία ανάβουν κανονικά·
- ◇ Προκειμένου να αποφευχθεί η απώλεια, υπάρχει ένα σχοινί κατάδυσης το οποίο μπορεί να χρησιμοποιηθεί κατά τη διάρκεια βαθειών καταδύσεων και είναι απαραίτητο να δοθεί προσοχή στο περιβάλλον ώστε να αποφευχθεί η εμπλοκή των σχοινιών·
- ◇ Μετά την παραπάνω επιθεώρηση μπορείτε να το χρησιμοποιήσετε. Σε περίπτωση προβλημάτων παρακαλούμε να σταματήσετε αμέσως τη χρήση.



## Εγκατάσταση της καμπίνας πλευστότητας (προαιρετική ανάλογα με την περίπτωση).

- ◇ Ευθυγραμμίστε το γάντζο της καμπίνας πλευστότητας (①) με το γάντζο του κύριου μέρους του WHITESHARK MIX (②), (όπως φαίνεται πιο κάτω)



- ◇ Εισάγετε τις βίδες (③) (δεν χρειάζεται να τις βιδώσετε, μόνο να τις εισάγετε), (όπως φαίνεται πιο πάνω)
- ◇ Πιέστε την καμπίνα πλευστότητας προς το WHITESHARK MIX για να κάνετε τις βεντούζες (④) να κολλήσουν στο WHITESHARK MIX, (όπως φαίνεται πιο κάτω)

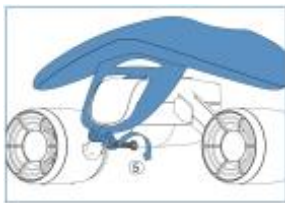
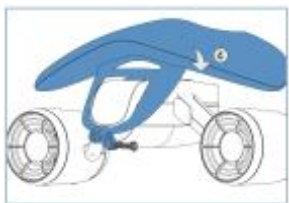

- ◇ Βιδώστε τις βίδες (⑤) για να ολοκληρώσετε την συναρμολόγηση της καμπίνας πλευστότητας. (Όπως φαίνεται πιο πάνω)

## Συνηθισμένα σφάλματα και αντιμετώπιση προβλημάτων

---

- ◇ Σε περίπτωση εμπλοκής ή άλλων προβλημάτων κατά την περιστροφή των ελίκων, είναι απαραίτητο να διακόψετε την τροφοδοσία, να αφαιρέσετε το επάνω κάλυμμα της αντίστοιχης έλικας πηδαλιουχίας, να τραβήξετε την έλικα, να ελέγξετε εάν τα δύο έδρανα και η έλικα είναι μπλοκαρισμένα ή μπλεγμένα και αν υπάρχουν εμφανή ξένα σώματα που να είναι προσκολλημένα στο έδρανο ή στην έλικα. Εάν δεν υπάρχει άλλη ανωμαλία μπορείτε να χρησιμοποιήσετε το προϊόν. Εάν όμως εξακολουθεί να υπάρχει πρόβλημα παρακαλούμε να επικοινωνήσετε με την υπηρεσία εξυπηρέτησης πελατών της εταιρείας.
- ◇ Αν η μπαταρία έχει υποστεί ζημιά, έχει διογκωθεί ή έχει ασυνήθιστα θερμανθεί σε περίπτωση ατυχήματος, μην συνεχίζετε να το χρησιμοποιείτε. Επικοινωνήστε με το προσωπικό εξυπηρέτησης μετά την πώληση ή αγοράστε μια ειδική μπαταρία για να την αντικαταστήσετε.

# Οδηγίες Συντήρησης

---

## Καθαρισμός μετά τη χρήση

Αφού χρησιμοποιήσετε το WHITESHARK MIX σε θαλασσινό ή γλυκό νερό, καθαρίστε το ως εξής μέσα σε διάστημα 30 λεπτών:

1. Βυθίστε πλήρως το WHITESHARK MIX σε ένα δοχείο γεμάτο με καθαρό νερό για 20 λεπτά.

\*Το καθαρό νερό δεν μπορεί να είναι θαλασσινό νερό.

\*Μην προσθέτετε απορρυπαντικά, καθαριστικά ή άλλα χημικά προϊόντα καθαρισμού στο καθαρό νερό.

\*Όταν το WHITESHARK MIX βυθιστεί στο νερό, μερικές φυσαλίδες αέρα θα απελευθερωθούν από τις οπές του κύριου μέρους. Δεν πρόκειται για δυσλειτουργία.

2. Πατήστε τον διακόπτη και με τα δύο χέρια ώστε το WHITESHARK MIX να τεθεί σε λειτουργία για 3 δευτερόλεπτα, ενώ βρίσκεται εν μέρει βυθισμένο στο νερό. Επαναλάβετε αυτό το βήμα 5 έως 10 φορές.

\*Για να αποφύγετε το πιτσιλίσμα με νερό κατά την διάρκεια της λειτουργίας, κρατήστε την έξοδο της Προπέλας Προς τη βάση του δοχείου.

\*Καθώς το WHITESHARK MIX έχει μεγαλύτερη ώση στο νερό, σηκώστε το ελαφρώς για να δημιουργήσετε μια μεγαλύτερη επιφάνεια έξω από το νερό για πιο εύκολο καθαρίσμα και έλεγχο.



3. Ανακινήστε καλά και καθαρίστε το WHITESHARK MIX για να αφαιρέσετε τυχόν ξένα αντικείμενα που έχουν κολλήσει σε αυτό.
4. Σκουπίστε το νερό με ένα καθαρό, μαλακό και στεγνό πανί. Βεβαιωθείτε ότι δεν υπάρχει νερό γύρω από το κύριο μέρος και τις μπαταρίες. Αφαιρέστε τις μπαταρίες και στεγνώστε τις ξεχωριστά σε δροσερό, αεριζόμενο μέρος.

\*Μην χρησιμοποιείτε ποτέ ανεμιστήρα θερμού αέρα ή στεγνωτήριο για να το στεγνώσετε.

## Αποθήκευση

Σε περίπτωση που το WHITESHARK MIX δεν χρησιμοποιηθεί για μεγάλο χρονικό διάστημα, έχετε υπόψη σας ότι τόσο το ίδιο όσο και οι μπαταρίες του θα πρέπει να αποθηκευτούν ξεχωριστά σε πακέτα. Στο μεταξύ, ακολουθήστε τις παρακάτω οδηγίες:

- ◇ Βεβαιωθείτε ότι το προϊόν είναι αποθηκευμένο σε δροσερό, αεριζόμενο μέρος και η θερμοκρασία του είναι πάνω από 0°C και κάτω από 50°C.
- ◇ Αποφεύγετε την άμεση έκθεση στο φως του ήλιου.
- ◇ Αποφεύγετε μέρη με ανεπαρκή εξαερισμό ή υγρασία που υπερβαίνει το 65%.
- ◇ Να φυλάσσεται μακριά από ζέστη, φωτιά και μέρη όπου τα παιδιά έχουν άμεση πρόσβαση.
- ◇ Να φυλάσσεται μακριά από συσκευές που μπορεί να δημιουργούν ισχυρά μαγνητικά πεδία.
- ◇ Για να αποφύγετε την εμφάνιση μούχλας στο προϊόν, να το αερίζετε τουλάχιστον μια φορά τον μήνα και να το ενεργοποιείτε για περίπου 10 δευτερόλεπτα.
- ◇ Φορτίζετε τις μπαταρίες τουλάχιστον μία φορά κάθε τρεις μήνες

Κίνα

Τηλέφωνο: 0086 400-806-2688

Email: support@sublue.com

Λοιπές χώρες

Παρακαλώ, συμβουλευθείτε την επίσημη ιστοσελίδα της SUBLUE ή επικοινωνήστε με τοπικό διανομέα

[www.sublue.com](http://www.sublue.com)

Διεύθυνση: No.1, Quanzhou Road, Binhai-Zhongguancun Science and Technology Park, Binhai New Area, Tianjin

# Κατάλογος Στοιχείων

---

Η SUBBLUE παρέχει την ακόλουθη τυπική διαμόρφωση του WHITESHARK MIX για τους χρήστες:

- ◇ Ένα σετ WHITESHARK MIX
- ◇ Μία μπαταρία li-polymer
- ◇ Σταθμό φόρτισης
- ◇ Ένας προσαρμογέας ρεύματος
- ◇ Λουρί ασφάλειας
- ◇ Τσάντα μεταφοράς
- ◇ Ένα εγχειρίδιο χρήστη
- ◇ Πιστοποιητικό
- ◇ Πλωτήρας
- ◇ Πολιτική εγγύησης

# Tavola dei Contenuti

---

Misure di sicurezza .....	114
Panoramica .....	118
Parametri tecnici .....	120
Componenti di WHITESHARK MIX .....	122
Istruzioni d'uso .....	123
Malfunzionamenti comuni e risoluzione dei Problemi .....	125
Istruzioni di manutenzione .....	126
Elenco componenti .....	128

Al fine di padroneggiare al meglio tutte le funzioni del dispositivo, si prega di leggere questo manuale prima dell'uso e di conservarlo in modo adeguato per poterlo consultare in qualsiasi momento.

# Misure di Sicurezza

---

## Descrizione dei simboli

- ⚠ **Attenzione!** (indicazioni sulle condizioni che possono costituire un pericolo per la sicurezza della persona e per l'uso normale del prodotto)
- \* Nota. Spiegazioni e istruzioni dettagliate.

---

### I seguenti consigli sono estremamente importanti, si prega di rispettarli!

- ⚠ Prima di utilizzare questo prodotto, si prega di comprendere bene in che tipo di acque si sta per entrare. L'utente deve assicurarsi che il nuoto e le attività subacquee siano effettuate in acque adatte, e che l'utilizzo del prodotto sia consentito da chi gestisce tali aree
- ⚠ Per garantire la sicurezza, gli utenti devono sempre indossare giubbotti di salvataggio o essere dotati di dispositivi di salvataggio.
- ⚠ Questo prodotto è un dispositivo ricreativo e non deve essere utilizzato per operazioni di soccorso.
- ⚠ A meno che non siano sotto la protezione di un bagnino autorizzato da tutori, i minori di 8 anni non possono usare questo prodotto. I minori di età superiore a 8 anni possono utilizzare questo prodotto in compagnia di un tutore.

- ⚠ Per evitare eventuali rischi, questo prodotto non dovrebbe essere utilizzato da persone anziane, donne incinte e persone che non sono adatte al nuoto o allo snorkeling.
- ⚠ Non assumere alcolici o medicinali prima o durante l'uso di questo prodotto.
- ⚠ Durante l'uso, si prega di indossare una cuffia da nuoto e di prestare attenzione alle persone vicine che hanno i capelli lunghi, in modo da evitare che questi, o i vestiti, si incastrino nelle eliche.
- ⚠ Non infilare mai le dita o altre parti del corpo tra le eliche e non inserirvi oggetti estranei.
- ⚠ Al fine di evitare pericoli, si prega di utilizzare questo prodotto in uno spazio aperto e di evitare che abiti, alghe, corde, reti per squali, sabbia, conchiglie e altri materiali entrino nell' elica.
- ⚠ Durante l'uso, si prega di non mettere gli occhi e il viso direttamente davanti al retro del propulsore.
- ⚠ Si prega di utilizzare il prodotto posizionandosi in maniera stabile nell'acqua, al fine di evitare di cadere.
- ⚠ Durante l'uso di questo prodotto in acqua, si prega di fare sempre attenzione all'ambiente circostante, al fine di evitare collisioni.



- ⚠ Prima dell'uso, si prega di controllare lo stato della batteria. Durante l'utilizzo in acqua, controllare sempre la carica della batteria per assicurarsi di poter ritornare a riva prima che la batteria si scarichi.
- ⚠ Poiché il prodotto contiene una batteria, si prega di maneggiarlo con cura, evitando vibrazioni forti, sobbalzi e urti.
- ⚠ Si prega di caricare il prodotto utilizzando l'adattatore in dotazione. Non utilizzare altri modelli di adattatore.
- ⚠ Le persone non facenti parte del servizio clienti del produttore non dovrebbero effettuarsi riparazioni. Una riparazione non corretta potrebbe causare dispersioni di corrente, incendi e shock elettrici.
- ⚠ Si prega di non sostituire le batterie in acqua. Assicurarsi di sostituirle in un ambiente asciutto e di mantenere il prodotto e le mani asciutte.
- ⚠ Prima di utilizzare il prodotto, si prega di ispezionarlo accuratamente e assicurarsi che la batteria sia in buone condizioni e che abbia l'energia sufficiente, e che le due eliche e i propulsori funzionino normalmente.
- ⚠ Al fine di garantire la durata del motore, si prega di non tenerlo acceso per più di un minuto di fila fuori dall'acqua. In caso di eventi anomali (quali puzza di bruciato, ecc.), è necessario interrompere immediatamente l'uso, e staccare la corrente.

- ⚠ Non provare il prodotto direttamente sulla spiaggia per evitare che sabbia, crostacei e altri frammenti vari finiscano nell'elica.
- ⚠ La superficie del prodotto non deve entrare in contatto con benzina, acetato di isoamile, altre sostanze volatili o acide o oggetti affilati.
- ⚠ Non posizionare oggetti pesanti sul prodotto.
- ⚠ Non bruciare le batterie.

# Panoramica

---

WHITESHARK MIX è uno scooter subacqueo compatto dotato di doppia elica, lanciato sul mercato mondiale per la prima volta da SUBLUE. WHITESHARK MIX possiede eccellenti caratteristiche, sotto una struttura di piccole dimensioni dotata di un sistema simmetrico di due eliche sviluppate separatamente e con una forza propulsiva di massimo 4kgf. Una combinazione perfetta di corpo compatto ed enorme forza propulsiva, per permetterti di rivaleggiare in acqua con nuotatori professionisti. Anche se sei alle prime armi con il nuoto, WHITESHARK MIX ti può aiutare a diventare una stella, facendoti brillare nelle gare di nuoto

## Caratteristiche Principali di WHITESHARK MIX

### 1. Design semplificato per un uso comodo e veloce.

Per assicurare un utilizzo semplice da parte dei nuovi utenti di WHITESHARK MIX, abbiamo preso in considerazione i dettagli di ogni aspetto dell'esperienza d' uso. Grazie al design slanciato e simmetrico, e alla sola presenza di pulsanti magnetici nell'area per le mani, a destra e a sinistra, lo scooter non richiede uno studio, in modo da potersi godere liberamente il piacere di una nuotata in acqua.

## 2. Non solo aiuta ad andare più veloce.

Il corpo del MIX, dal design semplice, bello e futuristico, è inoltre dotato di un'interfaccia di supporto per il montaggio di una fotocamera GoPro, per registrare direttamente tutto ciò che succede sott'acqua mentre nuoti.

\*La fotocamera GoPro deve essere acquistata separatamente.

## 3. Divertimento e facilità d'uso in tutta sicurezza.

Oltre ad avere un eccellente aspetto, armonioso ed elegante, il design simmetrico delle eliche, a destra e a sinistra, consente un utilizzo molto più stabile. Le eliche sono dotate di una rete protettiva per evitare lesioni accidentali alle dita. Abbiamo inoltre effettuato delle simulazioni complete in contesti acquatici e abbiamo dotato il prodotto di una struttura innovativa e intelligente per garantirne la totale galleggiabilità, di modo che una volta posizionato in acqua, il MIX non affonderà.

\*Per ottenere una galleggiabilità totale, il MIX dovrebbe essere equipaggiato con un galleggiante.

## Parametri Tecnici

Specifiche del dispositivo	
Dimensioni	Lunghezza 465 mm x larghezza 230 mm x altezza 230 mm
Peso	3500 g (inclusa la batteria)
Potenza	520 W
Velocità	1,5 m/s* (massimo)
Profondità di funzionamento	40 m (profondità massima)*
Durata della batteria	30 minuti (Continuamente in funzione per 16 minuti)*
Indicatori	Stato ottimale di funzionamento e stato della batteria
Supporto esterno	Supporta Gopro* o altre fotocamere sportive; supporta un galleggiante aggiuntivo

Sistema propulsivo	
Forza singolo propulsore	4kgf
Potenza massima singolo propulsore	260W

Alimentatore	
Voltaggio	11,1 V
Potenza stimata	100 W

Batteria	
Capacità	11000mAh
Voltaggio	11,1 V
Energia	121 WH
Temperatura ambiente di ricarica	0~40 °C
Potenza massima di carica	100 W
Tempo di ricarica	≤4 ore
Peso	820 g

**\*Note:**

- ◇ La velocità potrebbe variare a seconda dell'utente e dell'ambiente d'uso;
- ◇ La cabina di galleggiamento può essere utilizzata entro 5 m di profondità. Per le immersioni profonde, rimuovere la cabina di galleggiamento e utilizzare una cavo antimarrimento.
- ◇ Il tempo medio di utilizzo di circa 30 minuti è un valore sperimentale. È il tempo medio che una persona normale impiega normalmente, ma non continua a utilizzarla in acqua.  
Poiché la batteria presenta caratteristiche fisiche e chimiche intrinseche, il tempo di utilizzo varia in base allo stato elettrochimico, alla temperatura ambiente, ai tempi di carica e scarica della batteria. Per ottenere una lunga durata della batteria, si consiglia di preparare due o più batterie dedicate di ricambio.
- ◇ La GoPro deve essere preparato personalmente.

# Componenti di WHITESHARK MIX

---

## Nomi dei componenti di WHITESHARK MIX

(Per una figura di parti di WHITESHARK MIX, vedere Pagina II e Pagina III )

- |                            |   |
|----------------------------|---|
| [ 1 ] Elica 1              | [12] Cabina di comando                                  |
| [ 2 ] Maniglia 1           | [13] Cabina di galleggiamento/<br>GoPro (da acquistare) |
| [ 3 ] Pulsante di avvio 1  | [14] Blocco di sicurezza                                |
| [ 4 ] Spia della batteria  | [15] Coperchio posterior                                |
| [ 5 ] Elica 1              | [16] Cabina di galleggiamento                           |
| [ 6 ] Schermo protettivo 1 | [17] Ventosa  |
| [ 7 ] Elica 2              | [18] GoPro (da acquistare)                              |
| [ 8 ] Maniglia 2           | [19] Punto per appendere il corpo                       |
| [ 9 ] Pulsante di avvio 2  | [20] Vite   |
| [10] Elica 2               |   |
| [11] Schermo protettivo 2  |   |

# Istruzioni d'Uso

---

## Preparazione prima dell'uso

- ◇ Prima dell'uso, utilizzare un apposito caricatore per caricare completamente la batteria. Se tutti e cinque gli indicatori di carica sono accesi, ciò significa che la batteria è completamente carica;
- ◇ Se la batteria è fissata correttamente, sentirete uno scatto; assicurarsi che la batteria sia ben posizionata;  
(come mostrato nell'immagine seguente)

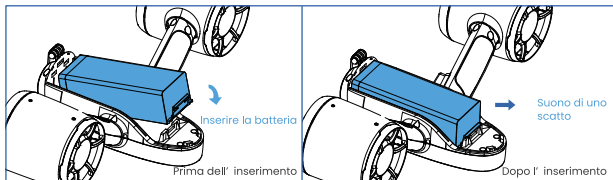

- ◇ Assicurarsi che non ci siano danni nella copertura esterna o altri tipi di lesioni. Qualora ce ne fossero, si prega di non utilizzare il prodotto sott'acqua;
- ◇ Premere i due pulsanti di avvio fuori dall'acqua (per non più di un minuto) per assicurarsi che il propulsore funzioni normalmente senza produrre rumori da ostruzione e che l'indicatore della batteria si accenda normalmente;
- ◇ Per evitare di perdere il prodotto durante l'uso, è possibile utilizzare una corda anti-perdita durante le immersioni in profondità, sempre facendo attenzione che la corda non si impigli all'ambiente circostante;
- ◇ Una volta effettuati i controlli sopra elencati, è possibile utilizzare il prodotto. In caso di qualsiasi problema, si prega di interrompere l'uso.



## Installazione della cabina di galleggiamento

(opzionale a seconda dei casi).

- ◇ Allineare il gancio della cabina di galleggiamento (①) al gancio del corpo di WHITESHARK MIX (②); (come mostrato di seguito)



- ◇ Inserire le viti (③) (non è necessario serrarle, basta inserirle); (come mostrato in precedenza)
- ◇ Premere in basso la cabina di galleggiamento verso WHITESHARK MIX per fissare le ventose presenti nella cabina di galleggiamento (④) a WHITESHARK MIX; (come mostrato di seguito)

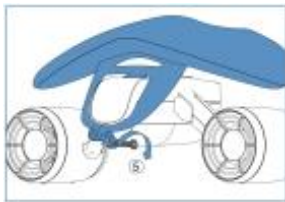
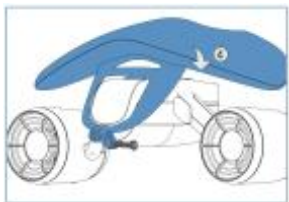

- ◇ Serrare le viti (⑤) per completare il montaggio della cabina di galleggiamento. (Come mostrato in precedenza)

## Malfunzionamenti Comuni e Risoluzione dei Problemi

---

- ◇ In caso di ostruzione o altre anomalie nella rotazione delle eliche, è necessario spegnere il dispositivo, rimuovere la copertura superiore del relativo propulsore, estrarre l'elica, controllare che i due cuscinetti e l'elica non siano bloccati o impigliati e rimuovere gli eventuali oggetti estranei presenti. Se non si riscontrano problemi, il dispositivo può essere usato. Se si continuano a riscontrare anomalie, si prega di contattare il servizio clienti dell'azienda.
- ◇ Se la batteria è danneggiata, gonfia o surriscaldata in modo anomalo in caso di incidente, non continuare a utilizzarla. Contattare il nostro personale di assistenza post-vendita o acquistare una batteria speciale per sostituirla.

# Istruzioni di Manutenzione

---

## Pulizia dopo l'uso

Dopo aver utilizzato WHITESHARK MIX in un ambiente con acqua di mare o acqua dolce, pulirlo come segue entro 30 minuti:

1. Immergere completamente WHITESHARK MIX in un contenitore pieno di acqua pulita per 20 minuti.

\*L'acqua pulita potrebbe non essere acqua di mare.

\*Non aggiungere detersivi per il bucato, detersivi o altri prodotti chimici per la pulizia nell'acqua pulita.

\*Quando WHITESHARK MIX è immerso nell'acqua, vengono emesse alcune bolle d'aria dai fori nel corpo. Non si tratta di un'anomalia.

2. Premere l'interruttore con entrambe le mani per far funzionare WHITESHARK MIX per 3 secondi mentre è parzialmente in acqua. Ripetere questa procedura 5-10 volte.

\*Per evitare spruzzi d'acqua sul corpo durante il funzionamento, mantenere l'uscita dell'elica verso il fondo del contenitore.

\*Poiché WHITESHARK MIX presenta una maggiore propulsione in acqua, sollevarlo leggermente per creare un'area maggiore fuori dall'acqua per agevolare pulizia e controllo.



3. Agitare e pulire completamente WHITESHARK MIX per rimuovere i corpi estranei presenti.
4. Asciugare l'acqua con un panno morbido e asciutto. Assicurarsi che non vi sia acqua intorno al corpo e alle batterie. Rimuovere le batterie e asciugarle separatamente in un luogo fresco e ventilato.

\*Non utilizzare mai un ventilatore di aria calda o un essiccatore per asciugare.

## Conservazione

Se WHITESHARK MIX non viene utilizzato per un periodo di tempo prolungato, WHITESHARK MIX e le batterie devono essere conservati separatamente in confezioni. Nello stesso tempo, seguire queste linee guida:

- ◇ Assicurarsi che la macchina venga conservata in un ambiente ventilato con temperatura superiore a 0°C e inferiore a 50°C.
- ◇ Evitare la luce solare diretta.
- ◇ Evitare ambienti con scarsa ventilazione o con umidità superiore al 65%.
- ◇ Tenere lontano da fonti di calore, fuoco e luoghi di facile accesso per i bambini.
- ◇ Tenere lontano da dispositivi che possono generare forti campi magnetici.
- ◇ Per evitare la formazione di muffa nella macchina, estrarla almeno una volta al mese e azionarla per circa 10 secondi.
- ◇ Caricare le batterie almeno una volta ogni tre mesi.

Cina

Tel: +86 400-806-2688

E-mail: [support@sublue.com](mailto:support@sublue.com)

Altre aree

Consultare il sito ufficiale SUBLUE o contattare un rivenditore locale

[www.sublue.com](http://www.sublue.com)

Indirizzo: No.1, Quanzhou Road, Binhai-Zhongguancun Science and Technology Park, Binhai New Area, Tianjin

## Elenco Componenti

---

SUBLUE offre agli utenti la seguente configurazione standard di WHITESHARK MIX:

- ◇ Un dispositivo WHITESHARK MIX
- ◇ Una batteria ai polimeri di litio
- ◇ Un dispositivo di ricarica
- ◇ Un adattatore di corrente
- ◇ Una cinghia di sicurezza
- ◇ Una borsa per il trasporto
- ◇ Un manuale d'uso (con inclusa )
- ◇ Una certificazione di qualità
- ◇ Un galleggiante
- ◇ Un garanzia

# Содержание

---

Меры безопасности .....	130
Общий .....	134
Технические параметры .....	136
Компоненты WHITESHARK MIX .....	138
Инструкции по эксплуатации-- .....	139
Общие ошибки и устранение неполадок .....	141
Инструкции по обслуживанию .....	142
Список статей .....	144

Чтобы максимально усвоить все функции устройства, прочитайте это руководство перед эксплуатацией и сохраните его для справки в любое время.

# Меры безопасности





---

## Описание символа

-  Осторожно! (советы по условиям, которые могут повлиять на личную безопасность и нормальное использование продукта)
- \* Заметка. Подробное объяснение и инструкции.







---

Следующие пункты очень важны, и, пожалуйста, соблюдайте их!

-  Прежде чем использовать продукт, пожалуйста, полностью ознакомьтесь с подводными районами. Пользователи должны плавать или нырять в соответствующую акваторию, и соответствующий управленческий персонал утверждает использование продукта в этом районе.
-  Для обеспечения безопасности, пользователям следует во всех случаях надевать спасательные жилеты или получать спасательное оборудование.
-  Продукт является развлекательным устройством, которое не может использоваться как средство спасения жизни.
-  Детям младше 8 лет разрешается использовать это устройство только под присмотром пляжных спасателей, уполномоченных родителями или опекунами. Дети старше 8 лет могут использовать устройство под присмотром родителей или опекунов.

- ⚠ Для предотвращения возможных опасностей пожилые люди, беременные женщины и лица, не пригодные для плавания/сноркелинга, не должны использовать этот продукт.
- ⚠ До и во время использования продукта, пожалуйста, не пейте спиртного или не принимаете наркотики.
- ⚠ Во время использования, пожалуйста, надевайте крышку и обратите внимание на окружающих людей с длинными волосами, чтобы избежать появления волос или одежды других в пропеллерах.
- ⚠ Не поставьте палец или другую часть тела в винты в любое время и не поставьте на винты какие-либо внешние вопросы.
- ⚠ Пожалуйста, используйте продукт на открытой площадке и не путайте одежду, водоросли, веревки, сетку против акулы, раковину, песок или другие посторонние предметы в пропеллере, чтобы предотвратить опасность.
- ⚠ Во время использования, пожалуйста, не выравнивайте глаза и лицо с задней частью двигателя.
- ⚠ Пожалуйста, используйте продукт после стабильного пребывания в воде, чтобы предотвратить падение.
- ⚠ При использовании продукта в воде, пожалуйста, обратите внимание на окружающую среду, чтобы предотвратить столкновение.



-  Прежде чем использовать продукт, проверьте емкость батареи. При использовании продукта в воде, пожалуйста, проверьте мощность батареи все время, чтобы обеспечить возвращение в землю до разрядки батарей.
-  Если в продукте находятся батареи, пожалуйста, обращайтесь с осторожностью и избегайте жесточенной вибрации, выпуклости и столкновения.
-  Пожалуйста, Заплати продукт с сопутствующим адаптером. Адаптер в других моделях не должен использоваться для зарядки.
-  Лица, не являющиеся поставщиками услуг по продаже, не должны подвергаться произвольному ремонту. Неправильный ремонт может привести к утечке воды, повреждению, пожарной аварии или электрическим током.
-  Пожалуйста, не изменяйте батарею в воде. Батарея должна быть изменена в сухой среде и удерживать оборудование и обе руки сухими.
-  Прежде чем использовать продукт, внимательно ознакомьтесь с продуктом и убедитесь, что батарея находится в хорошем состоянии и достаточно ли для нее, а также для нормальной работы двух пропеллеров и двигателей.
-  Для обеспечения срока службы двигателя, пожалуйста, не храните его непрерывно в течение более чем одной минуты в неподводной среде. В случае аномальных условий (таких, как запах выжженной и т. д.) необходимо немедленно освободить ключ, чтобы остановить машину и отключить ее.

- ⚠ Не используйте продукт непосредственно на пляже в ходе судебного разбирательства, чтобы избежать появления песка, скорлупы или других высыхает в пропеллере.
- ⚠ Поверхность продукта должна быть свободной от бензина, бананового масла и других летучих веществ или кислотных материалов или от острых объектов.
- ⚠ Не следует ставить тяжелые объекты над продуктом.
- ⚠ Не ставьте батарею в огонь.

## Общие сведения

---

WHITESHARK MIX — компактный подводный скутер, впервые запущенный в мир от SUBLUE. WHITESHARK MIX обладает превосходными навыками, лежащими в основе ее малого тела, и симметрично обеспечивается независимо развитой двойной системой с усилием тяги до 4kgf. Идеальная интеграция компактного тела и огромная сила тяги позволяют соперничать спортсменам в воде. Даже если Вы новичок в плавании, WHITESHARK MIX может сделать тебя звездой в воде и наслаждаться честью на арене плавания.

### Основные характеристики WHITESHARK MIX

#### 1. Упрощенный удобный для пользователя дизайн для быстрого и простого использования.

Для того чтобы обеспечить простоту использования новыми пользователями WHITESHARK MIX, внимание пользователей уделяется всем деталям. Благодаря упрощенному и симметричному проектированию, только магнитные выключатели на позициях левого и правого удержания зарезервированы, требуя не издержек, чтобы вы могли наслаждаться свободным плаванием в воде с помощью продукта.

## 2. Не только повышение скорости.

Смесь машинного корпуса с простым дизайном, прохладным видом и ощущением будущего специально предоставлено универсальным интерфейсом для монтажа Gorgo фотокамеры, чтобы записать все под водой на самом непосредственном взгляде, пока вы свободно плаваете в воде.

\*Gorgo камеру следует приобрести независимо.

## 3. Развлечение и простое использование в безопасном диапазоне.

Помимо обеспечения превосходного угла зрения, благодаря согласованности и изящности изделия симметричный дизайн пропеллеров слева и справа делает операцию более стабильной при фактическом использовании. Пропеллеры спроектированы с надежной защитной сетью, предотвращающей случайное повреждение пальцев. Мы также полностью имитируем использование сценариев в воде и представили новаторские и интеллектуальные структуры для достижения нулевого плавучего смещения в пресной воде, с тем чтобы, даже если она была помещена в воду, смесь не пойдет на дно.

\* MIX должен быть снабжен поплавком для достижения нулевой плавучести.

## Технические характеристики

Спецификации всей машины	
Размер	Длина 465 мм x Ширина 230 мм x высота 230 мм
Вес	3500г (включая батарею)
Мощность	520в
Скорость	1, 5 м/с * (максимум)
Рабочая глубина	40 метров (предельная глубина)*
Время выносливости	30 минут (Время непрерывной работы составляет 16 минут)*
Индикатор	Удовлетворение рабочего состояния и взимание платы
Поддержка надстроек	Поддержка надстроек Горго * или других спортивных камер; Поддержка плавающей надстройки

Система питания	
Направление одного двигателя	4kgf
Максимальная мощность одного двигателя	260В

Зарядное устройство	
Напряжения	1, 11 в
Номинальная мощность	100В

Батарея	
Потенциал	11000mAh
Напряжения	1, 11 в
Энергия	121WH
Зарядка температуры окружающей среды	0~40 С
Максимальная мощность зарядки	100В
Время зарядки	≤ 4ч
Вес	890г

**\*Заметка.**

- ◇ Скорость может варьироваться от человека к человеку и в разных условиях;
- ◇ Защитный бокс можно использовать на глубине до 5 метров. Для осуществления глубоких погружений уберите защитный бокс и воспользуйтесь страховочным тросом.
- ◇ Показатель среднего времени использования — около 30 минут — является экспериментальным. Это средний период времени, в который, как правило, укладывается обычный человек, однако в данном случае речь не идет о постоянной работе устройства в воде.  
Так как аккумулятор обладает определенными физическими и химическими характеристиками, продолжительность использования может варьироваться в зависимости от электрохимического состояния, температуры среды, количества зарядок и разрядок аккумулятора. Чтобы аккумулятор прослужил дольше, советуем подготовить не менее двух запасных аккумуляторов.
- ◇ Горго вам предстоит подготовить самостоятельно.

# Компоненты WHITESHARK MIX

---

## Название компонентов WHITESHARK MIX

(Изображения деталей WHITESHARK MIX представлены на страницах II и III )

- |                                |  |
|--------------------------------|--|
| [ 1 ] Гребной винт 1           | [12] Отсек управления  |
| [ 2 ] Рукоятка 1               | [13] Плавающий отсек/Gopro<br>(приобретается самостоятельно) |
| [ 3 ] Кнопка Пуск 1            | [14] Предохранительная защелка                               |
| [ 4 ] Лампа индикатора батареи | [15] Задняя крышка   |
| [ 5 ] Воздушный винт 1         | [16] Плавающий отсек   |
| [ 6 ] Защитная сетка 1         | [17] Присоска  |
| [ 7 ] Гребной винт 2           | [18] Gopro (приобретается самостоятельно)                    |
| [ 8 ] Рукоятка 2               | [19] Место для подвешивания корпуса                          |
| [ 9 ] Кнопка Пуск 2            | [20] Винт  |
| [10] Воздушный винт 2          |  |
| [11] Защитная сетка 2          |  |

# Инструкции по эксплуатации

## Подготовка до использования

- ◆ Перед использованием специально предназначенное зарядное устройство должно быть использовано для того, чтобы заполнить батарею. Если все пять индикаторов батареи включены, это означает, что батарея заряжена полностью;
- ◆ Если батарея защищена надлежащим образом, то звук продольного изгиба может быть слышен, и необходимо убедиться, что батарея надежно защищена;  
(как показано на следующей диаграмме)

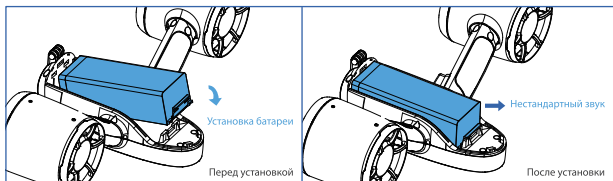

- ◆ Проверьте, поврежден ли продукт в оболочке или каким-либо иным образом. Если да, пожалуйста, не используйте его под водой;
- ◆ Нажмите две кнопки "Пуск" в воздухе для тестирования (не более одной минуты), чтобы проверить, нормально ли двигатель работает без помех или помех, а индикаторы батареи и логотипа должны быть включены равномерно;
- ◆ В целях предотвращения пропусков во время глубокого погружения можно использовать пропущенную веревку, и необходимо обратить внимание на окружающую среду и предотвратить запутывание;
- ◆ После проведения инспекции она может быть введена в использование. В случае возникновения каких-либо проблем, пожалуйста, прекратите использовать продукт.



## Установка плавучего отсека (дополнительно, в зависимости от комплектации).

- ◇ Совместите подвес плавучего отсека (①) с подвесом на корпусе WHITESHARK MIX (②); (как показано на следующем рисунке)

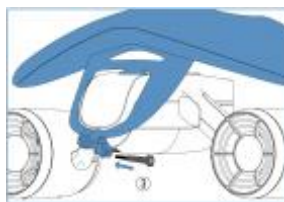

- ◇ Вставьте винты (③)(не затягивайте, а только вставьте); (как показано на рисунке выше)
- ◇ Прижмите плавучий отсек к WHITESHARK MIX, чтобы прикрепить присоски на плавучем отсеке (④) к WHITESHARK MIX; (как показано на следующем рисунке)

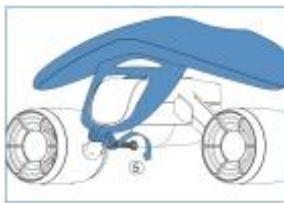
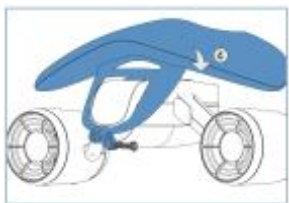

- ◇ Затяните винты (⑤) для завершения сборки плавучего отсека. (Как показано на рисунке выше)

## Общие ошибки и устранение неполадок

---

- ◇ В случае помех или других аномалий во время вращения пропеллеров необходимо выключить аппарат, снять верхнюю крышку соответствующего двигателя, вынуть винт, проверить, заблокированы ли или сцеплены два подшипника и пропеллера, и очистить иностранные вопросы, присущие подшипнику или пропеллеру. Если это не так, это может быть использовано; если все еще ненормально, обратитесь в службу послепродажного обслуживания компании.
- ◇ Если батарея повреждена, выпячивается или сильно нагревается в случае происшествия, прекратите ее использование. Обратитесь к персоналу отдела послепродажного обслуживания или купите новую батарею для замены старой.

# Инструкция по эксплуатации

---

## Очистка после использования

После использования WHITESHARK MIX в морской или пресной воде в течение 30 минут выполните его очистку в следующем порядке:

1. Полностью погрузите WHITESHARK MIX в контейнер с чистой водой на 20 минут.

\*Чистая вода не должна быть морской.

\*Не добавляйте в чистую воду стиральный порошок, моющие средства и другие химические чистящие средства

\*При погружении WHITESHARK MIX в воду из отверстий в его корпусе выходят пузырьки воздуха. Это не является неисправностью.

2. Нажмите на переключатель двумя руками, чтобы включить частично погруженный в воду WHITESHARK MIX на 3 секунды. Повторите это действие 5-10 раз.

\*Чтобы не забрызгаться водой во время выполнения процедуры, направляйте выход рабочего колеса к нижней части контейнера.

\*Поскольку WHITESHARK MIX отличается большей реактивной силой в воде, немного приподнимите его, чтобы большая его часть находилась над водой. Так вам будет легче выполнять очистку и управлять устройством.



3. Хорошо встряхните и очистите WHITESHARK MIX от прилипших посторонних предметов.

4. Насухо вытрите его чистой мягкой сухой тканью. Убедитесь, что вокруг корпуса и батарей не осталось воды. Извлеките батареи и отдельно просушите их в прохладном проветриваемом месте.

\*Запрещается сушить устройство с помощью фена для волос или сушилки.

## Хранение

Если WHITESHARK MIX не планируется использовать в течение длительного времени, следует помнить, что WHITESHARK MIX и батареи должны храниться отдельно, в упаковках. При этом соблюдайте следующие инструкции:

- ◇ Устройство должно храниться в прохладном проветриваемом помещении, при температуре от 0 до 50°C.
- ◇ Избегайте воздействия прямых солнечных лучей.
- ◇ Избегайте мест с недостаточной вентиляцией или влажностью свыше 65%.
- ◇ Храните вдали от источников тепла, огня и доступа детей.
- ◇ Храните вдали от устройств, создающих сильные магнитные поля.
- ◇ Для защиты устройства от плесени доставайте его не реже одного раза в месяц и включайте примерно на 10 секунд.
- ◇ Заряжайте батареи не реже одного раза в три месяца.

Китай

Тел.: +86 400-806-2688

Электронная почта: [support@sublue.com](mailto:support@sublue.com)

Другие регионы

Информацию можно получить на официальном веб-сайте компании SUBLUE или у регионального торгового представителя

[www.sublue.com](http://www.sublue.com)

---

Адрес: No.1, Quanzhou Road, Binhai-Zhongguancun Science and Technology Park, Binhai New Area, Tianjin

## Список статей

---

SUBLUE обеспечивает следующую стандартную конфигурацию WHITESHARK MIX для пользователей:

- ◇ Набор WHITESHARK MIX
- ◇ Литий-Полимерный Аккумулятор
- ◇ Зарядная станция
- ◇ Адаптер питания
- ◇ Поводок
- ◇ Переносной мешок
- ◇ Руководство пользователя (включая гарантию)
- ◇ Квалификационный сертификат
- ◇ Поплавок
- ◇ Гарантийная политика

## Список статей

---

SUBLUE обеспечивает следующую стандартную конфигурацию WHITESHARK MIX для пользователей:

- ◇ Набор WHITESHARK MIX
- ◇ Литий-Полимерный Аккумулятор
- ◇ Зарядная станция
- ◇ Адаптер питания
- ◇ Поводок
- ◇ Переносной мешок
- ◇ Руководство пользователя (включая гарантию)
- ◇ Квалификационный сертификат
- ◇ Поплавок
- ◇ Гарантийная политика

# İçindekiler

---

Güvenlik önlemleri .....	146
Genel .....	150
Teknik parametreler .....	152
WHITESHARK MIX bileşenleri .....	154
Kullanma talimatları .....	155
Genel arızalar ve sorun giderme .....	157
Bakım talimatları .....	158
Makalelerin Listesi .....	160

Cihazın tüm fonksiyonlarını en geniş ölçüde öğren-  
bilmek için, lütfen kullanımdan önce bu el kitabını  
okuyun ve istediğiniz zaman başvurmak üzere saklayın.

# Güvenlik Önlemleri

---

## Sembol açıklaması

- ⚠ Dikkat! (kişisel güvenliği ve ürünün normal kullanımını etkileyebilecek koşullar hakkında ipuçları)
- \* Not. Ayrıntılı açıklama ve talimat.

---

Aşağıdaki öğeler çok önemlidir, lütfen bunlara uymaya dikkat edin.!

- ⚠ Ürünü kullanmadan önce lütfen girilecek su alanını tam olarak anlayın. Kullanıcılar, uygun su alanında yüzmeli veya dalış yapmalı ve ilgili idari personel ürünün bölgede kullanımını onaylamalıdır.
- ⚠ Tüm etkinliklerde güvenliği sağlamak için kullanıcılar can yeleği giymeli veya kullanıcılara can kurtarma malzemesi sağlanmalıdır.
- ⚠ Ürün, hayat kurtarıcı bir cihaz olarak kullanılmayan bir eğlence cihazıdır.
- ⚠ Veliler tarafından yetki verilmiş bir cankurtaranın koruması altında olmadıkları sürece 8 yaşından küçük çocuklar bu ürünü kullanamaz. 8 yaşından büyük çocuklar bu ürünü bir velinin eşliğinde kullanabilir.
- ⚠ Olası tehlikeleri önlemek için yaşlılar, hamile kadınlar ve yüzme/şnorkelli yüzme için uygun olmayan kişiler ürünü kullanmamalıdır.



- ⚠ Ürünü kullanmadan önce ve kullanırken lütfen alkol almayın ya da uyuşturucu kullanmayın.
- ⚠ Kullanım sırasında, yüzme bonesi takın ve pervanelere saç veya kumaş dolaşmasını engellemek için çevredeki uzun saçlı kişilere dikkat edin.
- ⚠ Pervanelere herhangi bir zamanda parmak veya vücudun başka bir parçasını ya da herhangi bir yabancı maddeyi sokmayın.
- ⚠ Lütfen ürünü açık bir alanda kullanın ve tehlikeyi önlemek için pervaneye giysi, yosun, halat, köpekbalığı önleyici ağ, deniz kabuğu, kum veya diğer yabancı maddeleri sokmayın.
- ⚠ Kullanım sırasında lütfen gözlerinizi ve yüzünüzü iticinin arka tarafına hizalamayın.
- ⚠ Lütfen ürünü suyun altında düşmeden sabit bir şekilde durduktan sonra kullanın.
- ⚠ Ürünü suyun içinde kullanırken, çarpışmayı önlemek için lütfen çevreye dikkat edin.
- ⚠ Ürünü kullanmadan önce lütfen batarya kapasitesini kontrol edin. Ürünü suyun içinde kullanırken, batarya tükenmeden önce karaya dönmesini sağlamak için lütfen batarya kapasitesini her zaman gözlemleyin.

- ⚠ Üründe batarya bulunduğundan lütfen dikkatli olun ve şiddetli titreşim, çarpma ve çarpışmayı önleyin.
- ⚠ Lütfen ürünü birlikte verilen adaptörle şarj edin. Diğer modellerde bulunan adaptör, şarj için kullanılmamalıdır.
- ⚠ Üreticinin satış sonrası servis personeli dışındaki kişiler, ürünü keyfi olarak onarmamalıdır. Yanlış onarıldığında, su kaçağı, hasar, yangın felaketi veya elektrik çarpmasına neden olabilir.
- ⚠ Lütfen bataryayı suda değiştirmeyin. Bataryanın kuru bir ortamda değiştirilmesi ve cihazın ve her iki elinizin de kuru olması gerekir.
- ⚠ Ürünü kullanmadan önce lütfen dikkatle inceleyin ve pilin iyi durumda ve yeterli elektrik olup olmadığını ve iki pervanenin ve iticinin normal şekilde çalışıp çalışmadığını onaylayın.
- ⚠ Motorun hizmet ömrünü sağlamak için, sualtı olmayan bir ortamda sürekli olarak bir dakikadan fazla çalıştırmayın. Anormal koşullar (kavrulma kokusu vb.) olması durumunda, makineyi durdurmak ve güç bağlantısını kesmek için anahtarı gevşetmek gereklidir.
- ⚠ Pervanede kum, deniz kabuğu ya da diğer ufak tefek şeylerin kalmasını önlemek için, ürünü doğrudan deneme amaçlı sahilde kullanmayın.

- ⚠ Ürünün yüzeyinde benzin, muz yağı ve diğer uçucu maddeler veya asitli maddeler bulunmamalı veya keskin nesnelere uzak olmalıdır.
- ⚠ Ürünün üzerine ağır nesnelere koymayın.
- ⚠ Bataryayı ateşe atmayın.

# Genel

---

WHITESHARK MIX, SUBLUE tarafından dünyada ilk kez üretilen kompakt çift pervaneli bir sualtı akülü motordur. WHITESHARK MIX, küçük gövdesinde mükemmel becerilere sahiptir ve simetrik olarak 4 kgf'ye kadar itme kuvveti ile bağımsız olarak geliştirilmiş çift pervaneli bir sisteme sahiptir. Kompakt gövde ile büyük itme kuvvetinin mükemmel entegrasyonu, yüzme sporcularına suda rakip olmanızı sağlar. Yüzmeye yeni başlamış olsanız bile, WHITESHARK MIX sizi suda bir yıldız yapabilir ve yüzme arenasında galibiyetin tadını çıkarabilirsiniz.

## WHITESHARK MIX'in temel özellikleri

### 1. Hızlı ve basit kullanım için basitleştirilmiş kullanıcı dostu tasarım.

WHITESHARK MIX'i yeni kullanıcılarının kolaylıkla kullanılabilmelerini sağlamak için kullanıcıların her ayrıntıda ne hissettikleri düşünülmüştür. Aerodinamik ve simetrik tasarım sayesinde, ürünü kullanarak suda özgürce yüzme keyfini yaşamanıza olanak sağlamak için, sol ve sağ tutma pozisyonlarında sadece mknatsızlı anahtarlar ayrılmıştır.

## 2. Sadece hızınızı arttırmakla kalmaz.

Sade tasarımı, havalı görünümü ve geleceğe bakışıyla MIX makine gövdesi, Gopro fotoğraf makinesini suyun içinde serbestçe yüzerken doğrudan görüş alanındaki her şeyi kaydetmek üzere monte etmek için özel olarak tasarlanmıştır.

\* Gopro fotoğraf makinesi ayrıca satın alınmalıdır.

## 3. Güvenli bir çerçevede eğlence ve kolay kullanımın peşinde.

Mükemmel bir görüş açısının yanı sıra ürünün uyumlu ve zarif hale getirilmesinden ayrı olarak pervanelerin sol ve sağ simetrik tasarımı, gerçek kullanım sırasında çalışmayı daha istikrarlı hale getirir. Pervaneler, parmaklarınızın kazara hasar görmesini önlemek için güvenli bir koruyucu ağ ile tasarlanmıştır. Ayrıca, sudaki senaryoları tamamen simüle ediyoruz ve tatlı suda MIX'in sıfır kaldırma kuvvetini elde etmek için yenilikçi ve akıllı yapılar sağlıyoruz, böylece suya yerleştirildiğinde MIX dibe çökmeyecektir.

\*MIX, yüzdürmeyi gerçekleştirmek için bir yüzdürücü ile birlikte gelmelidir.

## Teknik Parametreler

Tam makinenin özellikleri	
Boyut	Uzunluk 465mm x genişlik 230mm x yükseklik 230mm
Ağırlık	3500 g (batarya dahil)
Güç	520W
Hız	1.5 m / s* (maksimum)
Çalışma derinliği	40 m (sınır derinliği) *
Dayanıklılık süresi	30 dakika (16 dakika boyunca kesintisiz çalışma) *
Gösterge	Çalışma durumunun gerçekleştirilmesi ve şarj göstergeleri
Eklenti desteği	Gopro eklentisini * veya diğer spor kameraları; yüzdürücü eklentisini destekler

Güç sistemi	
Tek bir iticinin itilmesi	4kgf
Tek iticinin maksimum gücü	260W

Şarj adaptörü	
Voltaj	11.1V
Anma gücü	100W

Batarya	
Kapasite	11000mAh
Voltaj	11.1V
Enerji	121WH
Şarj ortam sıcaklığı	0~40 C
Maksimum şarj gücü	100W
Şarj süresi	≤4h
Ağırlık	890g

**\*Not:**

- ◇ Hız kişiden kişiye ve farklı ortama göre değişebilir;
- ◇ Yüzdürme kabini 5 m derinlikte kullanılabilir. Derin dalış için lütfen yüzdürme kabini çıkarın ve bir kaybolma önleyici halat kullanın.
- ◇ Yaklaşık 30 dakikalık ortalama kullanım süresi deneysel bir değerdir. Sıradan bir kişinin normal olarak kullandığı ama suda çalıştırmayı sürdürmediği ortalama süredir.  
Pilin yapısındaki fiziksel ve kimyasal özniteliklerden dolayı, kullanım süresi, elektrokimyasal duruma, ortam sıcaklığına, pilin şarj olma ve boşalma sayısına göre değişiklik gösterir. Uzun pil ömrü elde etmek için iki veya daha fazla özel yedek pil hazırlamanızı öneririz.
- ◇ gopro tarafınızca hazırlanmalıdır.

# WHITESHARK MIX bileşenleri

---

## WHITESHARK MIX bileşenlerinin isimleri

(WHITESHARK MIX parçalarının şekilleri için lütfen II ve III. sayfalara bakın)

- |                            |   |
|----------------------------|---|
| [ 1 ] Pervane 1            | [12] Kontrol Kabini   |
| [ 2 ] Kulp 1               | [13] Yüzdürme Kabini/ Gopro<br>(ayrıca satın almalısınız) Asma Yeri |
| [ 3 ] Başlatma Düğmesi 1   | [14] Güvenlik Kilidi  |
| [ 4 ] Pil Gösterge Lambası | [15] Arka Kapak   |
| [ 5 ] Pervane 1            | [16] Yüzdürme Kabini  |
| [ 6 ] Koruyucu Perdeleme 1 | [17] Vantuz   |
| [ 7 ] Pervane 2            | [18] Gopro (ayrıca satın almalısınız)<br>Asma Yeri                  |
| [ 8 ] Kulp 2               | [19] Gövde Asma Yeri  |
| [ 9 ] Başlatma Düğmesi 2   | [20] Vida   |
| [10] Pervane 2             |   |
| [11] Koruyucu Perdeleme 2  |   |



# Kullanım talimatları

## Kullanım öncesi hazırlıklar

- ◆ Kullanmadan önce, bataryayı doldurmak için özel bir şarj cihazı kullanılmalıdır. Beş batarya göstergesinin tümü yanıyorsa, bataryanın dolu durumda olduğu anlamına gelir;
- ◆ Batarya doğru şekilde sabitlenmişse, oturma sesi duyulabilir ve bataryanın iyi sabitlenmiş olup olmadığını doğrulamak gereklidir; (aşağıdaki şemada gösterildiği gibi)

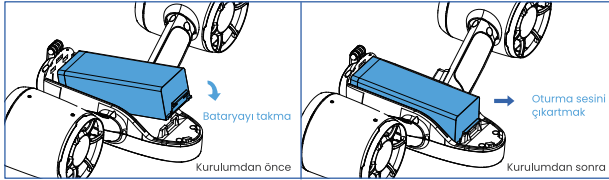

- ◆ Ürünün kabuktan hasar görüp görmediğini veya tersinin hasar görüp görmediğini kontrol edin. Görmüşse, lütfen su altında kullanmayın;
- ◆ Püskürtücünün sıkışmadan ya da ses çıkarmadan normal olarak çalıştırılıp çalıştırılmadığını ve ve pil göstergesinin normal şekilde yanıp yanmadığını test etmek amacıyla test çalışması için havadaki iki başlat düğmesine basın (bir dakikadan fazla olmayacak şekilde);
- ◆ Kaybolmayı önlemek için, derin dalış sırasında kaybolma karşıtı bir ip kullanılmalı ve çevreye dikkat edilmeli ve dolaşmayı önlemek gereklidir;
- ◆ Yukarıdaki incelemeden sonra kullanılabilir. Herhangi bir sorunun olması halinde lütfen kullanmayı bırakın.

## Yüzdürme kabininin kurulumu (duruma göre isteğe bağlı).

- ◇ Yüzdürme kabininin askısını (①) WHITESHARK MIX gövdesinin askısıyla hizalayın (②); (aşağıda gösterildiği gibi)



- ◇ Vidaları takın (③)(sıkıştırmaya gerek yoktur, yalnızca takın); (yukarıda gösterildiği gibi)
- ◇ Yüzdürme kabindeki vantuzların (④) WHITESHARK MIX ürününe yapışması için yüzdürme kabini WHITESHARK MIX ürününe doğru bastırın; (aşağıda gösterildiği gibi)

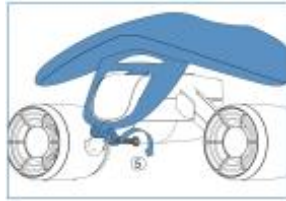

- ◇ Yüzdürme kabininin kurulumunu tamamlamak için vidaları sıkıştırın (⑤) . (Yukarıda gösterildiği gibi)

## Genel Arızalar ve Sorun Giderme

---

- ◇ Pervanelerin dönüşü sırasında sıkışma veya başka anormallikler olması durumunda, gücü kesin, karşılık gelen iticinin üst kapağını çıkarın, pervaneyi çekin, iki yatağın ve pervanenin tıkalı olup olmadığını veya dolaşım dolaşmadığını kontrol edin ve rulmana veya pervaneye yapışan yabancı maddeleri temizleyin. Anormal olmaması halinde kullanılabilir; hâlâ anormal ise, lütfen şirketin satış sonrası servisiyle iletişime geçin.
- ◇ Bir kaza durumunda pil hasar görürse, şişerse veya anormal biçimde ısınır- sa kullanmayı bırakın. Değiştirmek için lütfen Satış Sonrası Hizmet Personelimizle iletişime geçin veya özel bir pil satın alın.

# Bakım Talimatları

---

## Kullandıktan Sonra Temizleme

Lütfen WHITESHARK MIX ürününü deniz suyu veya tatlı su ortamında kullandıktan sonra 30 dakika içinde aşağıdaki şekilde temizleyin:

1. WHITESHARK MIX ürününü temiz su doldurulmuş bir kaba 20 dakika boyunca tamamen batırın.

\*Temiz su deniz suyu olmayabilir.

\*Temiz suya çamaşır deterjanı, temizlik maddeleri veya diğer kimyasal temizlik ürünleri eklemeyin.

\*WHITESHARK MIX ürünü suya batırıldığında, gövdedeki deliklerden biraz hava kabarcığı çıkacaktır. Bu bir arıza değildir.

2. Kısmen suyun içindeyken WHITESHARK MIX ürününün 3 saniye çalışmasını sağlamak için her iki elinizle düğmeye basın. Bu adımı 5-10 kez tekrarlayın.

\*İşlem sırasında üzerinize su sıçramasını önlemek için pervane çıkışı kabın alt kısmına doğru tutun.

\*WHITESHARK MIX ürünü suyun içinde yüksek itme gücüne sahip olduğundan, daha kolay temizleme ve kontrol için suyun dışında daha geniş bir alan sağlamak amacıyla hafifçe yukarı kaldırın.



3. Yapışan yabancı maddeleri gidermek için WHITESHARK MIX ürününü iyice sallayın ve temizleyin.
4. Temiz, yumuşak, kuru bir bezle silerek suyu giderin. Gövdenin ve pillerin etrafında hiç su olmadığından emin olun. Pilleri çıkarın ve serin, havalandırılan bir yerde ayrı olarak kurutun.

\*Kurutmak için asla bir sıcak hava fanı veya kurutma makinesi kullanmayın.

## Depolama

WHITESHARK MIX ürünü uzun bir süre kullanılmayacağıında, WHITESHARK MIX ve pillerin ayrı ayrı ambalajlarda depolanması gerektiğine lütfen dikkat edin. Bu arada lütfen aşağıdaki kılavuzlara uyun:

- ◇ Makinenin, sıcaklığı 0° C'nin üzerinde ve 50° C'nin altında olan serin, havalandırılan bir ortamda depolandığıından lütfen emin olun.
- ◇ Doğrudan güneş ışığını önleyin.
- ◇ Yetersiz havalandırılmalı veya nemin %65 oranını aştığı yerlerden kaçınin.
- ◇ Isıdan, ateşten ve çocukların ulaşabileceği yerlerden uzak tutun.
- ◇ Güçlü manyetik alanlar üretebilen aygıtlardan uzak tutun.
- ◇ Makinenin küflenmesini önlemek için en az ayda bir kez çıkarın ve yaklaşık 10 saniye çalıştırın.
- ◇ Lütfen pilleri en az üç ayda bir kez şarj edin.

Çin

Tel: +86 400-806-2688

E-posta: support@sublue.com

Diğer bölgeler

Lütfen SUBLUE resmî web sitesine başvurun veya bir yerel bayiyle iletişime geçin.

[www.sublue.com](http://www.sublue.com)

Adres: No.1, Quanzhou Road, Binhai-Zhongguancun Science and Technology Park, Binhai New Area, Tianjin

# Öğelerin Listesi

---

SUBLUE, WHITESHARK MIX kullanıcılarına aşağıdaki standart yapılanmayı sağlar:

- ◇ Bir WHITESHARK MIX seti
- ◇ Bir adet li-polimer batarya
- ◇ Bir adet şarj istasyonu
- ◇ Bir adet güç adaptörü
- ◇ Bir adet emniyet kayışı
- ◇ Bir adet taşıma çantası
- ◇ Bir adet kullanım kılavuzu
- ◇ Bir adet kalite belgesi
- ◇ Bir adet yüzdürücü
- ◇ Bir adet garanti poliçesi



