

As shown in the diagram above, turn the clamping ring counterclockwise to open it and take out the old mist chip, then put a new mist chip with face up above the silicone rubber pad and spring. Tighten the clamping ring clockwise to finish the replacing procedure.



MANUEL D'UTILISATION BEDIENUNGSANLEITUNG USER'S MANUAL

DIFFUSEUR SHA LUFTBEFEUCHTER SHA SHA DIFFUSER

Réf. 15145270

TROUBLE SHOOTING

In case that this product fails to work properly, please try to check:

- Whether purified water or distilled water is used (use tap water or mineral water instead and then try to switch on the machine).
- Whether the water level of the container is below the top of the water level sensor or above the scale line of the container.
- Whether the plug of the adapter has been properly inserted into a power supply outlet.
- Whether the plug on the other end of the adapter has been inserted into the power jack on the machine body.
- Whether the power supply outlet is normal (try to use another outlet).

If the problem remains, please contract eligible technicians at local dealer. Do not try to dismantle or repair this product by yourself.

Protégez l'environnement ! Ne jetez pas d'articles électriques à la poubelle. Rapportez-les dans le centre de tri le plus proche de chez vous afin qu'ils soient détruits ou recyclés.

Umweltschutz! Elektrische Artikel gehören nicht in den Hausmüll. Bringen Sie sie zur nächsten Sammelstelle, damit sie zerstört oder recycelt werden.

Protect the environment! Do not throw electrical items in the bin. Take them to the nearest recycling centre so that they can be destroyed or recycled.

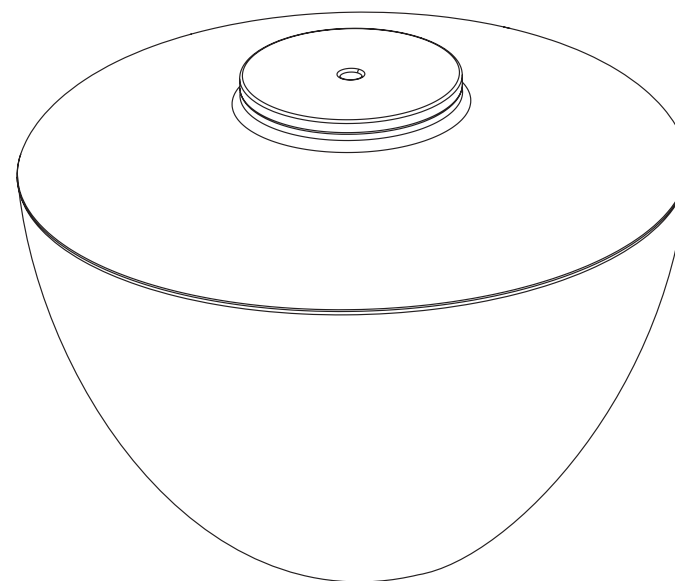

Nature & Découvertes

Versailles Grand Parc
1 avenue de l'Europe
78117 Toussus-le-Noble - France
N° Service Client: +33 (0)1 8377 0000
www.natureetdecouvertes.com



Lire attentivement et conserver soigneusement ce mode d'emploi.
Lesen Sie diese Anleitung sorgfältig durch und bewahre Sie diese gut auf.
Please carefully read this manual and keep it in a safe place.

MANUEL D'UTILISATION DIFFUSEUR SHA

Réf. 15145270

CARACTÉRISTIQUES

Alimentation :	24V $\overline{\text{---}}$, 650mA
Puissance :	15W
Débit de brume :	70 \pm 10 ml/h
Diamètre des gouttelettes de brume :	5 μ m
Eau conseillée :	Eau du robinet ou eau minérale à température ambiante
Superficie couverte :	60m ²
Musique :	30 minutes

i Note: Ce produit doit être utilisé avec l'adaptateur spécifique. Garder s'il vous plait ce manuel d'instructions en cas de besoin.

DESCRIPTION DU PRODUIT

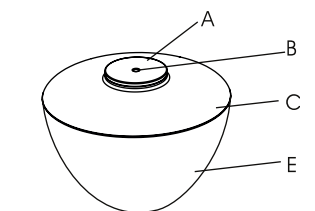

Corps principal du produit

- A- Couvercle en terre cuite
- B- Sortie de la brume
- C- Treillis métallique 'nid d'abeille'
- D- Réception du signal de la commande à distance
- E- Embase en terre cuite
- F- Brise-eau
- G- Trou de ventilation
- H- Ligne de niveau d'eau maximum
- I- Détecteur de niveau d'eau
- J- Membrane 'supersonic' de production d'ultrasons
- K- Pied antidérapant
- L- Prise d'alimentation
- M- Prise pour source de musique
- N- Commande à distance

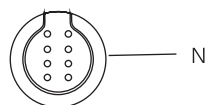
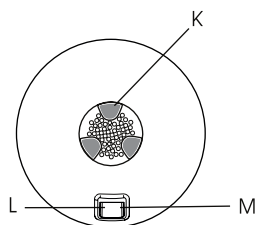
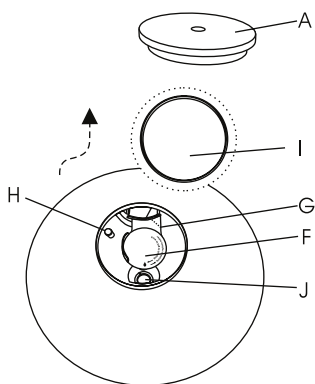

- put on the metal mesh.
- B. Buckle the four jockies per illustration.
- C. Twist clockwise the metal mesh per Illustration.
- D. Buckle the jockies.

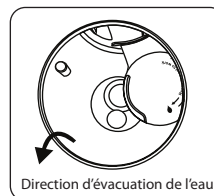

i NOTE : When cleaning and replacing the water, please make sure to push the breakwater to the rightmost position according to the prompt message «Rotate to replace water»

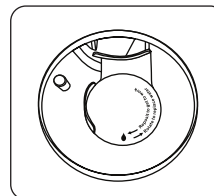

i NOTE : Before operating the product, please make sure to rotate the breakwater back to the central position according to the prompt message «Reposit to get to work», otherwise the diffuser is not able to work properly.

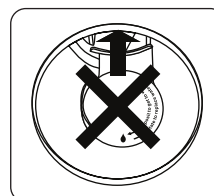

i NOTE : Please never pour out the water from the direction per diagram, otherwise the water will enter into the diffuser and make the product not able to work properly.

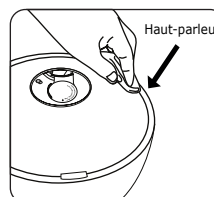

i NOTE : When cleaning, never pour the cleanser into the hole of the loudspeaker, please use a cotton cloth soaked with non-toxic cleanser to clean it.

MIST CHIP REPLACING

If the product encounters the phenomenon of no mist after have being used for one year and a half or nearly two years, and relevant causes in the Trouble Shooting has been denied, you may try to replace the supersonic mist chip.

You can purchase a new supersonic mist chip from your local distributors.

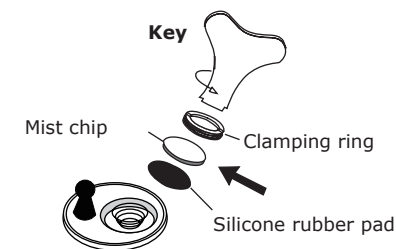
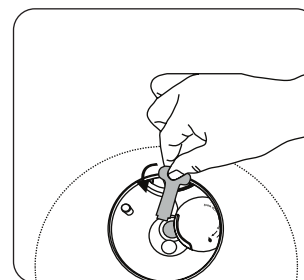

NETTOYAGE DE LA GRILLE MÉTALLIQUE

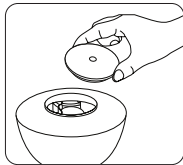

1. Take away the product cover.

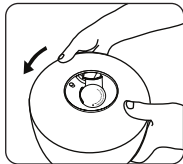

2. Twist the metal mesh per the direction of the diagram.

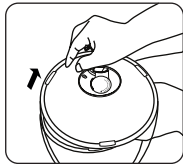

3. Take off the metal mesh.

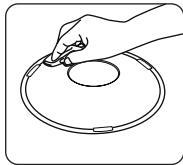

4. Use soft cloth soaked with neutral cleanser to clean the metal mesh.

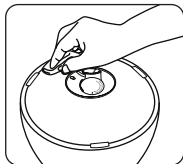

5. Use soft cloth soaked with neutral cleanser to clean the upper part of the water container.

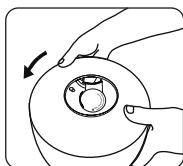

6. Aim well the trench, put on the metal mesh, then twist per the direction of the diagram till you hear clique, then check if well locked.

Please refer to below steps.

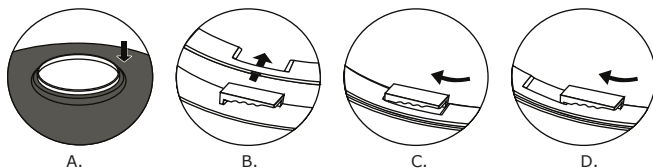

A. Align the mouth of the metal mesh with that of the plastic water container to

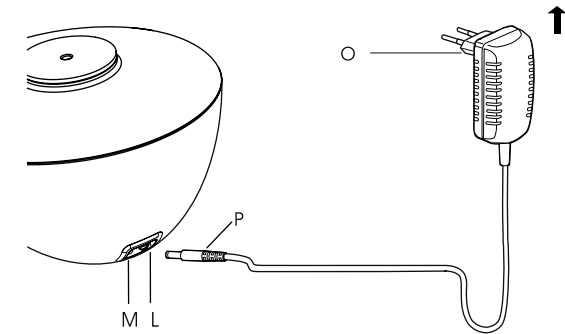

Adaptateur d'alimentation

O- Prise 220 V

P- Fiche d'entrée de la prise d'alimentation (L)

Télécommande

Q- ON/OFF (Marche/Arrêt)

R- Fonctionnement continu durant 2 heures

S- Fonctionnement continu durant 4 heures

T- Fonctionnement continu durant 6 heures

U- Mélodie ON/OFF (Marche/Arrêt)

V- Augmentation du volume

W- Diminution du volume

X- Contrôles des effets de lumières LED

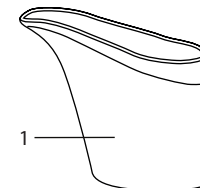
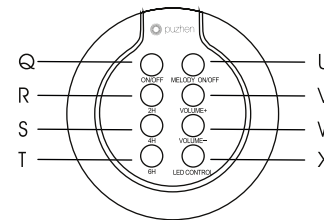

Accessoires

1- Récipient à eau gradué

2- Cordon audio

3- Brosse de nettoyage

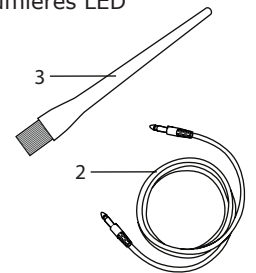

PRÉCAUTIONS D'USAGE ET MESURES DE SÉCURITÉ

Lors de l'utilisation de ce diffuseur aromatique, veuillez s'il vous plait suivre les précautions d'usage suivantes :

- Ne pas utiliser l'appareil pour toute utilisation autre que celle décrite dans ce manuel.
- Avant de brancher la prise d'alimentation, veuillez à ce que le voltage corresponde avec les caractéristiques du produit.
- Dans la mesure où la prise d'alimentation montre des signes évident d'altération, ou si le diffuseur montre des signes de chocs accidentels, ne pas utiliser l'appareil.
- Ce diffuseur doit être alimenté uniquement avec la prise et le transformateur inclus dans la boîte.

- Ne jamais mettre en contact la prise d'alimentation avec de l'eau ou tout autre liquide.
- Ne pas faire pénétrer d'eau ou tout autre liquide dans le corps moteur de l'appareil.
- Si vous pensez ne plus utiliser l'appareil pour une assez longue période, ou si vous désirez déplacer le diffuseur, faites en sorte de débrancher l'alimentation électrique, de vider le réservoir d'eau et de nettoyer convenablement l'intérieur du réservoir avant de ranger l'appareil.
- Lorsque vous retirez la prise, saisissez plutôt l'adaptateur que le câble électrique.
- Faites en sorte de toujours bien isoler l'adaptateur du corps de l'appareil lorsque celui-ci est rangé.
- Ce produit n'est pas un jouet ! Il faut donc éviter toute utilisation par des jeunes enfants.
- Les éléments en terre cuite (base et couvercle) sont très fragiles. Manipulez-les avec soin et prudence pour éviter qu'ils se brisent et/ou occasionnent des blessures.

DESCRIPTION DES FONCTIONS

SHA est une des dernières nouveautés de la série 'Thérapie des 5 sens'. Le concept du SHA est issu de l'ancienne thérapie Chinoise des 5 sens, qui nous aide à équilibrer notre corps, notre esprit et notre âme par l'entremise de «5 sons», «5 couleurs» et «5 arômes».

1. **5 sons** : les sons nous aident à équilibrer notre énergie corporelle, créant ainsi de la joie pour le corps et le cœur.
2. **5 couleurs** : Les changements subtils de couleurs ajustent délicatement l'équilibre énergétique du corps et de l'esprit.
3. **5 arômes** : la respiration de fragrances naturelles de plantes offre de très nombreux bienfaits pour la santé (relaxation, respiration, désinfection, stimulation de l'immunité...)

Le diffuseur SHA synchronise ces différents modes de soins issus de la Médecine Chinoise traditionnelle. De ce fait il peut aider à obtenir une véritable relaxation ou une stimulation du corps et de l'esprit, en parfaite harmonie avec les principes de base de la nature et de la Vie.

SHA utilise la technologie unique de la production d'ondes supersoniques, de sorte à fusionner l'eau et les huiles essentielles dans une brume tellement fine que chaque particule aromatique peut exprimer pleinement ses bienfaits pour la santé. En outre, cet appareil est pourvu d'un système indépendant de purification de l'atmosphère par triple filtration et absorption des gaz et particules nocifs. Ce système de filtre purifie et désodorise l'air, mais en plus, il émet une charge importante d'ions négatifs. Ces ions ont plusieurs effets bénéfiques: ils augmentent notre capacité respiratoire, ils purifient et hydratent la peau, et ils potentialisent l'action des huiles essentielles qui accompagnent la fine brume d'eau nébulisée.

PROCÉDURE D'ASSEMBLAGE

Ouvrez la boîte et sortez l'appareil et l'adaptateur. Choisissez un endroit plat et stable pour déposer l'appareil.

CLEANING AND MAINTENANCE

Before cleaning, please power off the product and take the plug off the outlet.

Prepare some neutral cleanser and soft cloth.

It is suggested to clean the water container, water level sensor and ultrasonic mist chip every month.

i Note : Please do not use any erosive cleanser to clean the machine, otherwise the product will be damaged.

CLEANING THE WATER CONTAINER

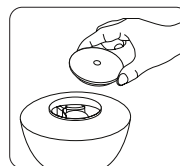

1. Take away the cover from the product.

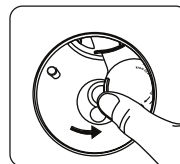

2. Rotate to push the breakwater to the rightmost position per illustration.

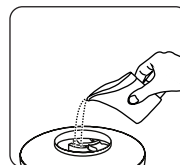

3. Add some neutral cleanser into the water container.

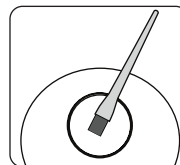

4. Use the designated cleaning brush to clean the inside part of the water container, remove the residual oil stain, and then dry them with a dry cloth after washing with water.

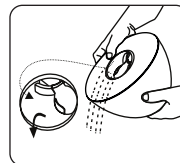

5. When pour out water, use hands to hold the product tightly, please pay special attention to the water pouring out direction, avoid any water entering into the ventilation hole.

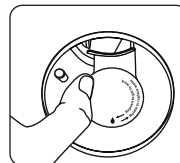

6. After cleaning, rotate towards left and get the breakwater back to the central position of the water container.

• Volume

Press the VOLUME + button on the controller, the sound will increase.
Press the VOLUME - button on the controller, the sound will decrease.

• LED

Press the LED button to choose its working modes. The auto-setting mode is to change automatically along the music (blue-orange-purple-cyan-white). An other press on the button stop the light.

OPERATION MODE OF CONNECTION WITH THE EXTERNAL MUSIC PLAYER

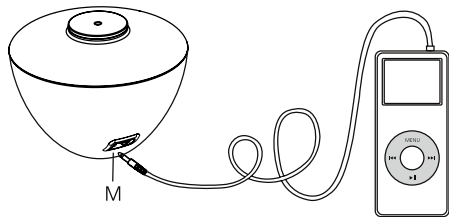

1. Press MELODY ON/OFF button on the remote control to turn off the internal music.
2. Plug one end of the audio-cable into the music input hole of the machine, the other end of the audio-cable connected with the earphone hole of MP3/MP4/CD/VCD/DVD player, and the music will come out. (This machine can be connected with MP3/MP4/CD/VCD/DVD etc music player).
3. To stop playing the music of the player, pull the audio-cable out from the music input hole on the machine, then press the button MELODY ON/OFF, and the machine will be changing into the internal musical play pattern or no music pattern.

Attention: Please ensure that the end of audio-cable is pulled out from the Aroma Diffuser when stop playing the music, otherwise, the Aroma Diffuser could not play the internal music normally.

RECOMMENDATIONS

- It is suggested to use tap water or mineral water of room temperature. Do not use purified water or distilled water, otherwise there will be no mist.
- The water level shall not surpass the scale line on the water container and shall not be below the water level sensor, otherwise there will be no mist;
- When the machine stops working and you want to restart it, you need to ensure that there is enough water in it, turn the knob back to the OFF position and then reselect the time setting.
- When the machine stops playing the music in the MP3 player, please ensure that the audio-cable is pulled out from the music input hole, otherwise, the machine can not play its internal music.

- A. Lire attentivement le petit fascicule que vous avez en main avant toute utilisation.
- B. Bien maîtriser toutes les fonctions de la commande à distance.
- C. Connecter la prise 'P' de l'adaptateur à la fiche 'L' de l'appareil.
- D. Insérer la prise de l'adaptateur sur le réseau.

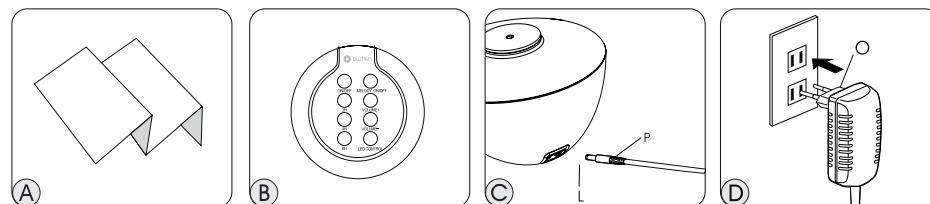

INSTRUCTIONS



1. Utilisez le récipient gradué pour ajouter de l'eau courante ou de l'eau minérale. Ne pas utiliser d'eau purifiée, ou d'eau distillée, car dans ces conditions, aucune brume ne sera émise.

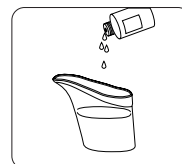

2. Ajouter de 3 à 9 gouttes de vos huiles essentielles favorites dans le récipient.

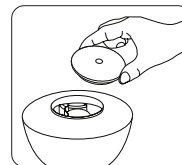

3. Enlever le couvercle en terre cuite du diffuseur.

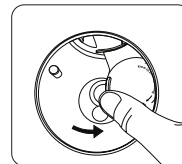

4. Tirer l'éclateur d'eau complètement vers la droite (voir schéma).

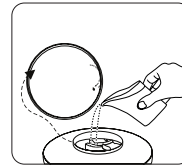

5. Verser l'eau dans le réservoir jusqu'à atteindre l'indicateur de niveau supérieur (ligne rouge); en cas de dépassement de cette ligne, peu ou pas de brume ne sera produit.

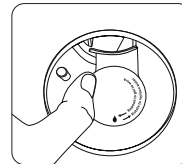

6. Repositionner l'éclateur d'eau en position centrale en le faisant pivoter vers la gauche. Note : lorsque le diffuseur commence à fonctionner, il est impératif que l'éclateur se trouve en position centrale.

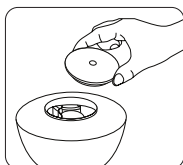

7. Replacer le couvercle en argile.

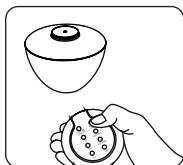

8. Mettre en route le diffuseur en utilisant la commande à distance selon la configuration désirée (la commande à distance peut fonctionner jusqu'à une distance de 8 mètres du diffuseur).

! NOTE

- Éviter de poser des objets lourds sur la fiche d'alimentation, ou la mettre en contact avec des hautes températures ou des éléments coupants.
- Fragile, manipuler avec soin pour éviter tout dommage au corps principal de l'appareil.
- Ce produit doit être utilisé avec l'adaptateur spécifiques fourni dans la boîte.

INSTALLATION DE LA PILE DU BOITIER DE COMMANDE À DISTANCE

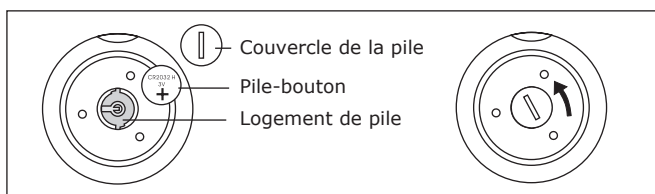

Insérez la pile dans le logement correspondant en positionnant la face «+» de la pile vers le haut conformément au schéma, puis replacez le couvercle et tournez-le dans le sens inverse des aiguilles d'une montre pour le verrouiller.

PRÉSENTATION DE LA TÉLÉCOMMANDE

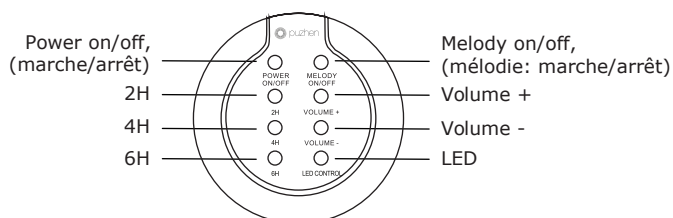

LES DIFFÉRENTES FONCTIONS DE LA COMMANDE À DISTANCE

• Power on/off (marche/arrêt)

En pressant ce bouton, le diffuseur se met en route automatiquement, ainsi que la mélodie et le jeu de lumières. Sur ce mode 'automatique', l'appareil fonctionne sans interruption durant 8 heures, puis s'arrête.

! NOTE

- Please avoid heavy stuff pressing the power line or put it upon stuffs with high temperature or sharp edges.
- Fragile, please handle with care, and avoid any heavy attack to the main body of the product.
- This product must be used with the accessorial adapter.

THE INSTALLATION WAY OF REMOTE CONTROLLER BATTERY

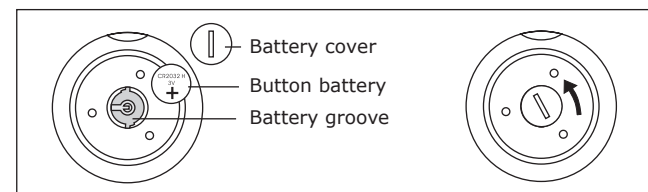

Put the accessorial battery in the battery groove with «+» upwards per the diagram, then put back the battery cover and twist counter-clockwise to fasten the cover.

REMOTE CONTROLLER

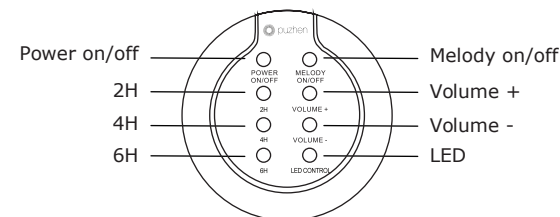

THE WORKING MODE SETTINGS OF THE REMOTE CONTROL

• Power on/off (marche/arrêt)

Press the ON/OFF button on the remote control, the machine enter the work status with LED light on, and the music comes out with light mist.

• 2H

Press the 2H button on the remote control, the machine will work for 2 hours continuously and then shut off automatically.

• 4H

Press the 4H button on the remote control, the machine will work for 4 hours continuously and then shut off automatically.

• 6H

Press the 6H button on the remote control, the machine will work for 6 hours continuously and then shut off automatically.

• Melody on/off

Press the MELODY ON/OFF button, the melody function of the machine will turn on or shut down. When melody off, MP3 connection will be accesible.

INSTRUCTIONS

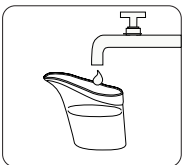

1. Use the accessorial water cup to add tap water or mineral water. Do not use purified water or distilled water, or else there will be no mist.



2. Add a few drops (3-9 drops) of your favorite essential oils into the water cup.

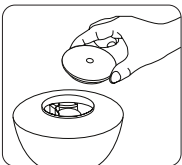

3. Remove the purple clay cover from the product.

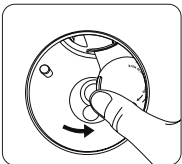

4. Push the breakwater to the rightmost position per diagram.

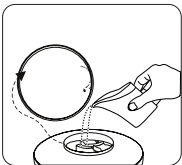

5. Pour water into the water container well until the red fill level is reached; do not exceed the fill line, otherwise there will be no mist or small mist.

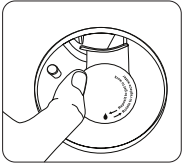

6. Rotate toward left and get the breakwater back to the central position of the water container. Note: When the diffuser starts to work, please make sure the breakwater is located at the central position.

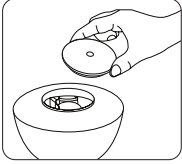

7. Replace the purple clay cover.

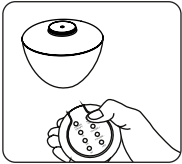

8. Turn the diffuser unit on using the remote control and select the desired setting (the remote control can operate up to 25 feet from the diffuser unit).

• 2H

En pressant ce bouton, l'appareil fonctionne sans interruption durant 2 heures, puis s'arrête automatiquement.

• 4H

En pressant ce bouton, l'appareil fonctionne sans interruption durant 4 heures, puis s'arrête automatiquement.

• 6H

En pressant ce bouton, l'appareil fonctionne sans interruption durant 6 heures, puis s'arrête automatiquement.

• Melody on/off (mélodie : marche/arrêt)

Presser le bouton pour activer ou stopper la mélodie pré-enregistrée dans l'appareil; la connexion avec un lecteur MP3 nécessite quant à elle de mettre la mélodie en position 'OFF'

• Volume

Appuyez sur le bouton Volume + de la télécommande et le volume sonore augmente

Appuyez sur le bouton Volume - de la télécommande et le volume sonore diminue

• LED

Presser ce bouton pour choisir la couleur de la lumière émise par les LED. Le mode automatique fait défiler la lumière (bleue-orange-violette-cyan-blanche) selon la musique. Une autre pression consécutive stoppe quant à elle toute émission de lumière par les LED du diffuseur.

MODE DE FONCTIONNEMENT AVEC UN LECTEUR DE MUSIQUE EXTERNE

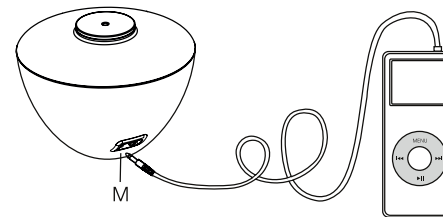

1. Presser le bouton 'Melody ON/OFF' (mélodie : marche/arrêt) de la commande à distance pour éteindre la mélodie.

2. Brancher le câble audio fourni avec l'appareil d'une part dans la fiche de sortie du lecteur de musique, et d'autre part dans la fiche d'entrée 'M' du diffuseur, juste à côté de la prise d'alimentation électrique. Cette fiche peut recevoir de la musique provenant de lecteurs MP3, MP4, mais aussi de lecteur CD, DVD,...; à ce moment, la musique du lecteur va être jouée par le diffuseur.

3. Pour l'arrêt de la diffusion de la musique, éteignez votre lecteur ou retirez simplement la fiche audio du diffuseur; en repoussant sur le bouton 'Melody ON/OFF', vous retrouverez la mélodie pré-enregistrée.

ATTENTION: Pour rappel, il est indispensable de retirer le câble audio si on veut écouter la mélodie prédéfinie !

RECOMMANDATIONS

- Il est recommandé d'utiliser de l'eau courante (ville) ou de l'eau minérale à température ambiante avec ce diffuseur; de l'eau déminéralisée ou de l'eau distillée ne créera que peu ou pas de brume.
- Veillez à ne pas dépasser le niveau maximum de remplissage du réservoir, bien indiqué par une ligne horizontale; si ce n'est pas le cas, peu ou pas de brume ne sera émise.
- Si le diffuseur s'arrête et que vous désirez le remettre en fonction, assurez-vous que le niveau d'eau est suffisant, puis repoussez sur le bouton 'on/off' et choisissez la période de diffusion souhaitée (de 2 à 6 heures).
- Lorsque l'appareil arrête de jouer la musique d'un lecteur externe, assurez-vous de retirer le câble audio afin que le diffuseur retrouve la possibilité de jouer la mélodie pré-enregistrée.

NETTOYAGE ET ENTRETIEN

Avant le nettoyage, arrêter l'appareil et retirer la prise d'alimentation.

Préparer un nettoyant neutre et un chiffon doux.

On conseille de nettoyer le réservoir, le détecteur de niveau d'eau et la puce ultrasonique chaque mois.

i Note : Ne pas utiliser de nettoyant corrosif, car le diffuseur peut être irrémédiablement endommagé.

NETTOYAGE DU RÉSERVOIR À EAU

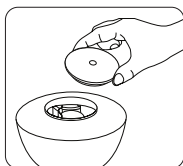

1. Enlever le couvercle en terre cuite.

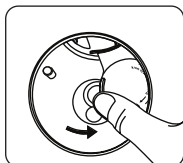

2. Pivoter l'éclateur d'eau le plus possible vers la droite. (voir schéma)

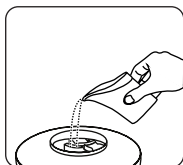

3. Ajouter un peu de nettoyant neutre (eau savonneuse, eau vinaigrée, alcool dénaturé dilué, ...) dans le réservoir.

please power if off and take off the plug, and then empty water in the water container and clean it before storage.

- When taking off the plug, please grasp the adapter instead of the power line.
- Please place the machine body and the adapter separately.
- This product is not a toy. Avoid it from children.
- The purple clay cover and base part of this product are fragile, please handle with care for fear of breaking and lacerating the skin.

FUNCTION OVERVIEW

SHA is another new product of five-sense therapy series launched by Puzhen. The concept of SHA comes from the five senses therapeutics of old oriental Chinese medicine, it helps to adjust the health of body and soul by the therapeutics of «five sounds», «five colours», and «five smells».

1. **5 sounds:** the elements of five sounds help to adjust the enginery of human being and creates the joy of body and heart, thus gets the effect of keeping healthy.
2. **5 colours:** the changing of five colours will delicately adjust the enginery of body and soul and achieves a perfect balance.
3. **5 smells:** the absorption of natural perfume of plants helps to improve the blood circulation, relaxing the body and the soul.

SHA synchronizes the oriental Chinese medicine therapeutics, it can help to calm and soothe anxiety, perfectly interprets the harmony and unification of the nature and the life.

«SHA» takes advantage of supersonic technology to integrate water and essential oil to make 100% misting in the air to completely emit the effective active components of the essential oil. It also adopts advanced ecological purification technology to decompose and absorb harmful gases in the air for the purposes of sterilization, disinfection and deodorization, and emit negative ions. It can not only purify the air and clean the environment, but also improve your respiratory system which helps you purifying and moisturizing the skin and exert the magical effect of the aroma treatment to the maximum extent!

ASSEMBLY PROCEDURE

Open the package, take out the product and the adapter. Select an even and stable location for the product.

- A. Please refer to the quick use instruction before using.
- B. Study carefully the settings on the remote control.
- C. Connect plug «P» of the power line into the power jack «L» on the machine body.
- D. Plug the power supply adapter into the socket.

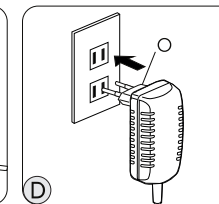
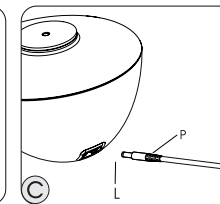
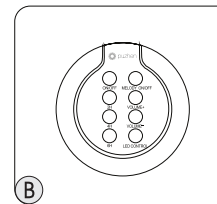
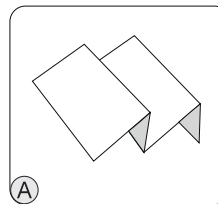

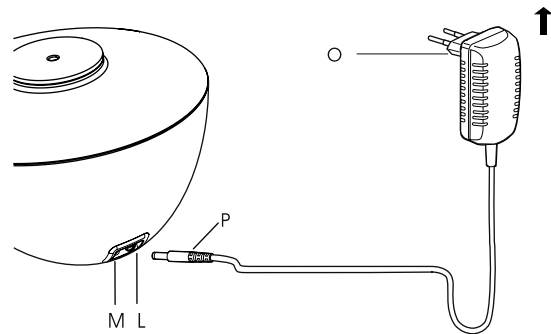

Power supply adapter

O- Adapter plug
P- Power line plug

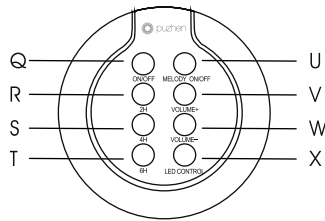

Remote control

Q- ON/OFF
R- Work for 2 hours continuously
S- Work for 4 hours continuously
T- Work for 6 hours continuously
U- Melody ON/OFF
V- Volume increase
W- Volume decrease
X- LED light control

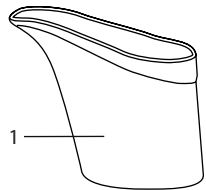

Accessory

1- Water cup
2- Audio-cable
3- Cleaning brush

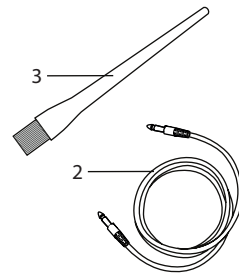

SAFETY PRECAUTIONS

When using this Aroma Diffuser, please comply with the following safety precautions:

- Do not use this product for any purpose other than those described in this Manual.
- Before connecting this product to a power supply, make sure that the voltage complies with the requirements of the product.
- In case that any power line or plug has obvious sign of damage, or that the product has been dropped or bumped accidentally, do not use this product.
- This product must be used with the accessorial adapter only, so as to avoid components damage.
- Do not let the power lines or adapter body touch water or other liquids.
- Do not let water or other liquids penetrate into the machine body.
- If you plan not to use this product for a long time or if you want to move it,

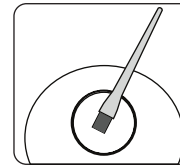

4. Utiliser la brosse fournie avec le produit pour bien nettoyer le corps de diffusion de l'appareil, ainsi que la puce ultrasonique et le détecteur de niveau d'eau; enlever les souillures éventuelles au moyen d'un chiffon doux.

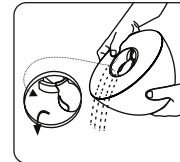

5. Lors de l'évacuation de l'eau de nettoyage et/ou de rinçage, tenir fermement le diffuseur à deux main, et surtout prendre soin d'orienter l'appareil de sorte que le trou de ventilation soit vers le HAUT. Il faut en effet toujours éviter que de l'eau pénètre par ce trou.

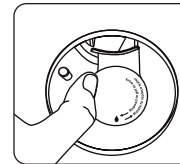

6. Une fois le nettoyage terminé, pivoter l'éclateur vers la gauche et le replacer en position centrale.

NETTOYAGE DE LA GRILLE MÉTALLIQUE

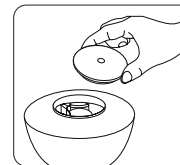

1. Enlever le couvercle en terre cuite.

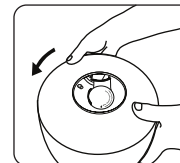

2. Tourner la grille comme indiqué sur le schéma.

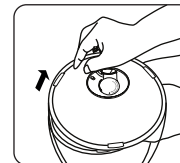

3. Enlever la grille.

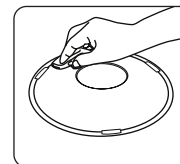

4. Nettoyer la grille avec un chiffon doux imprégné d'un nettoyant neutre.

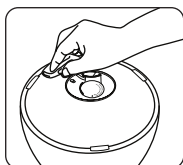

5. En profiter pour nettoyer la partie extérieure du réservoir à eau.

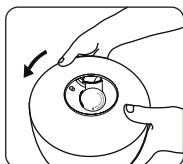

6. Replacer la grille, tenir fermement l'appareil, et tourner comme indiqué jusqu'à entendre un 'clac'; vérifier prudemment la bonne fixation.

Détails des étapes fournis ci-dessous

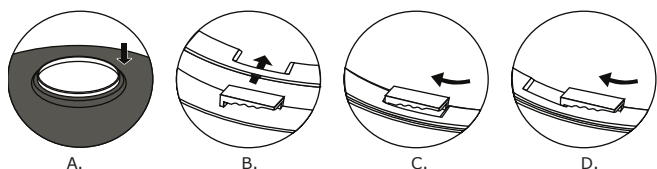

- A. Aligner les bords de la grille métallique avec celles du réservoir en plastique.
- B. Clipser la grille dans les 4 pattes de fixation (voir illustration).
- C. Pivoter la grille pour caler dans les pattes.
- D. Position finale de fixation définitive.

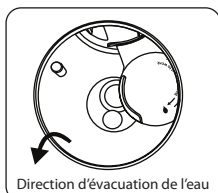

Direction d'évacuation de l'eau

i NOTE : lors du nettoyage et/ou du remplissage de l'eau, veiller à pivoter l'éclateur d'eau le plus possible vers la droite ainsi que le mentionne l'indication sur l'éclateur : «rotate to replace water».

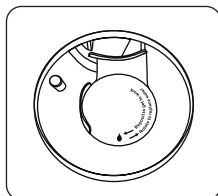

i NOTE : avant de remettre le diffuseur en marche, veiller à replacer l'éclateur en position centrale en le faisant pivoter vers la gauche, respectant ainsi l'ins-truction «reposit to get to work».

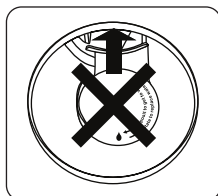

i NOTE : IMPORTANT ! ne jamais vider l'eau dans la direction indiquée sur le dessin ci-contre lorsque l'appareil fonctionne; si c'est le cas, l'eau pénétrera dans le moteur du diffuseur et le rendra inutilisable.

EN

**USER'S MANUAL
SHA DIFFUSER**

Ref. 15145270

PRODUCT SPECIFICATIONS

Power Supply:	24V , 650mA
Power:	15W
Mist Effect:	70 ± 10 ml/h
Mist Particle Diameter:	5µm
Applicable Water:	Tap water or mineral water of room temperature
Applicable Space:	60m ²
Music:	30 minutes

i Note: This product must be used with the accessorial adapter. Please keep this manual for reference.

PRODUCT OVERVIEW

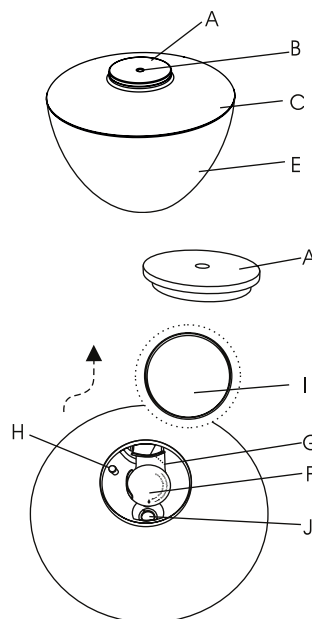

Main body of product

- A- Purple clay cover
- B- Mist coming out
- C- Metal mesh
- D- Remote receiver
- E- Purple clay base
- F- Breakwater
- G- Ventilation hole
- H- Water level scale line
- I- Water level sensor
- J- Supersonic mist chip
- K- Anti-slippery pad
- L- Power jack
- M- Music input hole
- N- Remote control

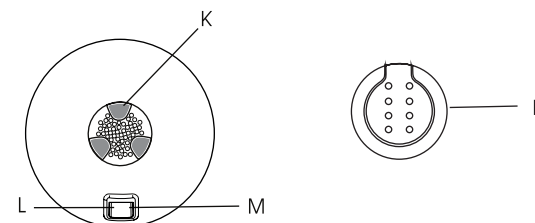

brechen kann, die den Ultraschall-Chip zusammensetzt.

PROBLEMBEHEBUNG

Bei einem nicht störungsfreien Betrieb des Gerätes überprüfen Sie folgende Punkte:

- Haben Sie destilliertes oder gereinigtes Wasser verwendet? Wenn ja, wird kein Nebel für die Zerstäubung hergestellt und Sie müssen Leitungswasser zufügen, bevor Sie das Gerät wieder in Betrieb nehmen.
- Wenn die Wassermenge im Reservoir unterhalb des Füllstandsensors liegt oder das Füllstand-Niveau übersteigt wird auch kein Nebel hergestellt.
- Überprüfen Sie, ob der Netzstecker korrekt in die Steckdose gesteckt wurde und ob der Stecker am anderen Ende des Stromkabels in die Eingangsbuchse am Gerätegehäuse eingesteckt wurde.
- Überprüfen Sie, ob der verwendete Adapter jener ist, der speziell für dieses Gerät geliefert wurde.

Sollte das Problem fortbestehen, setzen sie sich mit Ihrem Händler in Verbindung. Versuchen Sie nicht das Gerät selbst auseinander zu bauen oder zu reparieren.

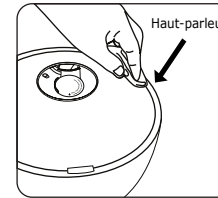

i NOTE : lors du nettoyage, ne jamais introduire de liquide nettoyant dans le trou du haut-parleur, et préférer un chiffon en coton imprégné de liquide nettoyant non toxique.

REPLACEMENT DE LA PUCE ULTRASONIQUE

Si vous constatez que votre diffuseur SHA ne produit plus de brume, que vous disposez de cet appareil depuis près de 2 ans, et que les autres causes de non fonctionnement ont été écartées, il s'agit sans doute d'une défectuosité de la membrane de production d'ondes supersoniques.

Contactez alors votre revendeur local chez qui vous pourrez acheter un kit de remplacement de cette membrane.

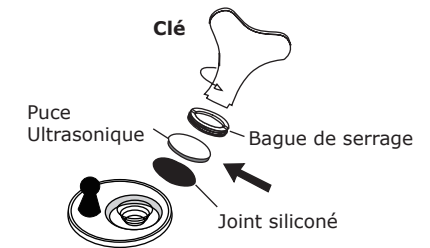
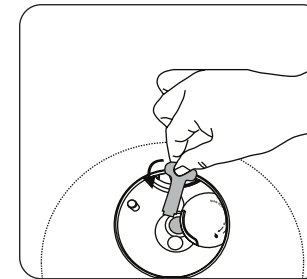

Comme indiqué sur le dessin ci-dessus, tourner l'anneau de serrage dans le sens inverse des aiguilles d'une montre pour débloquer la puce à remplacer; placer la nouvelle puce face vers le haut, au dessus du joint siliconé. Replacer alors l'anneau de serrage et le fixer en tournant la clé dans le sens des aiguilles d'une montre. Ne serrez pas l'anneau à l'extrême, car cela pourrait briser la membrane de céramique qui compose la puce ultrasonique.

PROBLÈMES ET SOLUTIONS

Si votre diffuseur ne fonctionne pas correctement, veuillez à vérifier les points suivants:

- Avez-vous utilisé de l'eau distillée ou purifiée ? Si oui, la brume de diffusion ne se produira pas et vous devez incorporer de l'eau courante.
- Si le niveau d'eau est trop haut ou trop bas, la brume ne se produira pas non plus.
- Vérifiez que les fiches électriques ont été correctement connectées à l'appareil et au secteur.
- Vérifiez que l'adaptateur est bien celui fourni spécifiquement avec l'appareil.

Si le problème persiste, contactez votre revendeur. N'essayez pas de démonter ou de réparer par vous-même ce diffuseur.

BEDIENUNGSANLEITUNG LUFTBEFEUCHTER SHA

Ref. 15145270

PRODUKTMERKMALE

Adapter:	24V \equiv , 650mA
Leistung:	15W
Nebelausstoß:	70 ± 10 ml/h
Durchmesser der Nebeltröpfchen:	5µm
Empfohlenes Wasser:	Leitungswasser oder Mineralwasser in Zimmertemperatur.
Gedeckte Fläche:	60m ²
Musik:	30 Minuten

Anmerkung: Dieses Gerät muss mit dem mitgelieferten Adapter verwendet werden. Bitte bewahren Sie diese Gebrauchsanweisung für spätere Verwendungen gut auf.

DESCRIPTION DU PRODUIT

Zusammensetzung der Produkte

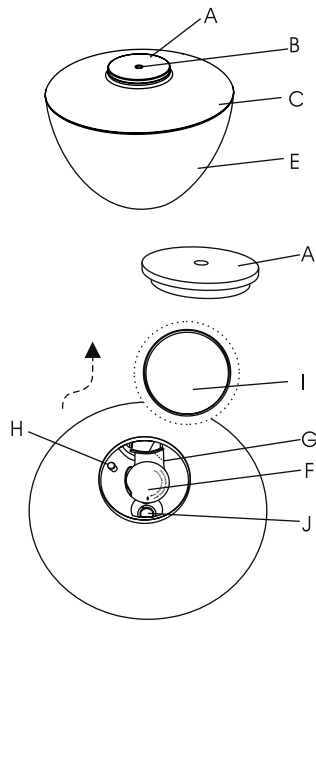

- A- Deckel aus Terrakotta
- B- Nebelzerstäuber
- C- Metallgeflecht „Bienenest“
- D- Empfang für das Fernbedienungssignal
- E- Terrakotta-Sockel
- F- Wasserstrahl-Regler
- G- Belüftungsloch
- H- Linie für das maximale Füllstand-Niveau
- I- Füllstandsensor
- J- „Supersonic“-Membran zur Ultraschallerzeugung
- K- Rutschfester Fuß
- L- Stromversorgungsanschluß
- M- Einlassanschluß für die Musik
- N- Fernbedienung

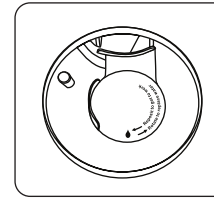

i HINWEIS: Bevor Sie den Zerstäuber einschalten, achten Sie darauf, den Wasserzerstäuber in die zentrale Position zurück zu versetzen indem Sie ihn nach links drehen und beachten Sie den Hinweis «reposit to get to work».

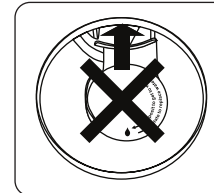

i HINWEIS: Entleeren sie niemals in der in der obigen Abbildung gezeigten Richtung das Wasser aus dem Behälter wenn das Gerät in Betrieb ist. Sollte dies der Fall sein, dringt das Wasser in den Motor des Zerstäubers ein und macht ihn unbrauchbar.

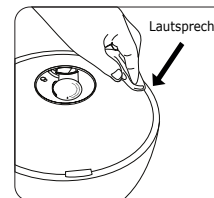

i HINWEIS: Lassen Sie bei der Reinigung niemals Reinigungsflüssigkeit in den Lautsprecher eindringen. Ziehen Sie es vor, ein mit ungiftiger Reinigungsflüssigkeit angefeuchtetes Bauwolltuch zu verwenden.

ERSETZEN DES ULTRASCHALL-CHIPS

Sollten Sie feststellen, dass Ihr SHA Zerstäuber keinen Nebel mehr herstellt, Sie das Gerät seit etwa 2 Jahren besitzen und keine die anderen Ursachen für eine Fehlfunktion nicht zutreffen handelt es sich zweifelsohne um einen Defekt der Membran zur Herstellung von Ultraschallwellen.

Setzen Sie sich in diesem Fall mit Ihrem örtlichen Händler in Verbindung, bei dem Sie ein Austausch-Kit für diese Membran, sowie, falls notwendig, einen „Eco-Prüfier“ kaufen können.

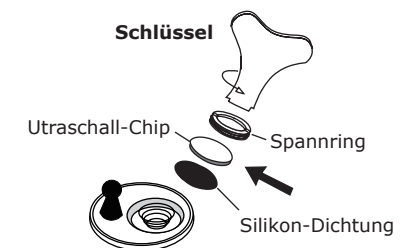
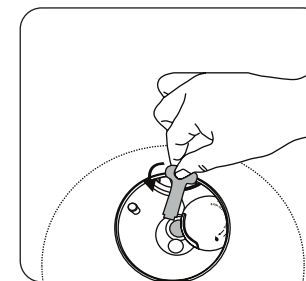

Wie im obigen Schaubild gezeigt wird, drehen Sie den Spanning zur Öffnung gegen den Uhrzeigersinn und entnehmen Sie den benutzten Chip. Setzen Sie dann über der Silikon-Dichtung den neuen Chip mit der Oberseite nach oben ein. Legen sie den Spanning darüber und drehen Sie mit Hilfe des Schlüssels den Ring im Uhrzeigersinn gut fest. Ziehen Sie den Ring nicht allzu fest an, da dies die Keramikmembran



3. Nehmen Sie das Metallgeflecht ab.

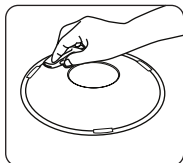

4. Reinigen sie das Metallgeflecht mit einem in neutralem Reinigungsmittel getränkten Tuch.

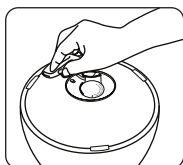

5. Nutzen Sie dies, um auch das Äußere des Gerätes zu reinigen.

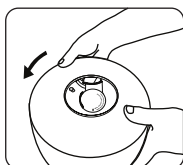

6. Setzen Sie das Metallgeflecht wieder ein, halten Sie dabei das Gerät gut fest und drehen Sie bis Sie ein 'Klick' Geräusch hören. Prüfen Sie vorsichtig, ob das Gerät fest verschlossen ist.

Einzelheiten der oben aufgeführten Schritte

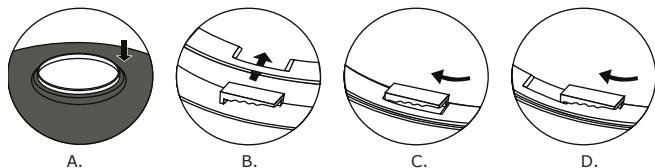

- A. Ausrichten der Ränder des Metallgeflechts mit jenen des Plastikbehälters.
 B. Einklicken des Metallgeflechts in die 4 Befestigungselemente (siehe Abbildung).
 C. Drehen des Metallgeflechts um in die Befestigungselemente einzurasten.
 D. Endgültige Position der definitiven Fixierung.

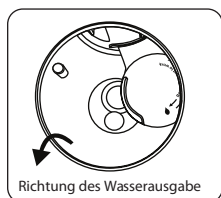

i HINWEIS: Bei der Reinigung und / oder dem Einfüllen von Wasser achten Sie gemäß dem Hinweis zum Wasserzerstäuber «rotate to replace water» darauf, den Wasserzerstäuber so weit wie möglich nach rechts zu drehen.

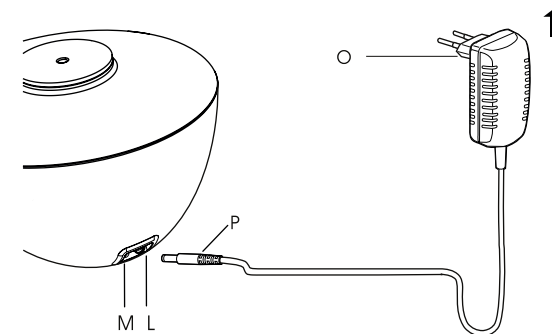

Netzadptator

O- Stecker des Adapters 220 V
 P- Stecker des Stromkabels (L)

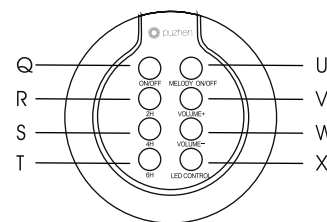

Fernbedienung

Q- On/Off
 R- Funktioniert zwei Stunden lang ohne Unterbrechung
 S- Funktioniert vier Stunden lang ohne Unterbrechung
 T- Funktioniert sechs Stunden lang ohne Unterbrechung
 U- Melodie On / Off
 V- Erhöhung der Lautstärke
 W- Verringerung der Lautstärke
 X- Kontrollanzeige der Lichteffekte LED

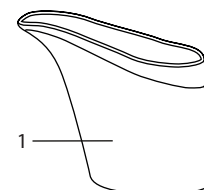

Zubehör

- 1- Aufgussbehälter
 2- Audio-Kabel
 3- Reinigungsbürste

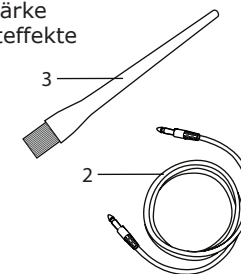

VORSICHTS UND SICHERHEITSMABNAHMEN

Bitte beachten Sie bei der Bedienung dieses Aromazerstäubers die folgenden Vorsichtsmaßnahmen:

- Verwenden Sie dieses Produkt zu keinem anderen Zweck als dem, der in dieser Gebrauchsanweisung vorgesehen ist.
- Bevor Sie das Produkt an eine Netzstromquelle anschließen, versichern Sie sich, dass die elektrische Spannung den Spezifikationen des Produktes entspricht.
- Verwenden Sie das Produkt nicht mehr, wenn der Netzstecker offensichtliche Anzeichen einer Beschädigung aufweist oder das Produkt herunter gefallen ist oder versehentlich dagegen gestoßen wurde.
- Dieser Zerstäuber darf ausschließlich mit dem mitgelieferten Stecker bzw. Adapter-

verwendet werden.

- Vermeiden Sie jeglichen Kontakt der Stromkabel oder des Adapters mit Wasser, bzw. jeglichen anderen Flüssigkeiten.
- Lassen sie kein Wasser, bzw. jegliche andere Flüssigkeiten in das Gerätegehäuse eindringen.
- Falls Sie das Produkt über einen längeren Zeitraum nicht verwenden oder es transportieren wollen, müssen sie es ausschalten und den Stecker aus der Steckdose ziehen, dann das Wasserreservoir leeren und das Produkt in angemessener Art und Weise reinigen, bevor sie es aufräumen.
- Um den Stecker auszustecken fassen Sie den Adapter an, anstatt am Kabel zu ziehen.
- Legen Sie das Gerät und den Adapter nicht direkt nebeneinander, wenn Sie diese aufräumen.
- Dieses Produkt ist kein Spielzeug! Bewahren Sie es außer Reichweite von Kleinkindern auf.
- Die Bestandteile aus Terrakotta (Basis und Deckel) dieses Gerätes sind empfindlich. Behandeln Sie sie vorsichtig, um das Risiko eines Zerbrechens und/oder Verletzungen zu vermeiden.

ZUSAMMENFASSUNG DER FUNKTIONEN

SHA ist eine der letzten Neuheiten der Serie „Therapie der 5 Sinne“. Das Konzept des SHA basiert auf der alten chinesischen Therapie der 5 Sinne, die uns dabei hilft unseren Körper, unseren Geist und unsere Seele durch die Vermittlung der „5 Klänge“, „5 Farben“ und „5 Aromen“ ins Gleichgewicht zu bringen.

1. **5 Klänge:** die Klänge helfen uns dabei, einen Energieausgleich in unserem Körper zu erreichen und so Freude für Körper und Seele zu schaffen.
2. **5 Farben:** Die subtilen Farbwechsel passen behutsam das Energiegleichgewicht zwischen Körper und Geist an.
3. **5 Aromen:** das Einatmen natürlicher pflanzlicher Düfte birgt zahlreiche gesundheitsfördernde Wirkungen (Entspannung, Befreiung der Atemwege, Desinfektion, Stärkung des Immunsystems...).

Der Zerstäuber SHA vereint diese verschiedenen Pflegemethoden, die aus der traditionellen chinesischen Medizin hervor gegangen sind. Aus diesem Grunde kann er dazu beitragen, eine wahrhafte Entspannung und Stimulierung des Körpers und des Geistes in vollkommener Harmonie mit den Grundsätzen von Natur und Leben zu erlangen.

SHA wendet die einzigartige Technik der Herstellung von Ultraschallwellen an, um das Wasser mit den ätherischen Ölen in einem so feinen Dunst zu vermengen, dass jedes aromatische Molekül ganz und gar seine wohltuenden Eigenschaften und seine Heilkraft entfalten kann. Dieses Gerät ist zusätzlich mit einem unabhängigen System zur Reinigung der Atmosphäre durch eine dreimalige Filterung und Aufnahme der Gase und schädlichen Partikel ausgerüstet. Dieses System reinigt und deodoriert die Luft und erzeugt zusätzlich eine erhebliche Menge an negativen Ionen. Diese Ionen haben mehrere positiven Wirkungen: sie erhöhen unsere Atemaktivität, klären die Haut und versorgen sie mit Feuchtigkeit und sie verstärken die Wirkung der ätherischen Öle, die in dem feinen Dunst aus Wassernebel enthalten sind.

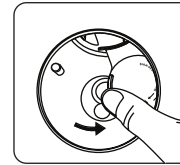

2. Drehen Sie den Wasserzerstäuber so weit wie möglich nach rechts (siehe Abbildung).

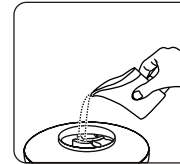

3. Schütten Sie ein neutrales Reinigungsmittel (Seifenwasser, mit Essig verdünntes Wasser, verdünnter denaturierter Alkohol,...) in das Wasserreservoir.

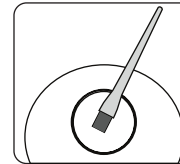

4. Verwenden Sie die mitgelieferte Bürste um die Zerstäubungsbestandteile des Gerätes, sowie den Ultraschall-Chip und den Füllstandsensor zu reinigen. Entfernen Sie eventuell verbleibende Ölflecken mit einem weichen Tuch.

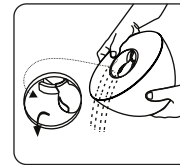

5. Beim Ausschütten des Reinigungs- bzw. Nachspülwassers halten Sie den Zerstäuber fest in beiden Händen und achten Sie vor allem darauf das Gerät so auszurichten, dass das Belüftungsloch nach OBEN zeigt. Es muss stets vermieden werden, dass in dieses Loch Wasser eintritt.

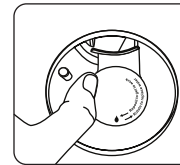

6. Wenn Sie die Reinigung abgeschlossen haben, drehen Sie den Wasserzerstäuber nach links und versetzen Sie ihn wieder in die zentrale Position.

REINIGUNG DES METALLGEFLECHTS

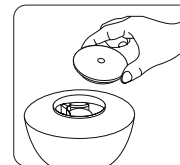

1. Nehmen sie den Terrakotta-Deckel ab.

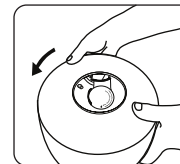

2. Drehen Sie das Metallgeflecht wie auf der Abbildung gezeigt.

CD, DVD, etc. empfangen. Dann wird der Zerstäuber die Musik des Players spielen.

3. Um die Musik des Players abzustellen, stellen Sie Ihren Player ab oder ziehen Sie einfach das Audio-Kabel aus der am Gerät befindlichen Eingangsbuchse und drücken Sie auf den Knopf Melody on/off damit das Gerät wieder die interne Musik abspielt.

VORSICHT: Versichern Sie sich, dass beim Abstellen der externen Musik das Audio-Kabel aus dem Aroma-Zerstäuber ausgesteckt ist. Sonst kann der AromaZerstäuber nicht die interne Musik abspielen.

EMPFEHLUNGEN

- Es wird empfohlen Mineral- oder Leitungswasser in Zimmertemperatur zu verwenden. Verwenden Sie kein gereinigtes oder destilliertes Wasser, da sonst kaum bzw. kein Nebel hergestellt wird.
- Die Wassermenge darf weder das auf dem Reservoir angezeigte maximale Füllstand-Niveau übersteigen, noch unterhalb des Füllstandsensors liegen, da sonst kaum bzw. kein Nebel hergestellt wird.
- Wenn das Gerät sich ausschaltet und Sie es erneut einschalten möchten prüfen Sie zunächst, dass es genügend Wasser enthält, drücken Sie erneut auf den Knopf 'on / off' und wählen Sie dann erneut die gewünschte Zeiteinstellung aus (von 2 bis 6 Stunden).
- Wenn das Gerät das Abspielen der Musik eines externen Players stoppt, prüfen Sie dass das Audiokabel aus der Eingangsbuchse für Musik ausgesteckt ist, damit das Gerät die interne Musik abspielen kann.

REINIGUNG UND PFLEGE

Schalten Sie das Gerät vor der Reinigung aus und ziehen Sie den Netzstecker von der Stromversorgung ab.

Verwenden Sie ein neutrales Reinigungsmittel und ein weiches Baumwolltuch.

Es ist ratsam das Wasser-Reservoir, den Füllstandsensoren und den Ultraschall-Chip jeden Monat zu reinigen.

i Anmerkung: Verwenden Sie keine ätzenden Reinigungsmittel, da der Zerstäuber sonst irreparabel beschädigt werden kann.

REINIGUNG DES WASSERRESERVOIRS

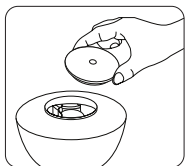

1. Nehmen Sie den Terrakotta-Deckel vom ab.

MONTAGE

Öffnen Sie die Verpackung und entnehmen Sie das Gerät und den Adapter. Wählen Sie einen ebenen und stabilen Platz, um das Gerät zu installieren.

- Lesen Sie vor jeglicher Verwendung aufmerksam die beiliegende Bedienungsanleitung.
- Machen Sie sich ausreichend mit allen Funktionen der Fernbedienung vertraut.
- Stecken Sie den Stecker 'P' des Stromkabels in die am Gehäuse des Gerätes befindliche Buchse 'L'.
- Stecken Sie anschließend den Stecker des Adapters in eine Steckdose.

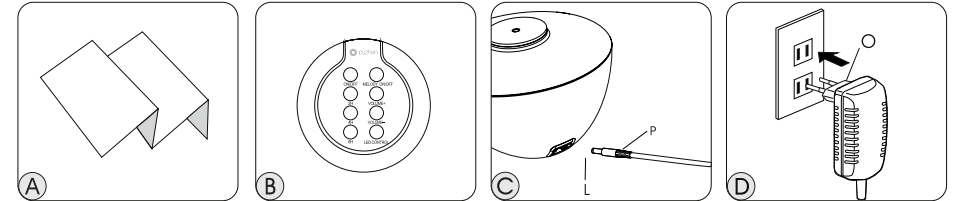

BEDIENUNG



1. Verwenden Sie den mitgelieferten Ausgussbehälter um Mineral- oder Leitungswasser einzufüllen (kein gereinigtes oder destilliertes Wasser verwenden, da sonst kein Nebel hergestellt wird).



2. Fügen Sie 3 bis 9 Tropfen Ihrer beliebtesten ätherischen Öle bei.

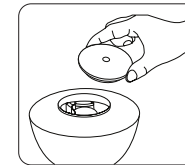

3. Nehmen Sie den Terrakotta-Deckel vom Zerstäuber.

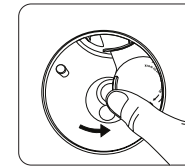

4. Drehen Sie den Wasserzerstäuber vollkommen nach rechts (siehe Abbildung).

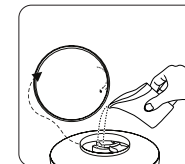

5. Schütten Sie das Mineral- oder Leitungswasser aus der Ausgießöffnung in das Wasserreservoir bis die Wassermenge das obere Füllstand-Niveau (rote Linie) erreicht hat. Falls Sie diese Linie übersteigen wird kaum bzw. kein Nebel produziert.

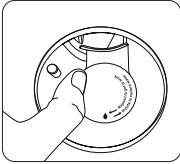

6. Setzen Sie den Wasserzerstäuber wieder in der zentralen Position ein und drehen Sie ihn nach links. Anmerkung: Sobald der Zerstäuber beginnt zu funktionieren ist es unerlässlich, dass der Wasserzerstäuber sich in der zentralen Position befindet.

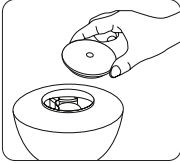

7. Schließen Sie den Tondeckel.

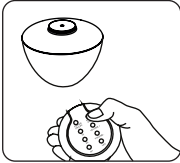

8. Schalten Sie das Gerät mit der Fernbedienung ein und wählen Sie den Funktionsmodus je nach der gewünschten Konfiguration (die Fernbedienung kann bis zu einer Entfernung von 8 Metern zum Zerstäuber benutzt werden).

! ANMERKUNG

- Vermeiden Sie es schwere Gegenstände auf das Stromkabel zu stellen oder dieses mit scharfkantigen Objekten oder hohen Temperaturen in Kontakt zu bringen.
- Dieses Gerät ist zerbrechlich. Behandeln sie es vorsichtig um jegliche Beschädigung des Produktes zu vermeiden.
- Dieses Produkt muss mit dem mitgelieferten spezifischen Adapter verwendet werden.

EINSETZEN DER BATTERIE IN DIE FERNBEDIENUNG

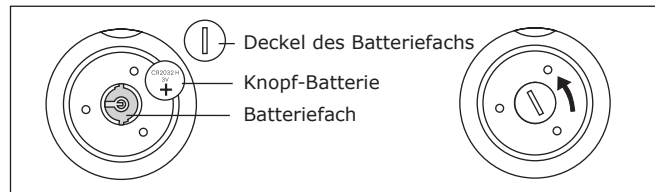

Setzen Sie die Batterie in das entsprechende Batteriefach ein, indem Sie den „+“ Pol nach oben positionieren (lesbar); legen Sie anschließend den Deckel auf das Batteriefach und drehen Sie ihn entgegen dem Uhrzeigersinn, um so das Fach zu verriegeln.

BEDIENUNG

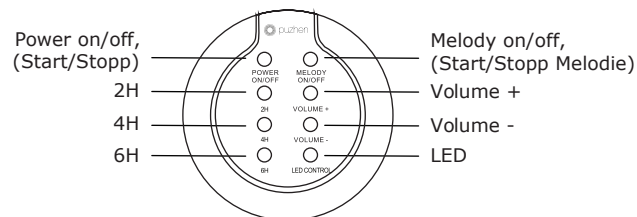

WAHL DER BETRIEBSMODI DER FERNBEDIENUNG

• Power on/off (Start/Stop)

Drücken Sie auf den Knopf Power on/off der Fernbedienung und der Zerstäuber wird automatisch eingeschaltet und spielt mit einem wechselnden Lichtspiel die Melodie ab. In diesem „automatischen“ Modus funktioniert das Gerät 8 Stunden lang ohne Unterbrechung und schaltet sich dann aus.

• 2H

Wenn Sie auf diesen Knopf der Fernbedienung drücken, funktioniert das Gerät zwei Stunden lang ohne Unterbrechung und schaltet sich dann automatisch aus.

• 4H

Wenn Sie auf diesen Knopf der Fernbedienung drücken funktioniert das Gerät vier Stunden lang ohne Unterbrechung und schaltet sich dann automatisch aus.

• 6H

Wenn Sie auf diesen Knopf der Fernbedienung drücken funktioniert das Gerät sechs Stunden lang ohne Unterbrechung und schaltet sich dann automatisch aus.

• Melody on/off (Melodie : Start/Stop)

Drücken Sie auf den Knopf Melody on/off um die Melodiefunktion des Gerätes einoder auszuschalten; um einen MP3-Player anzuschließen muss die Melodie mit der Position „off“ ausgeschaltet werden.

• Volume

Drücken Sie auf diesen Knopf um die Lautstärke zu erhöhen. Drücken Sie auf diesen Knopf um die Lautstärke zu verringern.

• LED

Drücken Sie auf den Knopf LED um die Farbe des von der LED ausgestrahlten Lichtes zu wählen. Der Automatik-Modus läßt je nach der Musik wechselnde Lichter (blau-orange-violett-cyan-weiß) aufeinander folgen. Ein weiteres Drücken stoppt jegliche Lichtausstrahlung durch die LED des Zerstäubers.

FUNKTIONSWEISE MIT EINEM EXTERNEN MUSIC-PLAYER

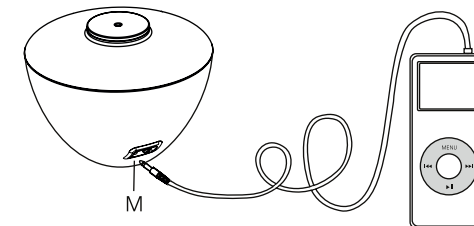

1. Drücken Sie auf den Knopf Melody on/off der Fernbedienung um die interne Musik abzustellen.

2. Stecken sie ein Ende des Audio-Kabels in die Ausgangsbuchse des Players und das andere Ende in den Kopfhöreranschluss 'M' des Zerstäubers direkt neben dem Anschluss für das Stromkabel. Diese Buchse kann Musik von MP3, MP4, aber auch