



NATURE
DÉCOUVERTES

MANUEL D'UTILISATION BEDIENUNGSANLEITUNG USER'S MANUAL

LAMPE DIFFUSEUR L'ILLUSIONNISTE DIFFUSER-LEUCHTE ILLUSIONNISTE THE ILLUSIONIST DIFFUSER LAMP

Réf. 60153520



Lire attentivement et conserver soigneusement ce mode d'emploi.
Lesen Sie diese Anleitung sorgfältig durch und bewahre Sie sie gut auf.
Please carefully read this manual and keep it in a safe place.

MANUEL D'UTILISATION

LAMPE DIFFUSEUR L'ILLUSIONNISTE

Réf. 60153520

Lisez ce mode d'emploi soigneusement et gardez-le pour référence ultérieure, assurez-vous de le rendre accessible aux autres utilisateurs et de suivre les informations qu'il contient.

INTRODUCTION

L'appareil fonctionne grâce à des vibrations à ultrasons qui transforment l'eau en vapeur. Du concentré de parfum peut être utilisé pour parfumer. Par ailleurs, l'appareil sert d'humidificateur. En suivant le mode d'emploi, vous n'aurez aucun mal à le mettre en marche de manière sûre.

Le coffret contient :

- La lampe diffuseur
- Un adaptateur secteur : Adaptateur CA : Entrée 100~240 V CA, Sortie 24 V DC
- Le mode d'emploi

INSTRUCTIONS AVANT UTILISATION

Lire attentivement et conserver ces instructions

- Cet appareil n'est pas destiné à une utilisation par des personnes (y compris les enfants) ayant des capacités physiques, sensorielles ou mentales réduites, ou un manque d'expérience et de connaissances, à moins qu'elles ne soient sous surveillance d'une personne responsable de leur sécurité ou aient reçu des instructions relatives à l'utilisation de l'appareil de la part d'une telle personne. Les enfants doivent être surveillés afin de s'assurer qu'ils ne jouent pas avec l'appareil.
- Uniquement pour diffusion d'ambiance, ne pas inhaler.
- Utiliser dans un environnement de 10°C à 30°C.
- Afin d'éviter tout accident, veiller à ce que le câble ne pende pas.
- Utiliser uniquement l'adaptateur secteur fourni avec l'appareil.
- Pour une maintenance optimale, utiliser de l'eau minérale (eau en bouteille ou du robinet). Veiller à ne pas dépasser la ligne indiquant le niveau d'eau maximum (110 ml). Toujours verser l'eau avant d'ajouter le parfum d'ambiance.
- Ne pas utiliser le parfum d'ambiance sans eau.
- Une utilisation continue du diffuseur peut, à long terme, endommager le produit et raccourcir sa durée de vie.
- Débrancher l'appareil avant toute manipulation, entre autres de nettoyage ou de remplissage. Vider le réservoir quand l'appareil n'est pas en cours d'utilisation.
- Ne pas retirer le couvercle ni couvrir le diffuseur lorsque l'appareil est en marche.
- Renouveler fréquemment l'eau dans le réservoir afin d'éviter d'éventuelles salissures pouvant endommager l'appareil.
- Nettoyer le réservoir d'eau chaque semaine. Ne pas utiliser de produits chimiques (comme des acides, des alcalins, etc.) ni de détergents corrosifs pour nettoyer l'appareil. Ne pas immerger l'appareil.
- Si de l'eau s'infiltré dans l'appareil, débrancher immédiatement le diffuseur et laisser sécher à l'air libre pendant 3 jours minimum avant de le réutiliser.

*Le fabricant n'est pas responsable des dommages causés
par une mauvaise utilisation de l'appareil.*

DÉSIGNATION DES PIÈCES

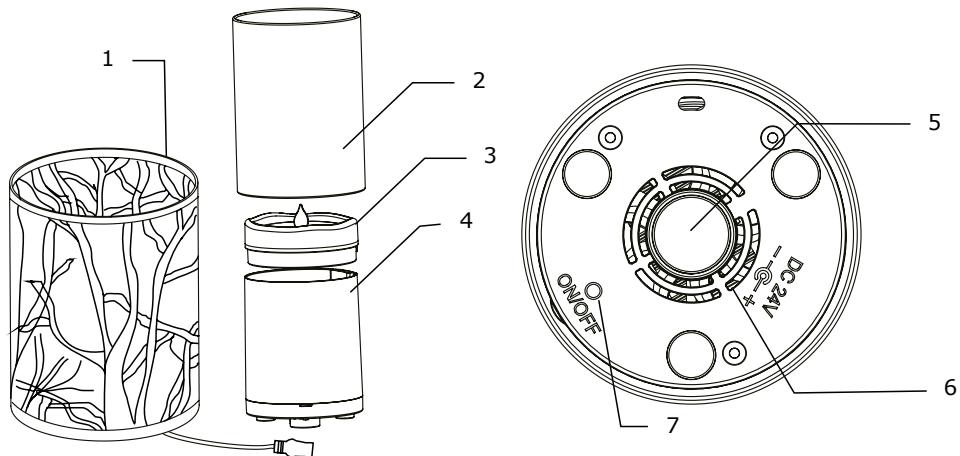

- 1- Enveloppe en fer
- 2- Couvercle en verre
- 3- Couvercle de protection contre les éclaboussures
- 4- Réservoir d'eau

- 5- Panneau d'alimentation
- 6- Entrée d'air
- 7- Bouton de mise en marche

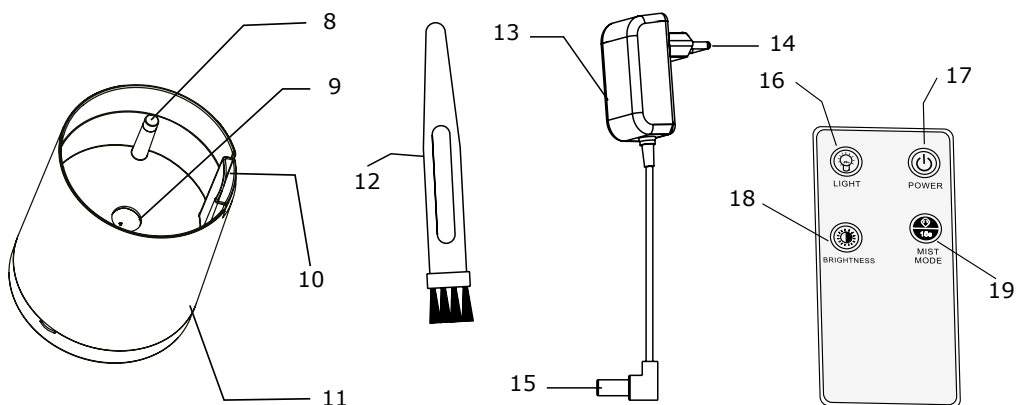

- 8- Niveau d'eau maximal
- 9- Disque en céramique
- 10- Sortie d'air
- 11- Socle en ABS
- 12- Brosse de nettoyage
- 13- Adaptateur

- 14- Entrée CA
- 15- Sortie DC
- 16- Éclairage marche/arrêt
- 17- Bouton Marche/arrêt
- 18- Luminosité élevée/faible
- 19- Bouton de brumisation

PRÉCAUTIONS D'EMPLOI

1. Placer le diffuseur sur une surface plane et stable, éloigné du bord.
2. Enlever le couvercle en verre et le couvercle interne du diffuseur.
3. Remplir le réservoir **d'eau minérale** (eau en bouteille ou du robinet) sans dépasser la ligne indiquant le niveau d'eau maximum – 110 ml.
4. Ajouter ensuite quelques gouttes de concentré de parfum (3 à 6 gouttes).
5. Replacer les couvercles sur le diffuseur.
6. Insérer l'embout de l'adaptateur dans l'entrée DC-jack. Brancher l'adaptateur à une prise de courant.

Veillez à ne pas verser de concentré de parfum ou des produits chimiques à base d'acétone sur l'enveloppe en fer.

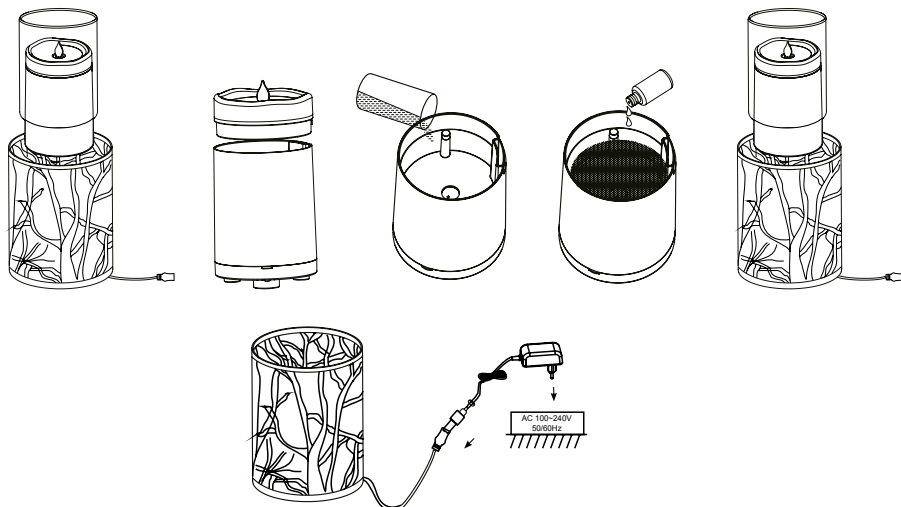

FONCTIONS ET CARACTÉRISTIQUES

Bouton de mise en marche (POWER) :

- 1- Appuyez une 1ère fois pour mettre en marche le diffuseur pour une brumisation continue d'une durée de 3 heures.
- 2- Appuyez une 2ème fois pour éteindre.

Bouton de diffusion (MIST MODE) :

- 1- Appuyez une 1ère fois pour une brumisation intermittente d'une durée de 6 heures (marche/arrêt toutes les 15 secondes).
- 2- Appuyez une 2ème fois pour une brumisation continue d'une durée de 3 heures.

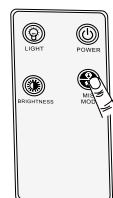

Bouton lumière (LIGHT) :

- 1- Appuyez une 1ère fois pour allumer la lampe.
- 2- Appuyez une 2ème fois pour passer en mode ambiance.
- 3- Appuyez une 3ème fois pour éteindre la lampe.

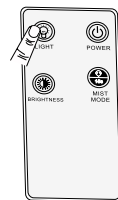
**Bouton Intensité (BRIGHTNESS) :**

- 1- Appuyez pour régler l'intensité de la lampe (hors mode ambiance).

Effet de lumière : LED couleur blanc chaud.

Protection contre les risques d'assèchement :

La machine s'éteint automatiquement lorsque la réserve d'eau est épuisée afin de prévenir toute brûlure ou dommage de l'atomiseur.

Protection contre le risque de surchauffe :

L'appareil s'éteint automatiquement en cas de surchauffe anormale, ce qui évite toute déformation de l'enveloppe due à une température élevée.

Capacité en eau : Environ 110 ml.

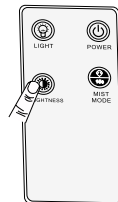
**ENTRETIEN**

Il est conseillé de changer fréquemment l'eau dans le réservoir et de nettoyer le diffuseur une à deux fois par semaine, surtout si vous souhaitez changer l'arôme à diffuser.

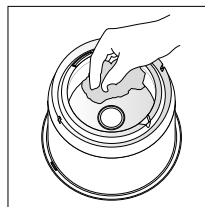
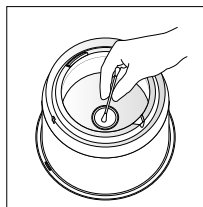
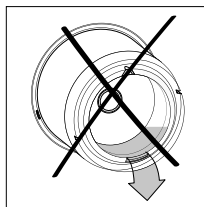
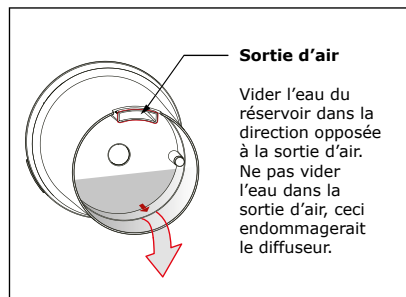

- 1- Éteindre et débrancher l'appareil.
- 2- Ôter les couvercles et déverser l'eau du réservoir. **Vider l'eau dans la direction opposée à la sortie d'air, ne pas vider l'eau dans la sortie d'air : ceci endommagerait le diffuseur.**
- 3- Nettoyer l'intérieur du diffuseur avec un tissu doux et un peu d'eau. Si besoin, utiliser un peu de vinaigre blanc fortement dilué. Ne pas utiliser de détergent corrosif. Frotter délicatement le disque en céramique avec un coton-tige en veillant à ne pas le rayer.

DÉPANNAGE

Si l'appareil ne démarre pas correctement lors de la mise en marche, veuillez vérifier les points suivants :

Anomalies	Explications possibles	Solutions
Pas d'électricité, ne fonctionne pas	L'appareil n'est pas branché	Branchez l'appareil, appuyez sur le bouton de mise en marche.
	Le câble de l'alimentation est endommagé ou bien l'adaptateur a brûlé	Veuillez contacter votre revendeur local
La vaporisation ne fonctionne pas	Si le niveau de l'eau est trop bas	Veuillez remplir d'eau l'appareil
	Si le niveau de l'eau est trop élevé	Ne dépassez pas le niveau d'eau maximal
	Est-ce que le disque en céramique est encrassé ?	Veuillez nettoyer le réservoir
De l'eau coule de la partie principale.	Est-ce que le couvercle est correctement en place ?	Veuillez remettre le couvercle en place
	Est-ce que l'entrée d'air du bas est encrassée ?	Veuillez nettoyer l'entrée d'air du bas.
	Est-ce que le couvercle est correctement en place ?	Veuillez positionner le couvercle de manière appropriée.
	Est-ce que la température de la pièce est trop basse ou bien est-ce que la pièce est humide ?	Une température basse et de l'humidité peuvent provoquer un dysfonctionnement de l'appareil.

CARACTÉRISTIQUES TECHNIQUES

- Modèle OASIS 5522
- Puissance entrée : AC 100-240V, 50/60Hz,
- Puissance sortie : DC24V,
- IP20
- Durée de vie du disque en céramique : +/- 3000 heures
- Ampoule: LED 0.5 W
- Capacité : 110ml
- Dimensions : Ø 12,7 x H 17 cm
- Recommandé pour une surface de : 20m²



Nature & Découvertes

Versailles Grand Parc - 1 Avenue de l'Europe - 78117 Toussus-le-Noble - France
 N° Service Client : 01 8377 0000 - www.natureetdecouvertes.com

BEDIENUNGSANLEITUNG

DIFFUSER-LEUCHE ILLUSIONNISTE

Art N°60153520

Bitte diese Anleitung sorgfältig lesen und aufbewahren.
Die Anleitung allen Benutzern zugänglich machen und sämtliche Informationen beachten.

EINLEITUNG

Mittels Ultraschallvibration wird das Wasser im Gerät vernebelt und an die Raumluft abgegeben. Parfüm-Konzentrat kann zum Parfümieren verwendet werden. Das Gerät trägt zudem zur Luftbefeuchtung bei. Bei Beachtung der Anleitung lässt sich das Gerät einfach und störungsfrei betreiben.

In der Geschenkbox:

- Diffuser-Leuchte
- AC-Netzteil: Eingang 100~240 V AC Ausgang 24 V DC
- Bedienungsanleitung

ANWEISUNGEN VOR INBETRIEBNAHME

Bitte aufmerksam lesen und aufbewahren

- Dieses Gerät darf nicht von geistig oder körperlich behinderten Personen (einschl. Kindern) oder von Personen benutzt werden, die keine Erfahrung im Umgang mit solchen Geräten haben, es sei denn, sie unterstehen einer Aufsichtsperson zur Sicherheit oder wurden eingehend mit den Sicherheitsanweisungen dieses Gerätes vertraut gemacht. Kinder müssen beaufsichtigt werden, damit sie nicht mit diesem Gerät spielen.
- Nur als Raumduft-Zerstäuber verwenden, nicht inhalieren.
- In einer Umgebung mit einer Temperatur von 10°C bis 30°C verwenden.
- Um Unfälle zu vermeiden, achten Sie darauf, dass das Kabel nicht von einem Schrank oder Tisch herunterhängt.
- Bitte benutzen Sie nur das zusammen mit dem Gerät gelieferte Netzteil.
- Für eine optimal Wartung, nur Mineralwasser benutzen (Leitungswasser oder aus der Flasche). Bitte füllen Sie niemals über den Höchstfüllstand ein (110 ml). Bitte füllen Sie zunächst Wasser ein und geben Sie dann erst die Tropfen des Raumduftes hinzu.
- Bitte verwenden Sie den Raumduft nicht pur, ohne Wasserzugabe.
- Eine permanente Verwendung des Zerstäubers kann langfristig zur Beschädigung des Produktes führen und seine Lebensdauer verkürzen.
- Trennen Sie das Gerät vor jedem Eingriff, wie z.B. Reinigungsarbeiten oder das Nachfüllen von Wasser, von der Stromversorgung. Entleeren Sie den Behälter, wenn das Gerät nicht in Benutzung ist.
- Entfernen Sie nicht den Keramikdeckel und decken Sie den Zerstäuber nicht ab, wenn er sich in Betrieb befindet.
- Erneuern Sie das Wasser im Behälter regelmäßig, um eventuelle Schmutzablagerungen zu vermeiden, die das Gerät beschädigen könnten.
- Reinigen Sie den Wasserbehälter einmal wöchentlich. Bitte benutzen Sie keine chemischen Produkte (wie z. B. Säuren, Alkaline, usw.) oder korrosiven Lösungsmittel zum Reinigen des Gerätes. Das Gerät nicht in Flüssigkeit eintauchen.
- Bei Eindringen von Wasser in das Gerät, trennen Sie den Zerstäuber sofort von der Stromversorgung und lassen Sie es an der Luft mindestens 3 Tage vor seiner Wiederverwendung trocknen.

Der Hersteller haftet nicht für Schäden, die aufgrund einer unsachgemäßen Verwendung des Gerätes entstanden sind.

BEZEICHNUNG DER TEILE

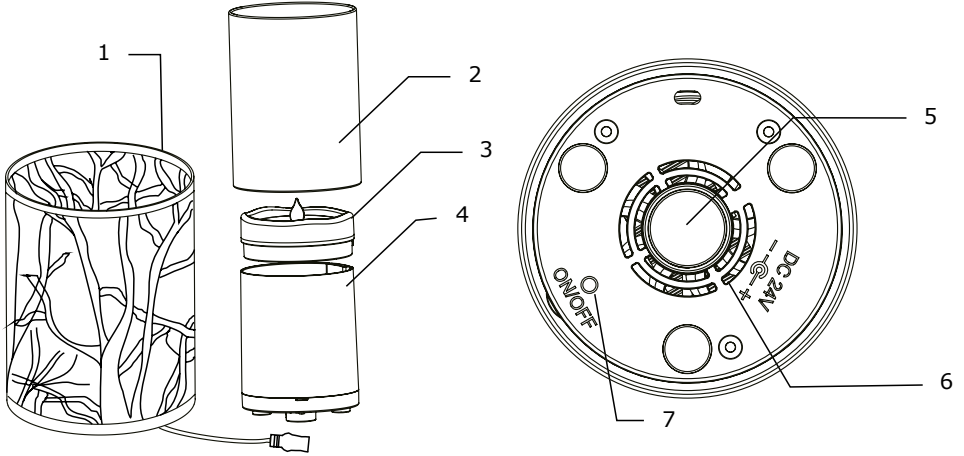

- 1- Metallgehäuse
- 2- Glashaube
- 3- Spritzschutz
- 4- Wasserbehälter

- 5- Bedienfeld
- 6- Lufteinlass
- 7- Einschalttaste

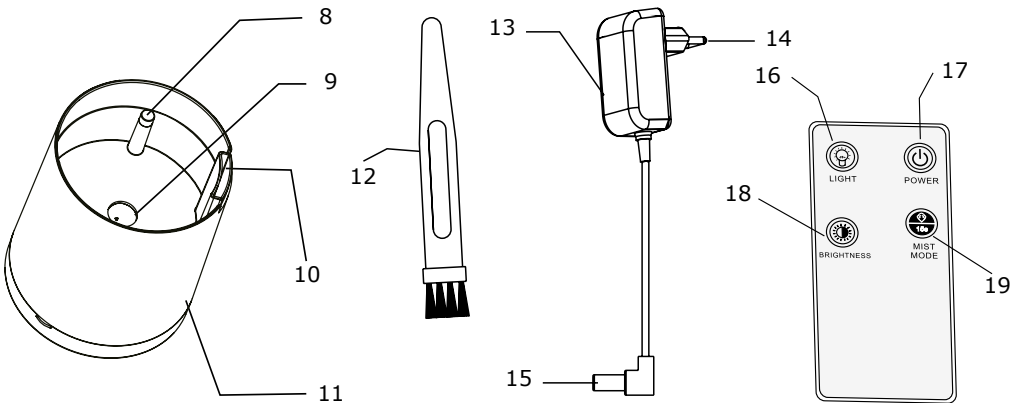

- 8- Max. Wasserstand
- 9- Keramikscheibe
- 10- Luftauslass
- 11- ABS-Sockel
- 12- Reinigungsbürste
- 13- Netzteil

- 14- AC
- 15- DC
- 16- Licht ein/aus
- 17- Gerät ein/aus
- 18- Helligkeit hoch/gering
- 19- Vernebelungstaste

VORSICHTSMASSNAHMEN

1. Stecken Sie den Aufsatz des Adapters in die DC-Eingangsbuchse auf der Unterseite des Zerstäubers.
2. Stellen Sie den Zerstäuber auf eine ebene und stabile Fläche, vom Rand entfernt, auf.
3. Nehmen Sie die Deckel des Zerstäubers ab.
4. Füllen Sie den Wasserbehälter mit Mineralwasser (Leitungswasser oder aus der Flasche), ohne den Höchstfüllstand zu überschreiten (110ml).
5. Geben Sie anschließend einige Tropfen Raumduft (3 bis 6 Tropfen) hinzu.
6. Legen Sie nun den inneren und den äußeren Deckel wieder vorsichtig auf die Zerstäuber-Basis. Bitte achten Sie dass der Keramikdeckel einfach nur auf die Basis aufgelegt wird und nicht befestigt werden kann. Verbinden Sie den Adapter mit einer Netzsteckdose.

Es dürfen keine Raumdüfte oder acetonhaltige Chemikalien an das Metallgehäuse gelangen.

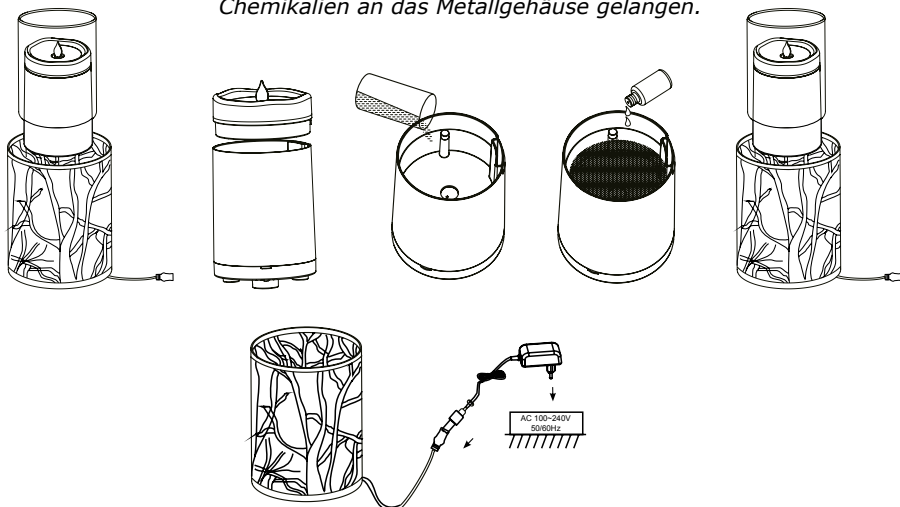

FUNKTIONEN UND MERKMALE

Einschalttaste (POWER) :

- 1- Drücken Sie einmal, um den Diffuser auf eine 3-stündige kontinuierliche Vernebelung einzustellen.
- 2- Drücken Sie ein zweites Mal, um ihn auszustellen.



Diffusionstaste (MIST MODE) :

- 1- Drücken Sie einmal, um eine 6-stündige intermittierende Vernebelung einzustellen (An/Aus alle 15 Sekunden).
- 2- Drücken Sie ein zweites Mal, um eine 3-stündige kontinuierliche Vernebelung einzustellen.

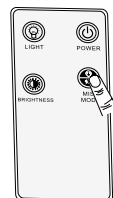

Lichttaste (LIGHT) :

- 1- Drücken Sie einmal, um die Lampe anzustellen.
- 2- Drücken Sie ein zweites Mal, um auf den Ambiance-Modus umzu-stellen.
- 3- Drücken Sie ein drittes Mal, um die Lampe auszustellen.

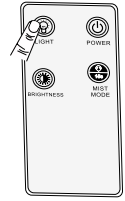
**Helligkeitstaste (BRIGHTNESS) :**

- 1- Drücken Sie, um die Helligkeit der Lampe einzustellen (nicht Ambiance-Modus).

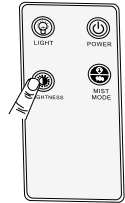

Beleuchtung: Warmes, weißes LED-Licht.

Trockenlaufschutz

Das Gerät schaltet sich automatisch ab, wenn das Wasser verbraucht ist, damit die Vernebelungseinheit keinen Schaden nimmt.

Überhitzungsschutz

Das Gerät wird automatisch abgeschaltet, wenn eine Überhitzung auftritt. So wird verhindert, dass sich der Körper durch übermäßige Hitze verformt.

Wassermenge: Circa 110 ml.

PFLEGE

Es wird empfohlen, das Wasser im Behälter häufig zu erneuern und den Zerstäuber ein- bis zweimal wöchentlich zu reinigen, insbesondere, wenn Sie den Duft wechseln möchten.

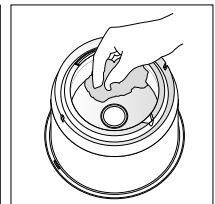
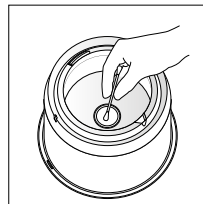
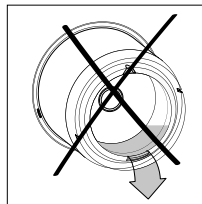
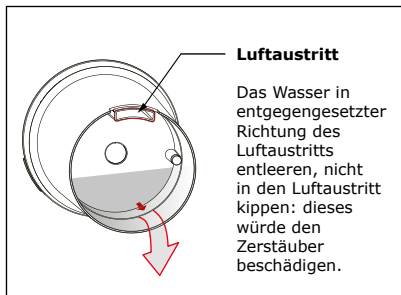

- 1- Gerät ausschalten und von der Stromversorgung trennen.
- 2- Deckel abnehmen und Wasserbehälter entleeren. **Das Wasser in entgegengesetzter Richtung des Luftaustritts entleeren, nicht in den Luftaustritt kippen: dieses würde den Zerstäuber beschädigen.**
- 3- Reinigen Sie den Zerstäuber von Innen mit einem weichen, leicht mit Wasser angefeuchteten Tuch. Falls erforderlich, verwenden Sie ein wenig stark verdünnten, weißen Essig. Keine korrosiven Haushaltsreiniger verwenden. Reiben Sie die Keramikscheibe leicht mit einem Wattestäbchen ab und achten Sie dabei darauf, diese nicht zu verkratzen.

FEHLERBEHEBUNG

Startet das Gerät nach dem Einschalten nicht ordnungsgemäß, folgendes überprüfen:

Problem	Mögliche Ursachen	Maßnahme
Kein Strom, funktioniert nicht	Gerät nicht eingesteckt	Gerät an die Stromversorgung anschließen, Einschalttaste drücken
	Kabel beschädigt oder Kurzschluss im Netzteil	Bitte den lokalen Händler kontaktieren
Es findet keine Vernebelung statt	Wasserstand zu niedrig	Bitte Wasser nachfüllen
	Wasserstand zu hoch	Maximalen Füllstand nicht überschreiten
	Ist die Keramikscheibe verschmutzt?	Bitte den Behälter reinigen
	Ist die Haube richtig aufgesetzt?	Bitte die Haube korrekt aufsetzen
Aus dem Hauptgefäß tritt Wasser aus	Ist der Lufteinlass an der Unterseite verschmutzt?	Bitte den Lufteinlass an der Unterseite reinigen
	Ist die Haube richtig aufgesetzt?	Bitte das Gerät ordnungsgemäß zusammensetzen
	Ist die Raumtemperatur zu niedrig bzw. die Raumluft zu feucht?	Eine niedrige Raumtemperatur bzw. hohe Luftfeuchtigkeit kann zu Funktionsstörungen führen

TECHNISCHE KENNDATEN

- Modell OASIS 5522
- Eingangsleistung: AC 100-240V, 50/60Hz,
- Ausgangsleistung: DC24V,
- IP20
- Lebensdauer der Keramikscheibe: +/- 3000 Stunden
- Füllmenge: LED 0.5 W
- Tragkraft: 110 ml
- Maße: Ø 12,7 x H 17 cm
- Empfohlen für eine Fläche von: 20 m²



Nature & Découvertes

Versailles Grand Parc - 1 Avenue de l'Europe - 78117 Toussus-le-Noble - France
 N° Service Client : 01 8377 0000 - www.natureetdecouvertes.com

USER'S MANUAL

THE ILLUSIONIST DIFFUSER LAMP

Ref. 60153520

Please read this instruction manual carefully and keep it for later use, be sure to make it accessible to other users and observe the information it contains.

INTRODUCTION

It utilizes ultrasonic vibration to transform water into mist. Home fragrance could be applied to create fragrance, and it has some humidification effect. Following the manual, the unit can be easily operated and trouble-free.

Inside the gift box:

- Diffuser lamp
- AC Adaptor: Input 100~240V. AC, Output: 24V. DC
- Instructions booklet

INSTRUCTIONS BEFORE USE

Please carefully read this manual and keep it in a safe place

- This appliance can be used by children aged from 8 years and above and persons with reduced physical, sensory or mental capabilities or lack of experience and knowledge if they have been given supervision or instruction concerning use of the appliance in a safe way and understand the hazards involved. Children shall not play with the appliance. Cleaning and user maintenance shall not be made by children without supervision.
- Only to be used as an ambiance diffuser; not to be inhaled.
- Use in an environment between 10°C and 30°C.
- The appliance is only to be used with the power supply unit provided with the appliance.
- For optimal maintenance, use mineral water (bottled or tap water). Do not exceed the maximum water level (110ml). Always pour the water before adding home fragrance.
- Do not use home fragrances without water.
- Continuous use of the diffuser may, in the long term, damage the product and shorten its lifespan.
- Unplug the appliance before any manipulation such as cleaning or refilling operations for example. Empty the tank when the appliance is not in use.
- Do not remove the lid or cover the diffuser when the appliance is in use.
- Change frequently the water in the tank to avoid any dirt building up that may damage the appliance.
- Clean the water tank every week. Do not use chemical products (such as acids, alkaline, etc.) or any corrosive detergents to clean the appliance. Do not immerse.
- In case of water infiltrations into the appliance, unplug the diffuser immediately and leave it to dry for at least 3 days before reusing it.

The producer is not responsible for damages caused by wrong use of device.

NAMES OF PARTS

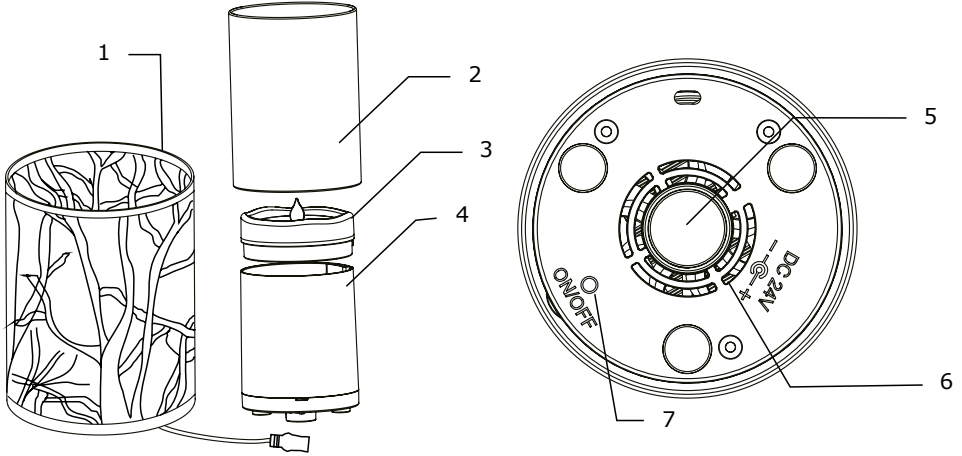

- 1- Iron Shell
- 2- Glass Cover
- 3- Splash Guard Lid
- 4- Water Tank

- 5- Power Panel
- 6- Power button
- 7- Air inlet

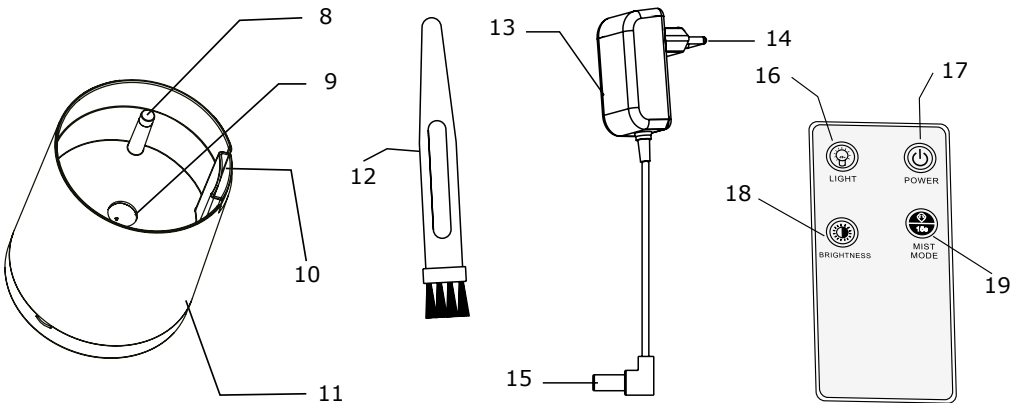

- 8- Max water level
- 9- Ceramic disc
- 10- Air outlet
- 11- ABS Base
- 12- Cleaning Brush
- 13- Adaptor

- 14- Input AC
- 15- Output DC
- 16- Light on/off
- 17- Power on/off
- 18- Brightness High/Low
- 19- Mist button

PRECAUTIONS FOR USE

1. Place the diffuser on a flat and stable surface and away from the edge.
2. Remove the diffuser's outer cover and then the inner cover.
3. Pour mineral water (bottled or tap water) into the water tank up to the maximum level indicated (110ml).
4. Then add a few drops of home fragrance (3-6 drops) to the water tank.
5. Replace the covers on the diffuser.
6. Insert the adaptor's connector into the DC jack input at the back side of the diffuser. Plug the adaptor into the outlet.

Avoid home fragrance or acetone chemicals dropping on the Iron Shell.

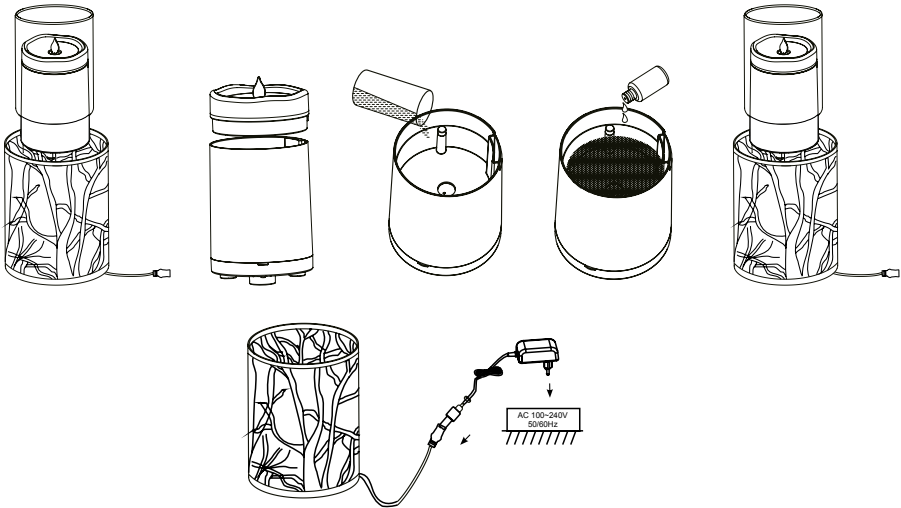

FONCTIONS ET CARACTÉRISTIQUES

Power button (POWER) :

- 1- Press at first time, mist continuously on for 3 hours;
- 2- Press at second time, turn off.

Mist button (MIST MODE) :

- 1- Press at first time, mist intermittently on for 6 hours (on/off per 15 seconds);
- 2- Press at second time, mist continuously on for 3 hours.

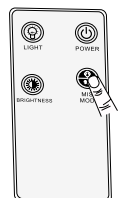

Light button (LIGHT) :

- 1- Press at first time, turn on the lamp;
Appuyez une 1ère fois pour allumer la lampe.
- 2- Press at second time, to switch to ambiance mode.
- 3- Press at third time, lamp turn off.

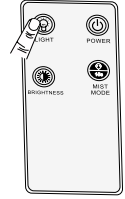
**Brightness button (BRIGHTNESS) :**

- 1- Press to adjust the intensity of the lamp (not ambiance mode).

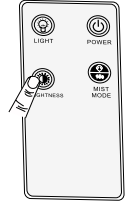
Light effect: Warm white color LED light.**Water storage protection:**

The machine will be automatically turned off when the water is exhausted to protect the atomizer from being burnt or broken.

Overheating protection:

The machine will automatically power off if abnormal overheating, such function could avoid shell deformation caused by high temperature.

Water capacity: About 110ml.**ENTRETIEN**

You are advised to change frequently the water in the tank and clean the diffuser once or twice a week, particularly if you want to change the fragrance to be diffused.

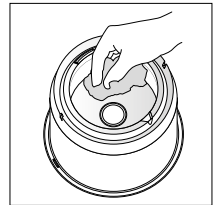
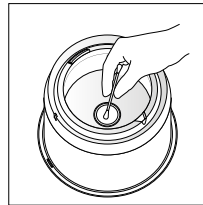
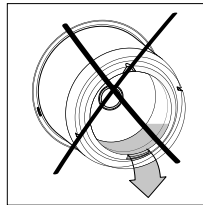
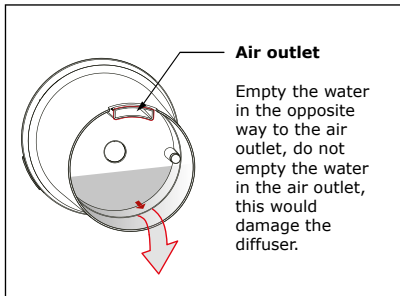

- 1- Turn the appliance off and unplug it.
- 2- Remove the covers and pour the water into the tank. Empty the water in the opposite way to the air outlet, do not empty the water in the air outlet, this would damage the diffuser.
- 3- Clean the inside of the diffuser with a soft damp cloth and a little water. If needed, use a little white vinegar strongly diluted. Do not use corrosive detergents. Carefully rub the ceramic disc with a cotton bud being careful about not to scratch it.

TROUBLE SHOOTING

If the machine does not start up properly when powering on, please check the following:

Problems	Possible Reasons	Handling
No electricity, not working	Power not connected	Connect the power, press power button
	Power wire broken or adaptor burn out	Please contact local retailer
	If the water is too low	Please fill the water
Unable to Spray	If the water is too high	Do not exceed the maximum water level
	If the ceramic disc dirty?	Please clean the tank
	Is the top Lid on correctly?	Please replace the top cover
	Is the bottom air inlet dirty?	Please clean the bottom air inlet
Main body is leaking water	Is the top Lid on correctly?	Please cover the machine correctly
	Is the room temperature too low or humid?	Low temperature and humidity may cause machine malfunction

CARACTÉRISTIQUES TECHNIQUES

- OASIS 5522 model
- Input power supply: AC 100-240V, 50/60Hz
- Output power supply: DC24V
- IP20
- Ceramic disc lifespan: +/- 3000 hours
- Bulb: LED 0.5 W
- Tank capacity: 110ml
- Dimensions: Ø 12,7 x H 17 cm
- Recommended for a surface of: 30m²



Nature & Découvertes

Versailles Grand Parc
 1 Avenue de l'Europe
 78117 Toussus-le-Noble - France
 N° Service Client : 01 8377 0000
www.natureetdecouvertes.com